

Мастер-класс по рисунку  
«Натюрморт»  
Линейно-конструктивное  
построение предметов быта с  
введением тона

Преподаватель МБУ ДО  
«Черноисточинской ДШИ» Тетюцкая  
Ксения Юрьевна

# Мастер-класс по рисунку «Натюрморт»

## Линейно-конструктивное построение предметов быта с введением тона



## Мастер-класс по рисунку «Натюрморт»

Линейно-конструктивное построение предметов быта с введением тона

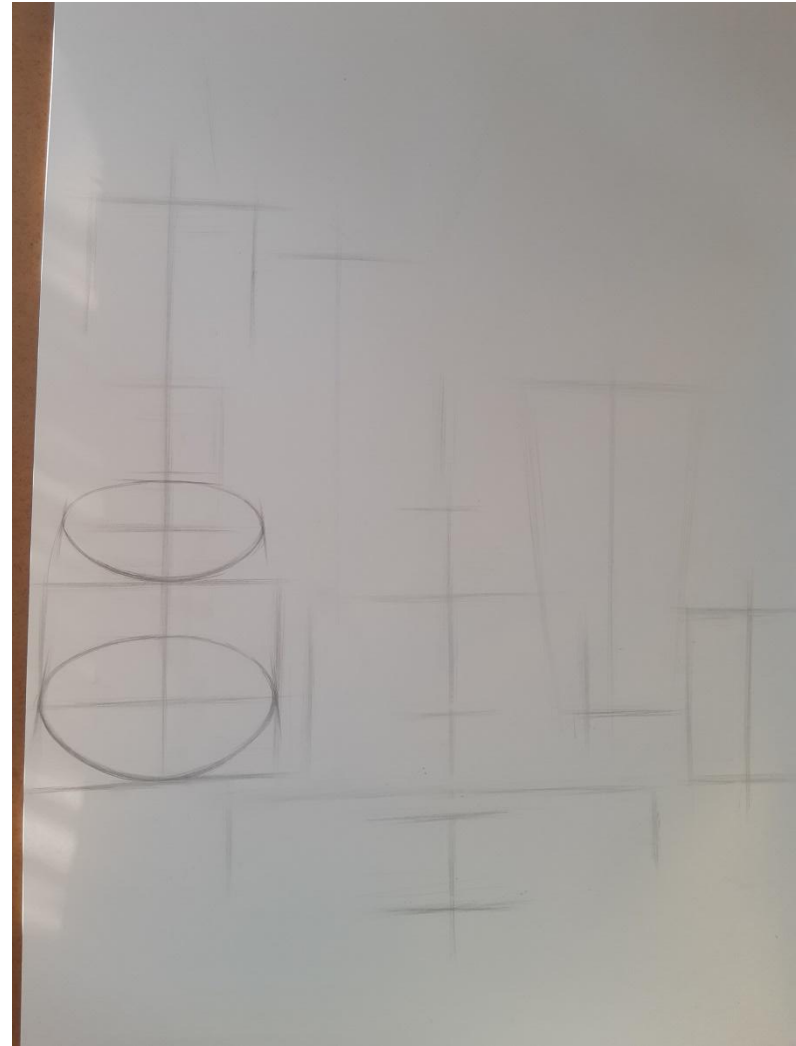
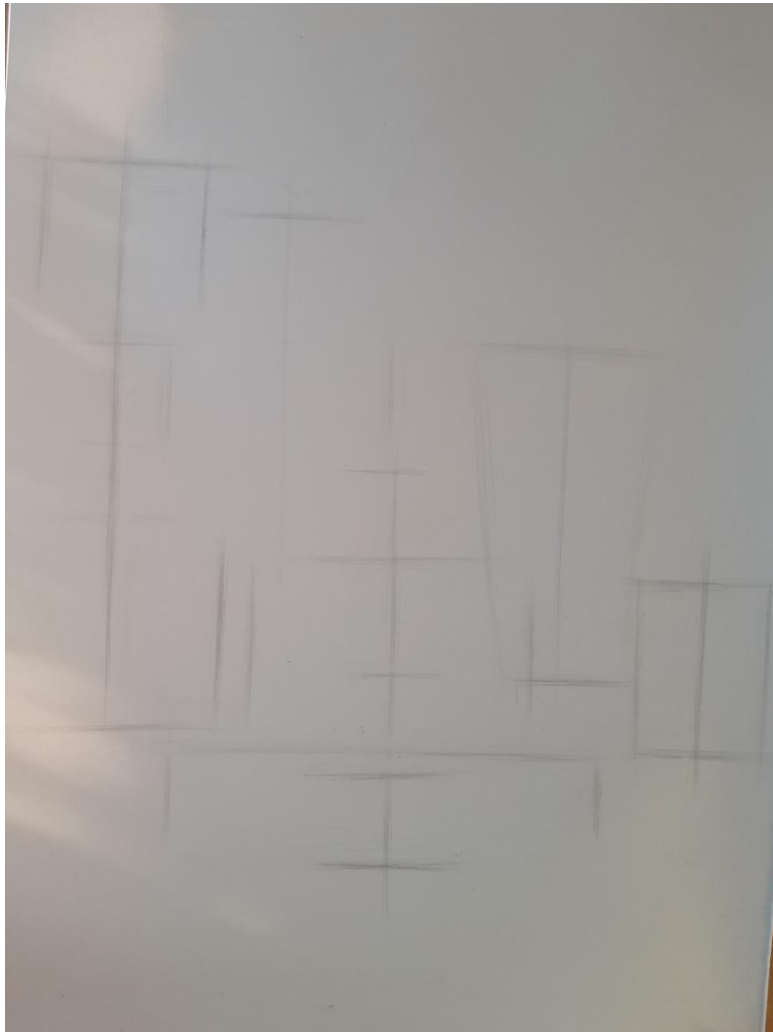

Натюрморт начинаем с компоновки предметов на листе.;  
Следует передать пропорции предметов относительно друг  
друга;

Чем больше будет карандаши 11, 12, В, В2, В3 и белое мастило

# Мастер-класс по рисунку «Натюрморт»

## Линейно-конструктивное построение предметов быта с введением тона

тона

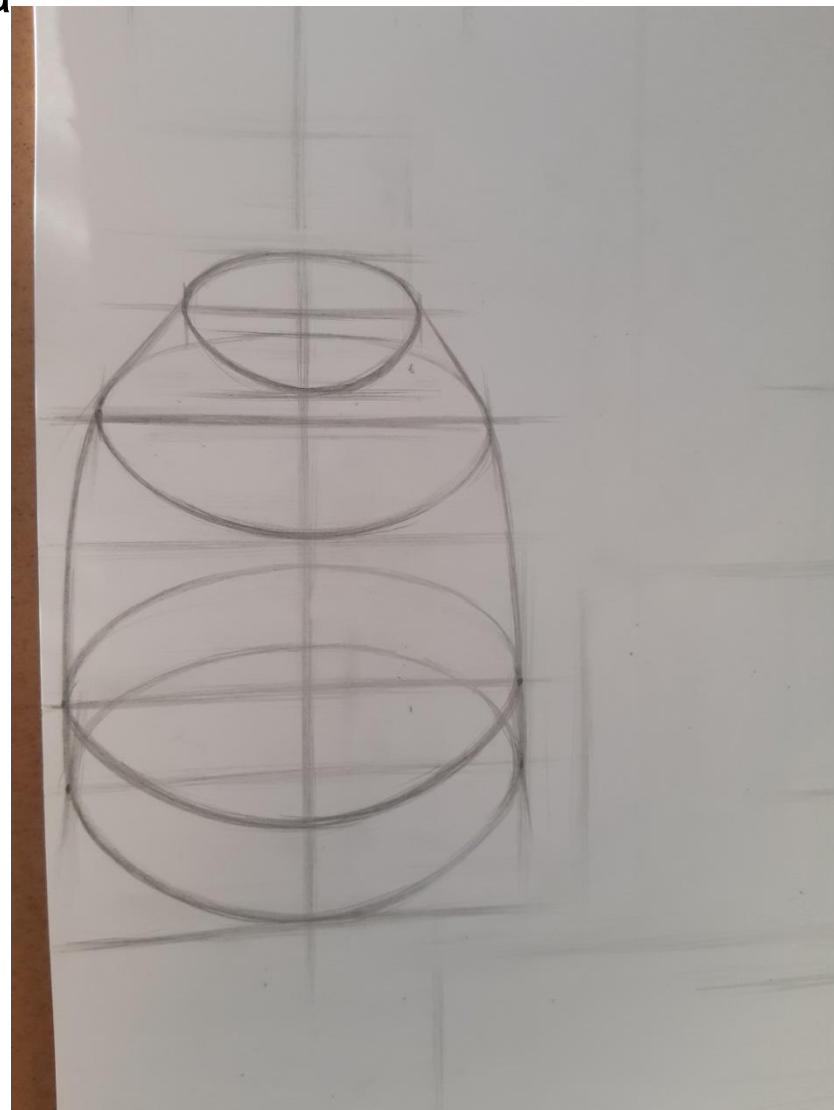
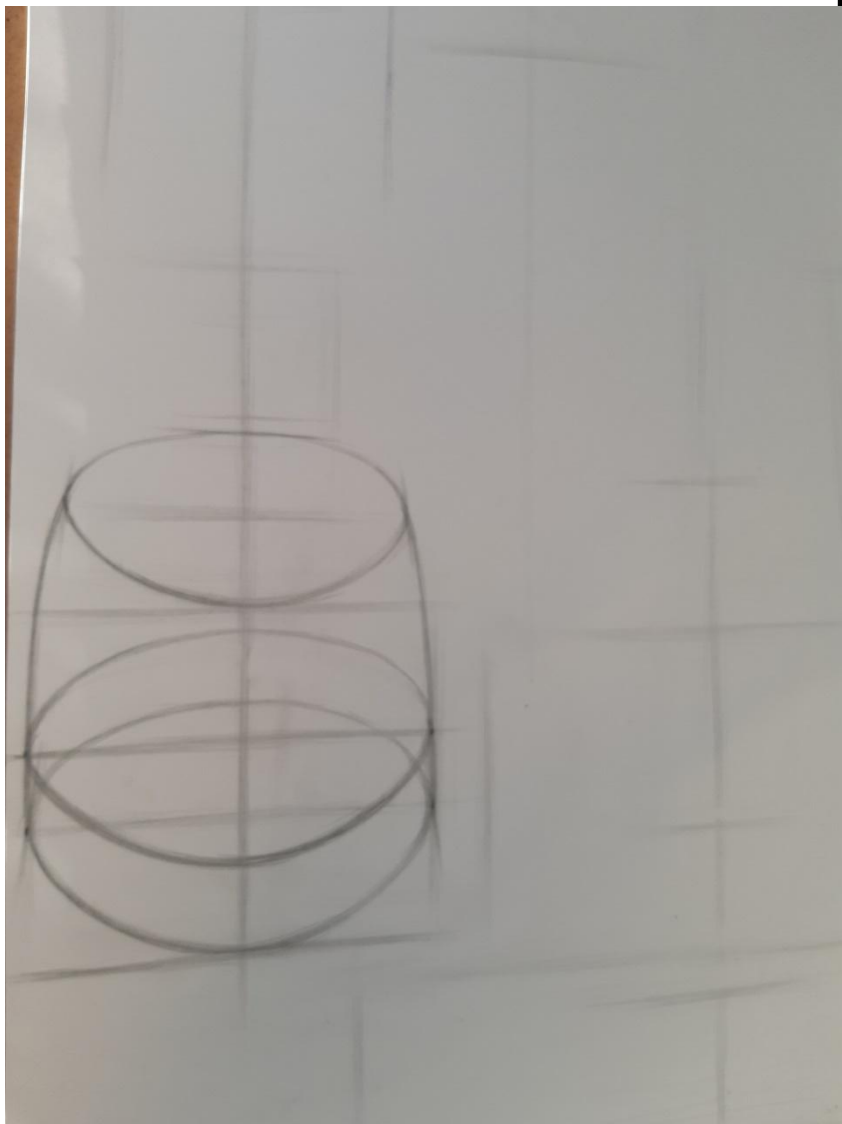

Приступаем к построению походной лампы, она находится слева. Работу ведем простым карандашом Н, HB

## Мастер-класс по рисунку «Натюрморт»

Линейно-конструктивное построение предметов быта с введением тона

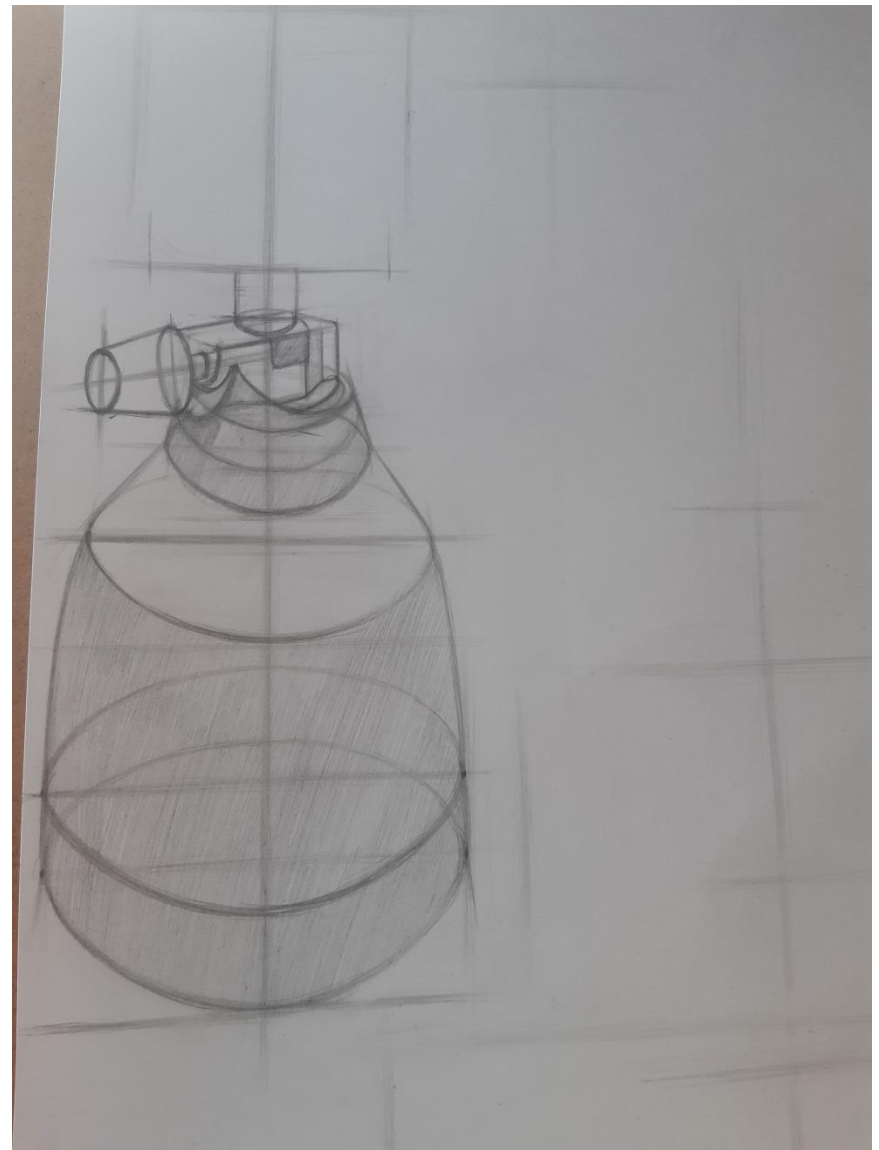
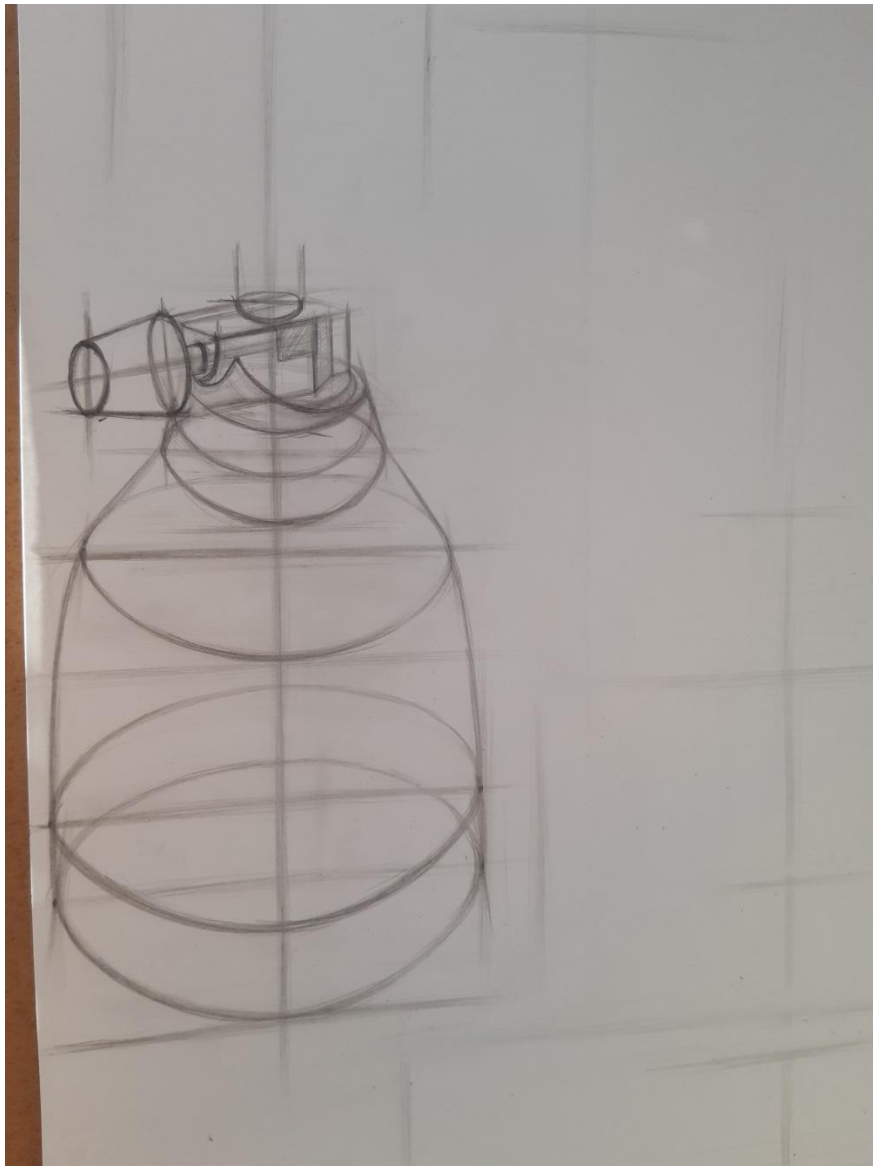

Продолжаем построение походной лампы и вводим полутон, линии построения сохраняем

## Мастер-класс по рисунку «Натюрморт»

### Линейно-конструктивное построение предметов быта с введением тона

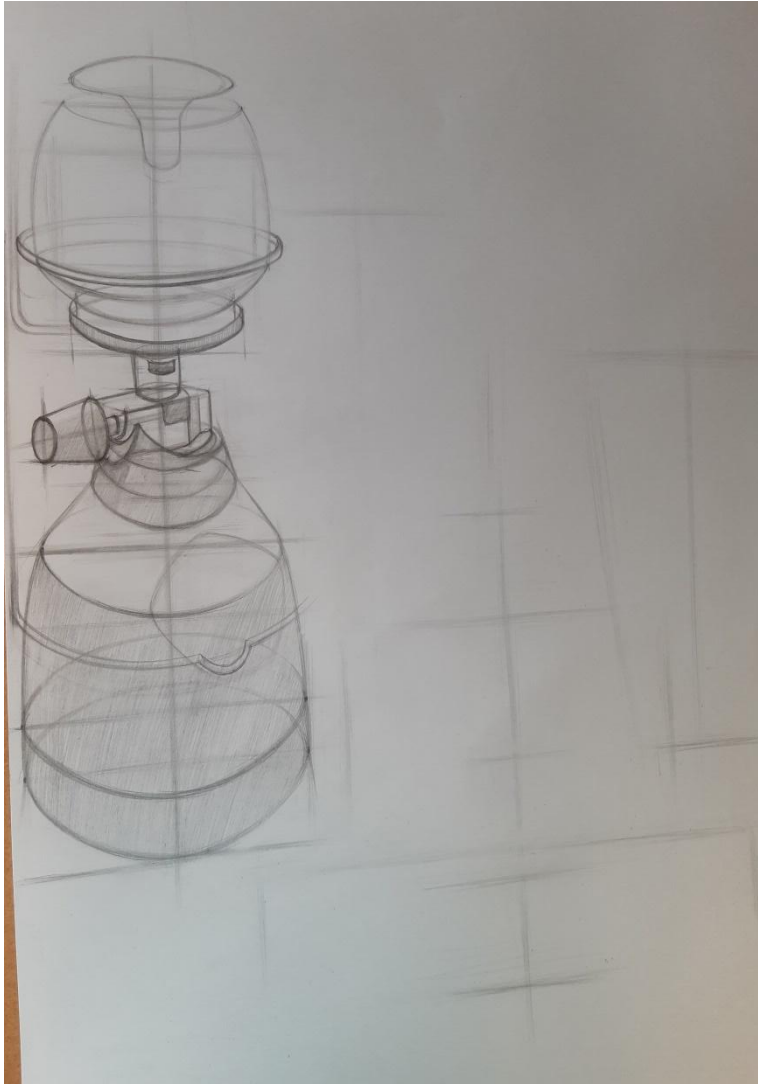

Продолжаем построение походной лампы и вводим полутон, линии построения сохраняем

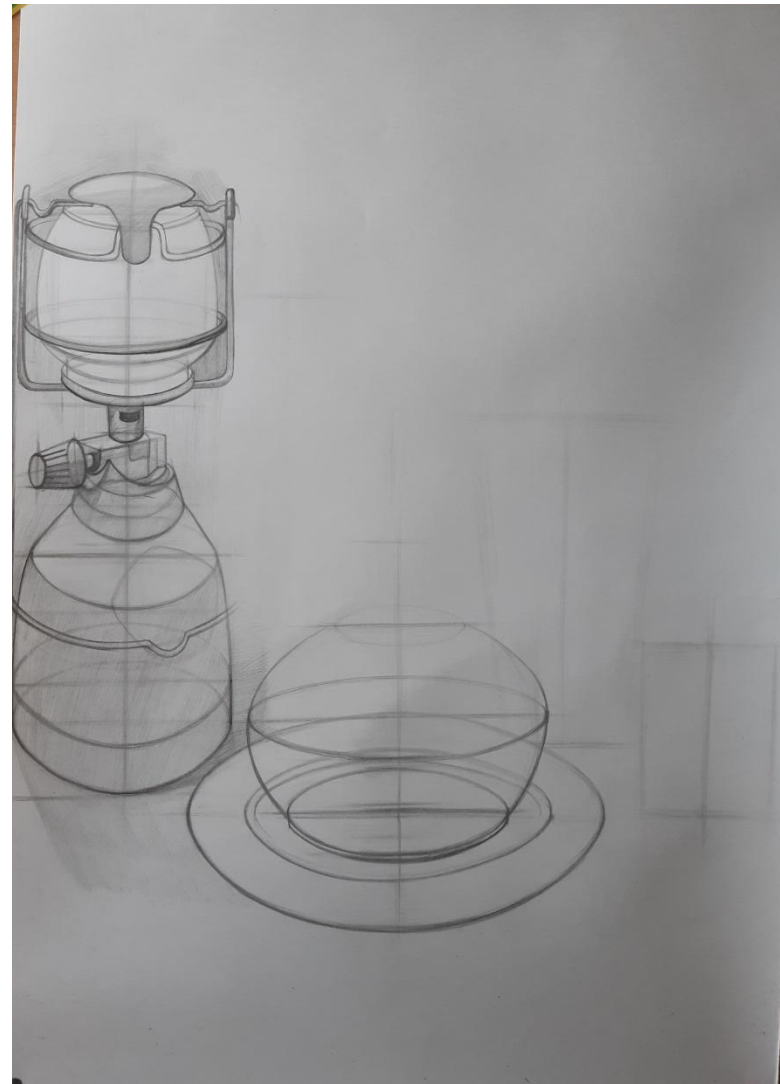

Приступаем к построению чайника, который стоит на переднем плане, ближе к нам

# Мастер-класс по рисунку «Натюрморт»

## Линейно-конструктивное построение предметов быта с введением тона



Продолжаем построение чайника, вводим легкий полутон



Продолжаем построение чайника, вводим легкий полутон, намечаем ложку, и слегка заштриховываем

## Мастер-класс по рисунку «Натюрморт»

### Линейно-конструктивное построение предметов быта с введением тона



Строим на дальнем плане стеклянную банку с цветами, и заштриховываем. Так как стеклянная банка находится на дальнем плане, линии должны быть легкими, и еле заметными

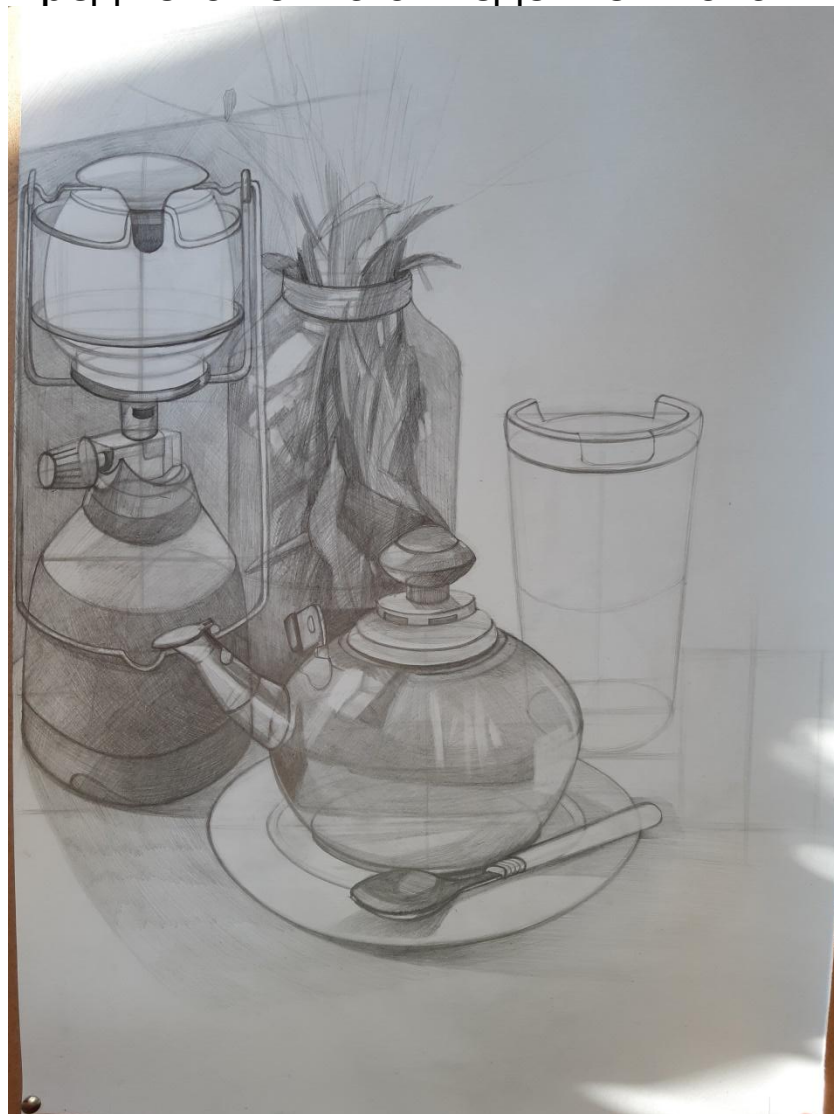

Строим термос, он из всех предметов самый темный, смело заштриховываем, можно взять мягкий карандаш В5, В6 или



## Мастер-класс по рисунку «Натюрморт»

Линейно-конструктивное построение предметов быта с введением тона



Продолжаем построение металлической кружки и вводим легкий полутон так как она белая

## Мастер-класс по рисунку «Натюрморт»

### Линейно-конструктивное построение предметов быта с введением тона



Для того, чтобы нарисовать натюрморт нужно:

Грамотно скомпоновать натюрморт в листе; передать пропорции предметов относительно друг друга; поставить их на плоскость; построить предметы натюрморта с учетом перспективных сокращений; передать их объем, локальный тон и положение в пространстве.

Все предметы в натюрморте разные по материалности, чтобы передать материалность стекла нужно определить множество бликов. Также металлический чайник, на нем тоже будет много бликов. Обязательно определяем падающую тень от предметов для того, чтобы они встали на плоскость.

Желаю успехов!!!