

Наш урок посвящён Сталинградской битве



<http://ok.ru/rostovondorus>

**2 февраля, День воинской славы России -
День победы в Сталинградской битве
в 1943 году**

Клубились яростно метели
По сталинградской по земле.
Дымились потные шинели,
И шли солдаты по золе.



И танк в сугробе как в болоте,
И бьют снаряды по броне.
Снежинки таяли в полёте,
Как ветки с листьями в огне.



И падал в битве человек
В горячий снег, в кровавый снег.



Смертельной битвы этой ветер -
Как бы расплавленный металл -
И жёг и плавил всё на свете,
Что даже снег горячим стал.



И за чертой последней, страшной
Случалось: танк и человек
Встречались в схватке рукопашной,
И превращался в пепел снег...

И падал в битве человек
В горячий снег, в кровавый снег.





Защитник Сталинграда

В зное заводы, дома, вокзал.

Пыль на крутом берегу.

Голос Отчизны ему сказал:

“Город не сдай врагу!”



Верный присяге русский солдат,
Он защищал Сталинград.
Гулко катился в кровавой мгле
Сотой атаки вал,

Злой и упрямый, по грудь в земле,
Насмерть солдат стоял.
Знал он, что нет дороги назад —
Он защищал Сталинград.



Сто пикировщиков были над ним
В небе, как огненный змей,
Он не покинул окопа, храним
Верностью русской своей.



Смерть подступала к нему в упор.
Сталью хлестала тьма.
Артиллерист, пехотинец, сапер –
Он не сошел с ума.



Там, где в огне умирает металл,
Он проходил живой.
Сто изнурительных дней подряд
Он защищал Сталинград.



Рудаков Вова 10 лет
Прогимназия № 48
Учитель: Дунашёва Т.В.
«Один на один с врагом»



Воздушный бой

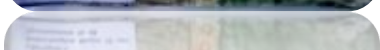
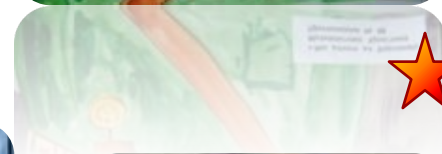
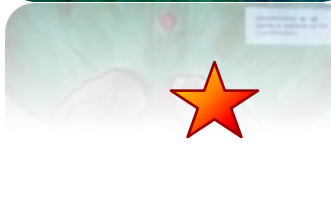



«Раздала морем»
Басильева Настя 10 лет
Подписала № 48



«Лесная Дзюла»
Леонова Дарья 7 лет
Подписала № 48
Учитель: Дунцова Т.В.
«Тар»

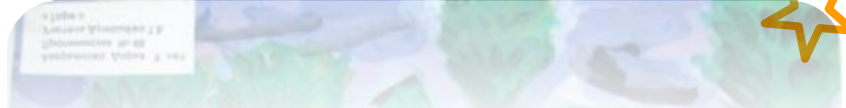

«Лето»
Давыдова Ульяна 7 лет
Подписала № 48
Учитель: Дунцова Т.В.











Какие цвета, используют в картинах, чтобы передать ужасы войны? (Мрачные, тревожные, темные).





САМСОНОВА
Кира Сергеевна
9 лет
ОМВД России
по Измаковскому району



ЕЛАГИНА
Арина Алексеевна
7 лет
Отд МВД России по
Измаковскому району

*С Днём победы
в Сталинградской битве!*



План работы

- 1. Продумай работу и сделай эскиз карандашом.**
- 2. Раскрась картину, подбирая нужные цветовые сочетания.**
- 3. Чёрным фломастером обведи детали, сделай его более выразительным.**

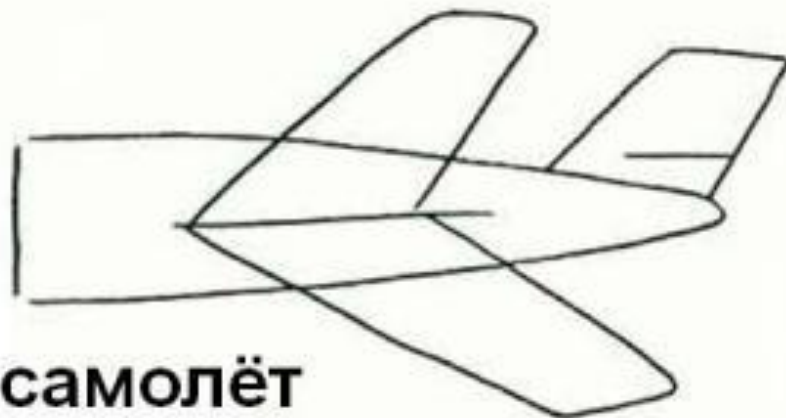

Как нарисовать военный самолёт

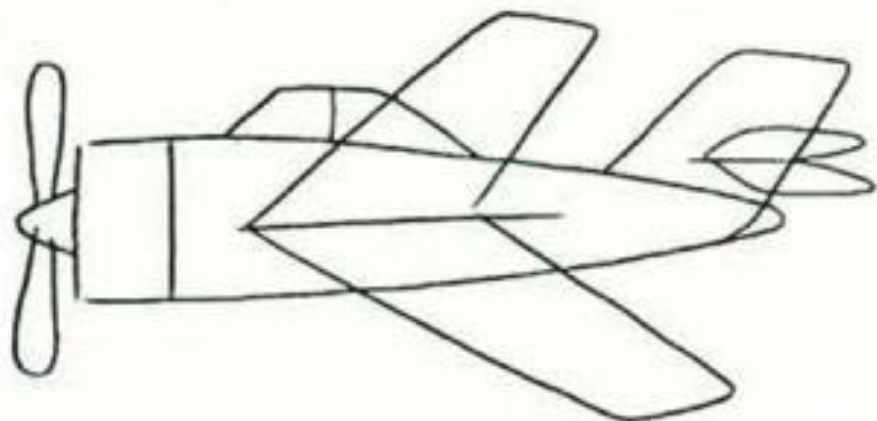

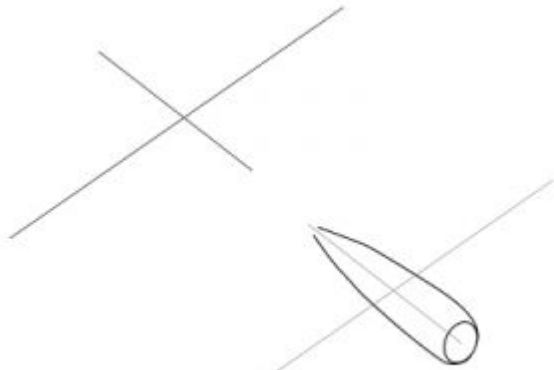

Для начала прочертим вспомогательные линии и основные контуры корпуса.

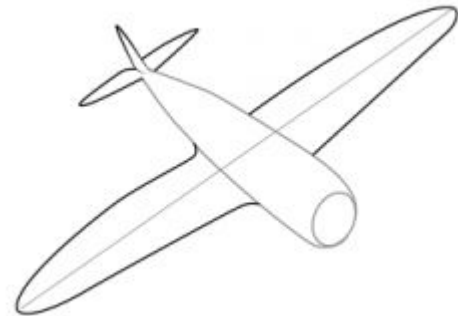

Затем дорисуем крылья и хвост

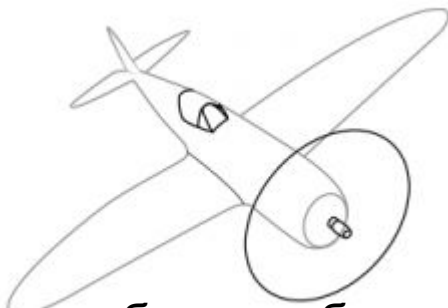

Далее добавим кабину пилота и пропеллер

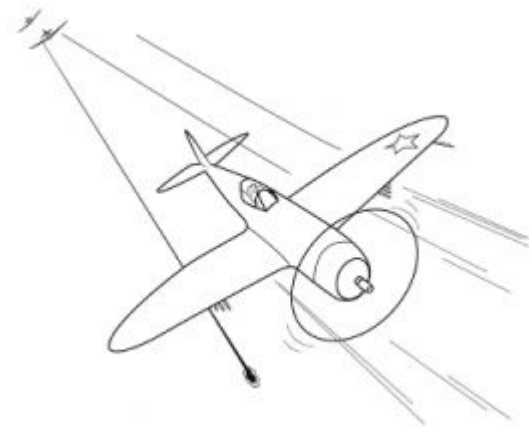

Для правдоподобности нарисуем сиденье пилота, звезду, пушки под крыльями и вдалеке два атакующих самолета.

1

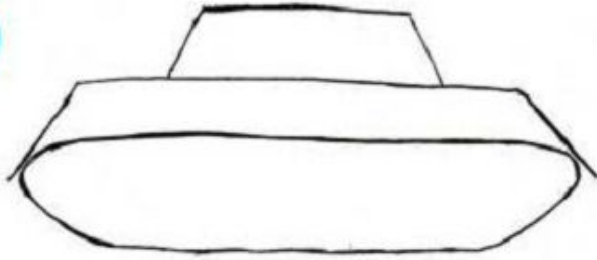

2

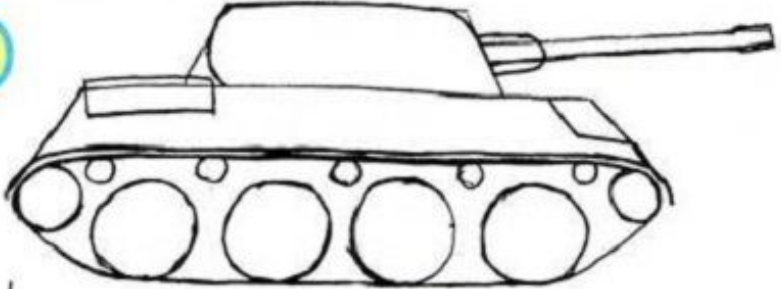

3

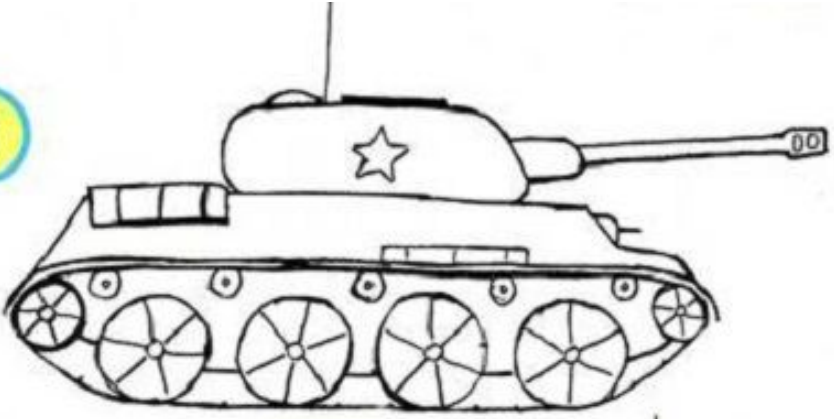

4

