

# ПАРОВАЯ ТУРБИНА

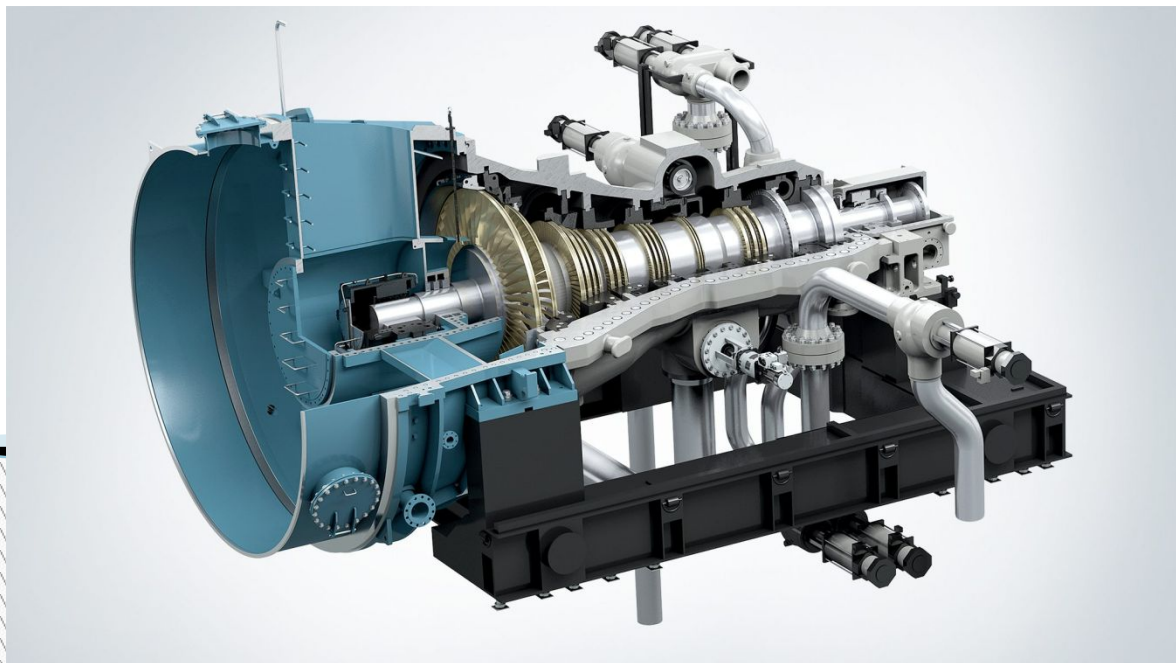

*история  
создания*

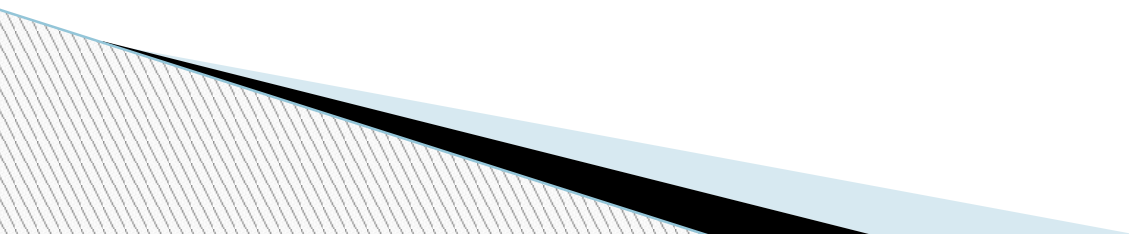

# Густаф де лаваль



Gustaf de Laval.  
Fotografi.

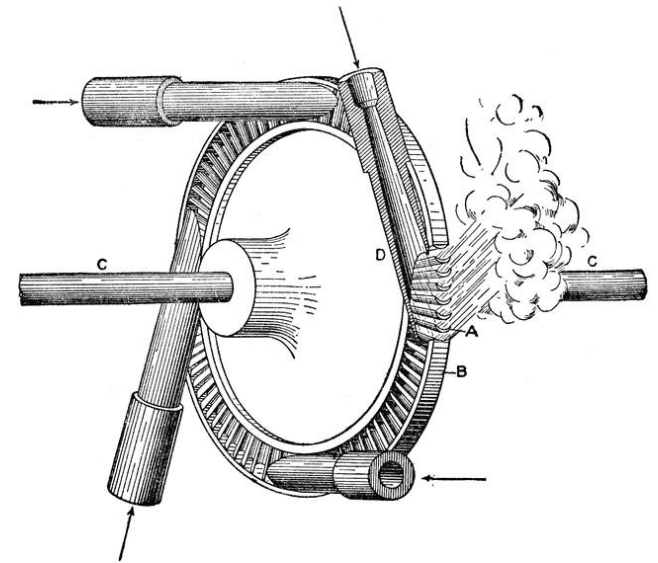

**ПЕРВАЯ ПАРОВАЯ ТУБИНА**

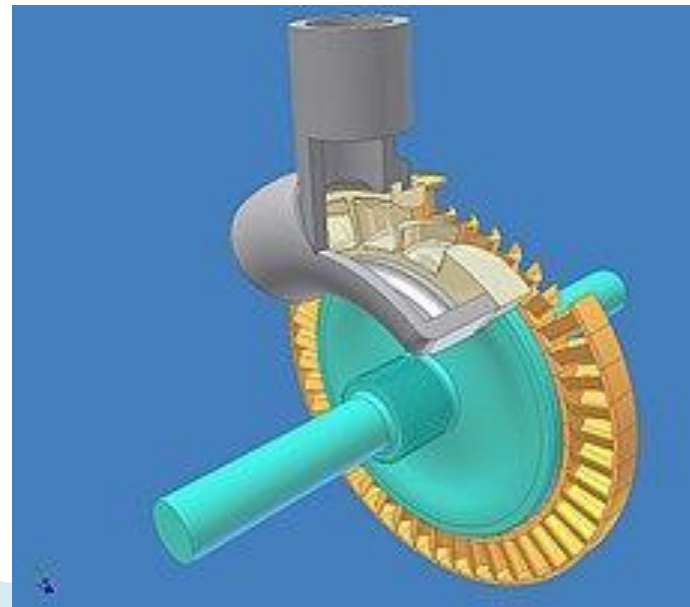

# Схема устройства:

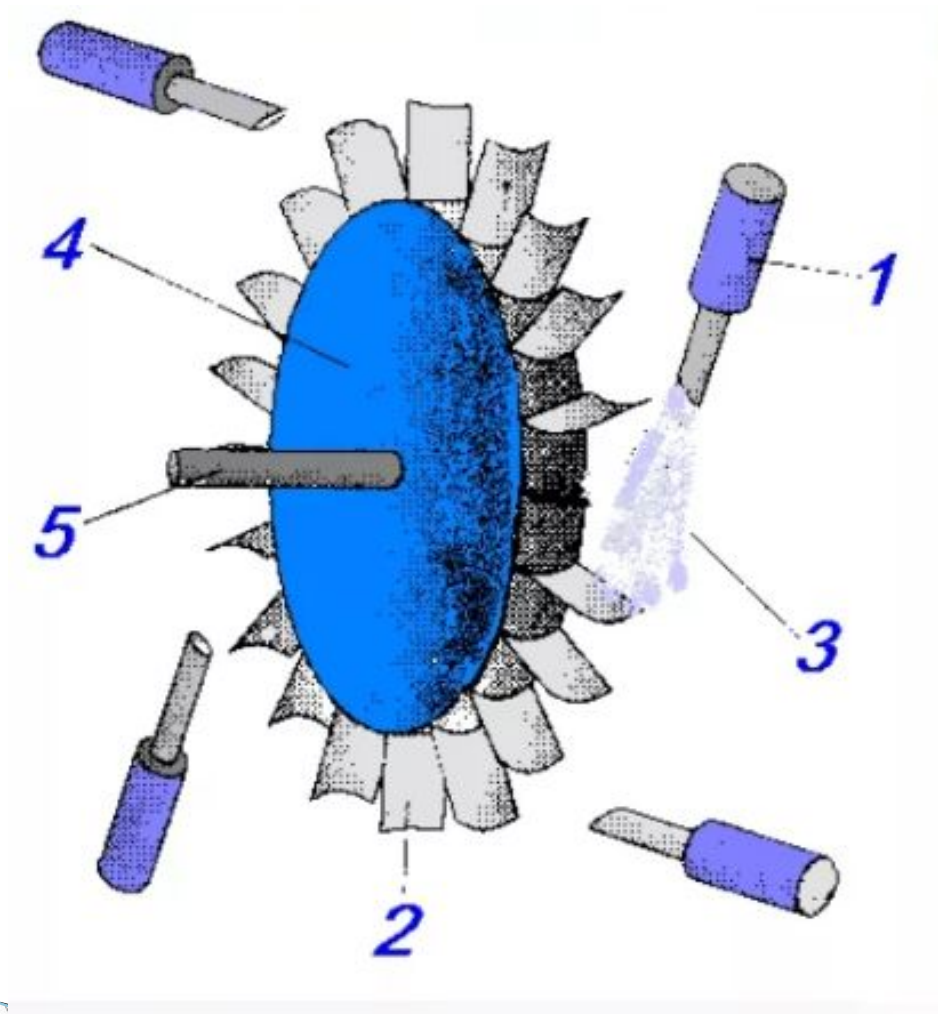

1- СОПЛО

2- ЛОПАТКИ

3- ПАР

4- ДИСК

5- ВАЛ

# Чарльз Парсонс

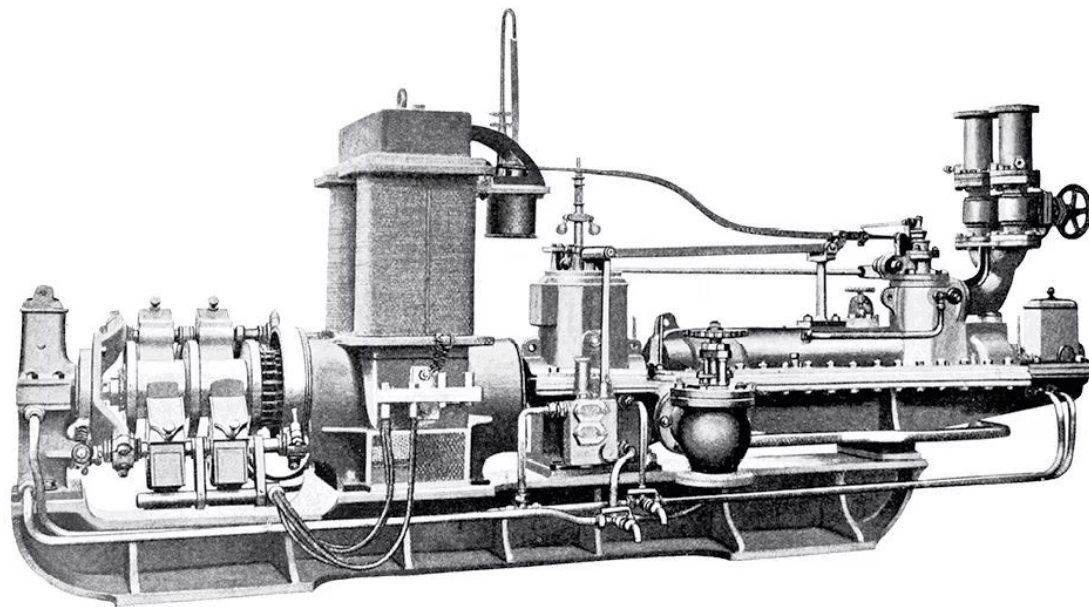

Многоступенчатая  
реактивная турбина

# Турбина Парсонса

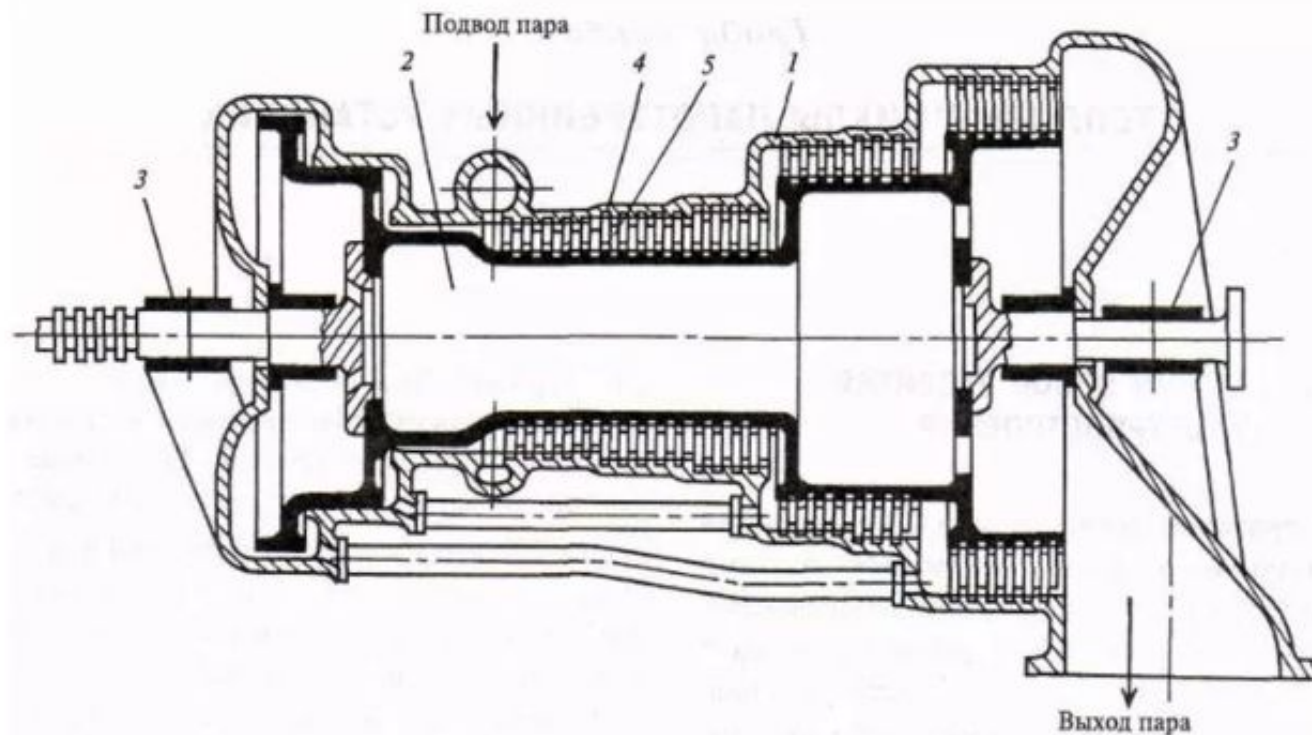

## Многоступенчатая реактивная турбина:

1 - корпус; 2 - барабан; 3 - подшипник; 4 - сопловые лопатки одной из ступеней; 5 - рабочие лопатки одной из ступеней

# Первый пароход «*Turbinia*» с приводом от паровой турбины

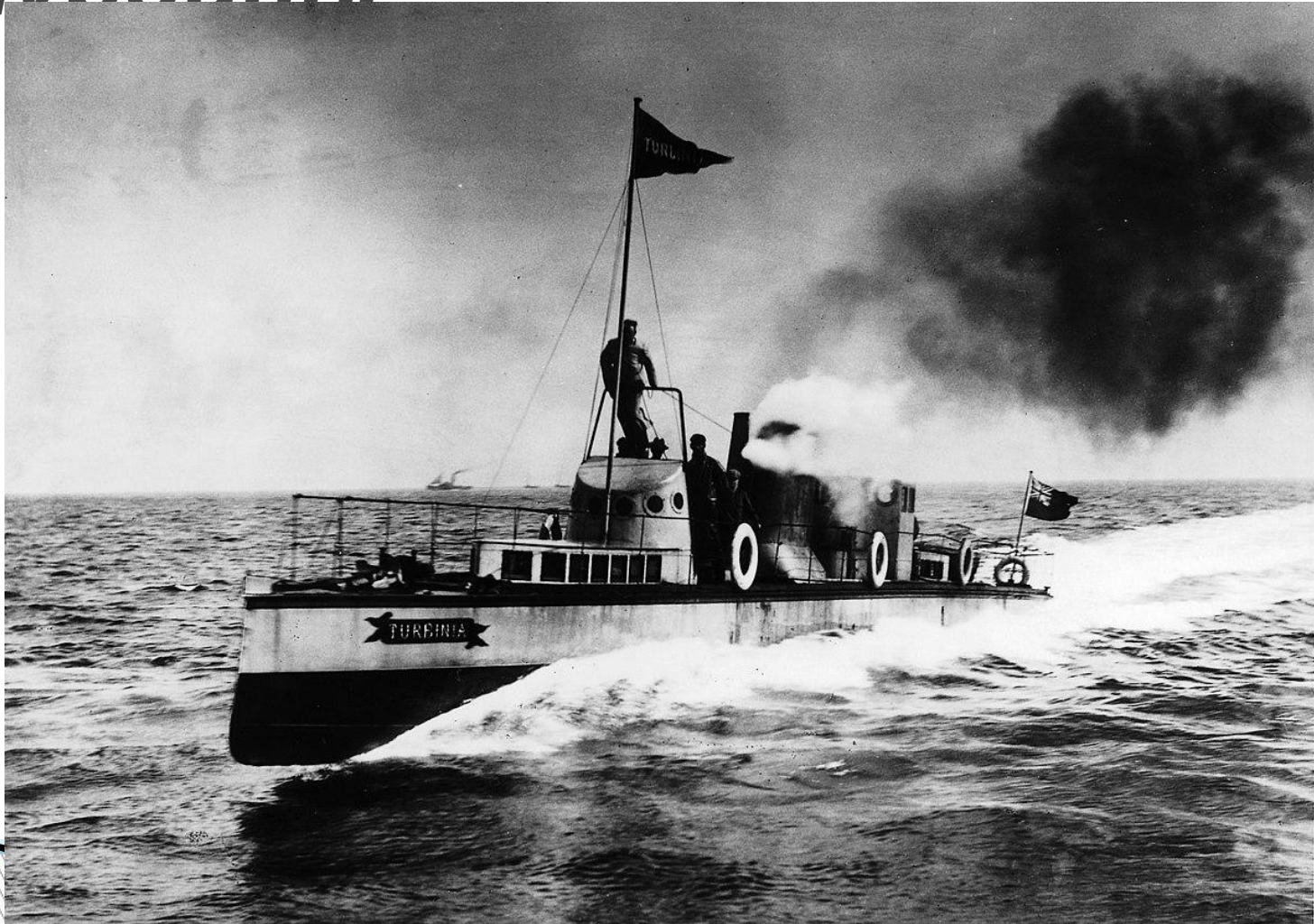

# вредные выбросы

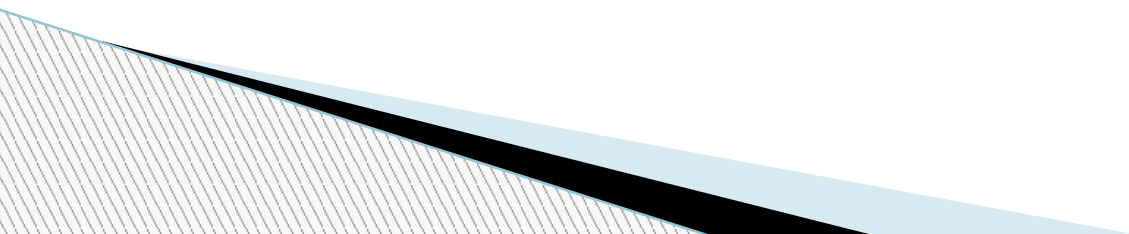



# *Тепловая электростанция (ТЭС)*





# Паровоз



# АВТОМОБИЛЬ



