

# Дачный умывальник

## Для конструирования мне понадобиться:

1. Столб
2. канистра
3. кран шаровый
4. Пленка армированная
5. Гвозди

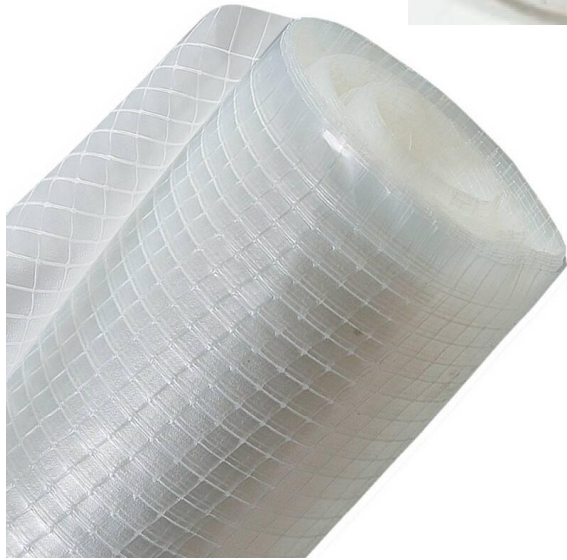

## План работы:

1. Канистру повесить на столб
2. Кран я думаю прикрепить в канистру.

Далее эскиз моей разработки.

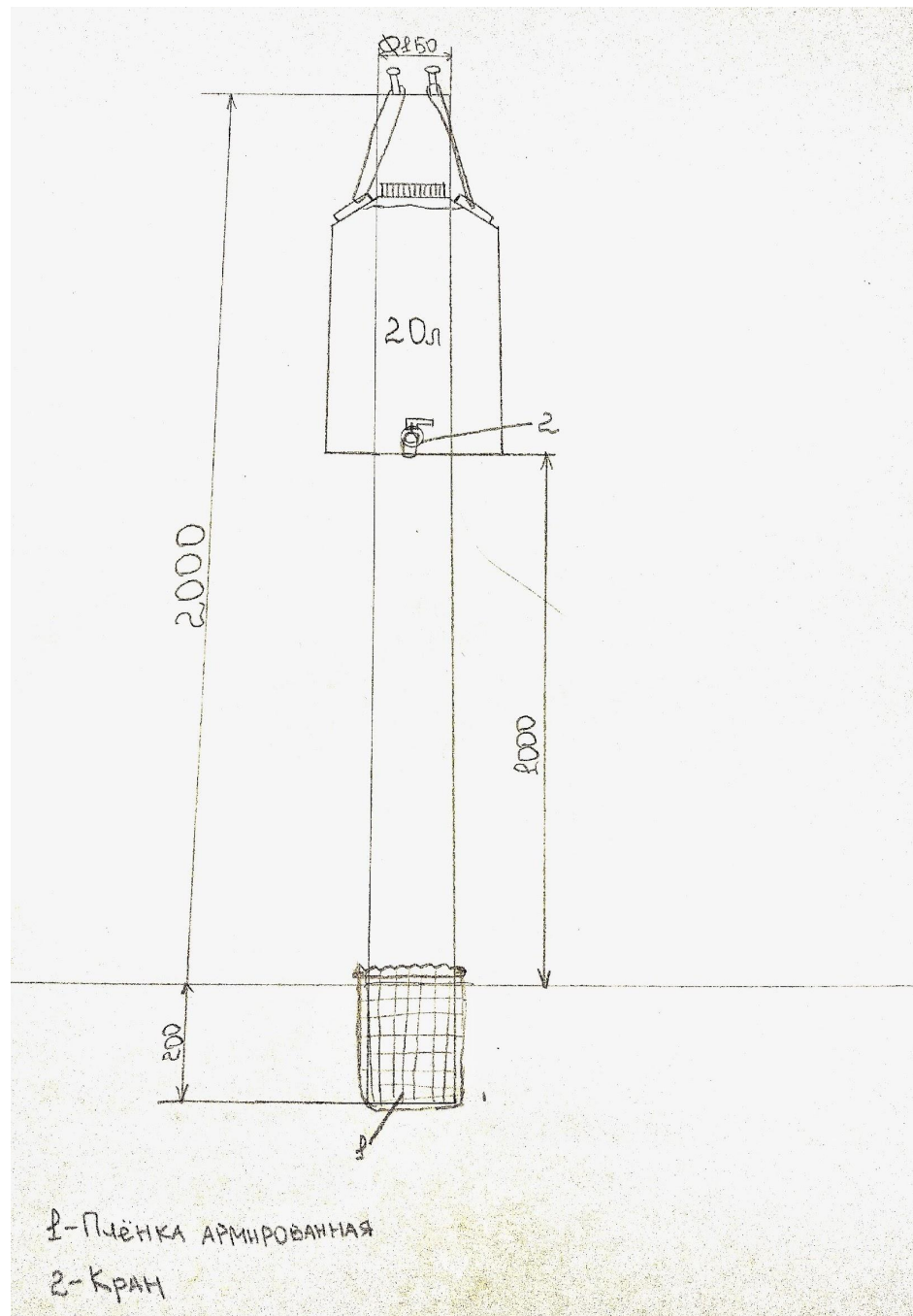

1-Плѐнка армированная  
2-Кран

В итоге получится  
хороший, рабочий  
умывальник.

Я считаю, что такой  
умывальник будет весьма  
полезен на даче, так как не  
придется каждый раз ходить  
домой. Так же его  
практичность можно  
показать на реальном  
примере:

после работы в огороде,  
всегда требуется  
споласкивание рук. Моей  
бабушке тяжело ходить туда-  
сюда много раз. С таким  
изобретением она сможет  
споласкивать руки прямо в  
огороде.



**СПАСИБО ЗА ВНИМАНИЕ!**