

ШИМ

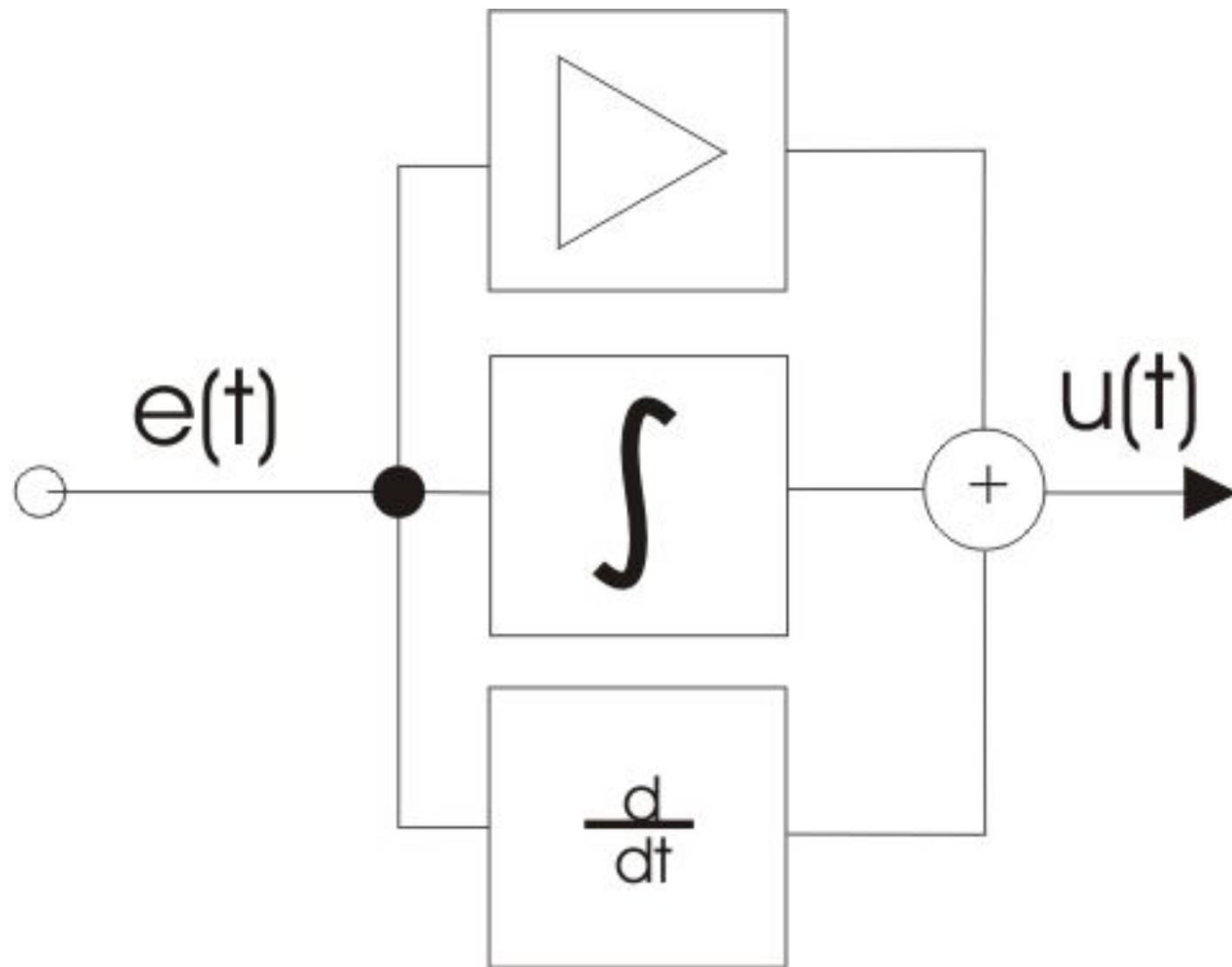

ПИД-регулятор

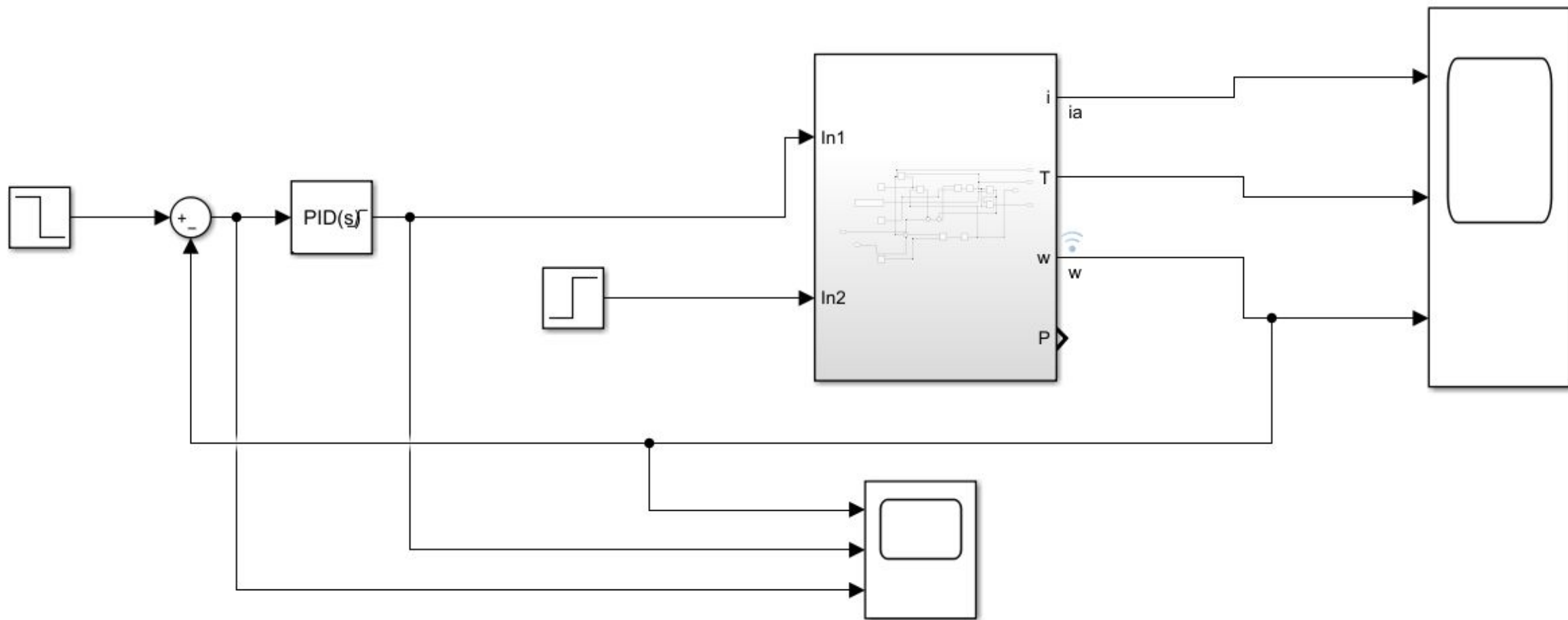

ПИД-регулятор

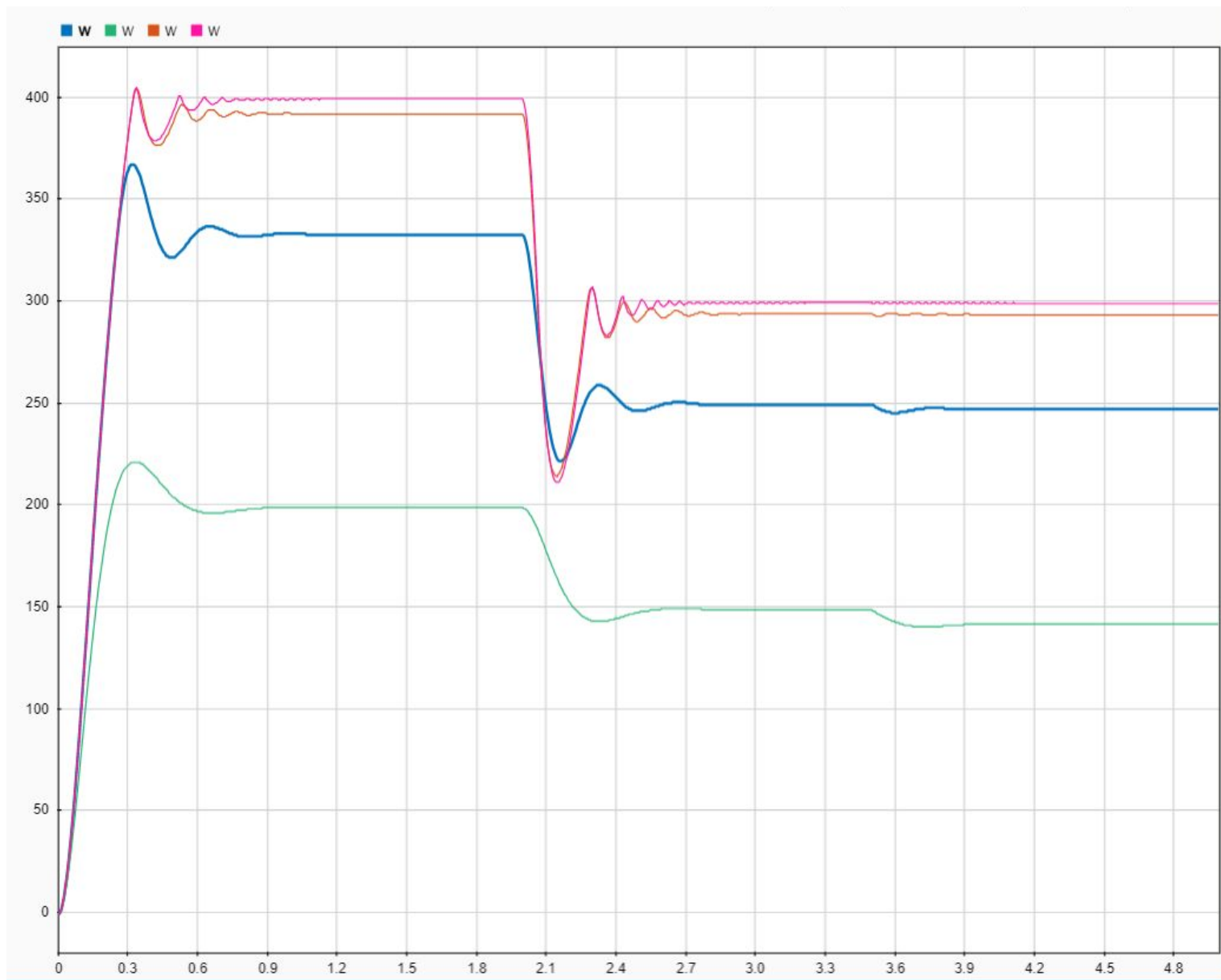

П-регулятор

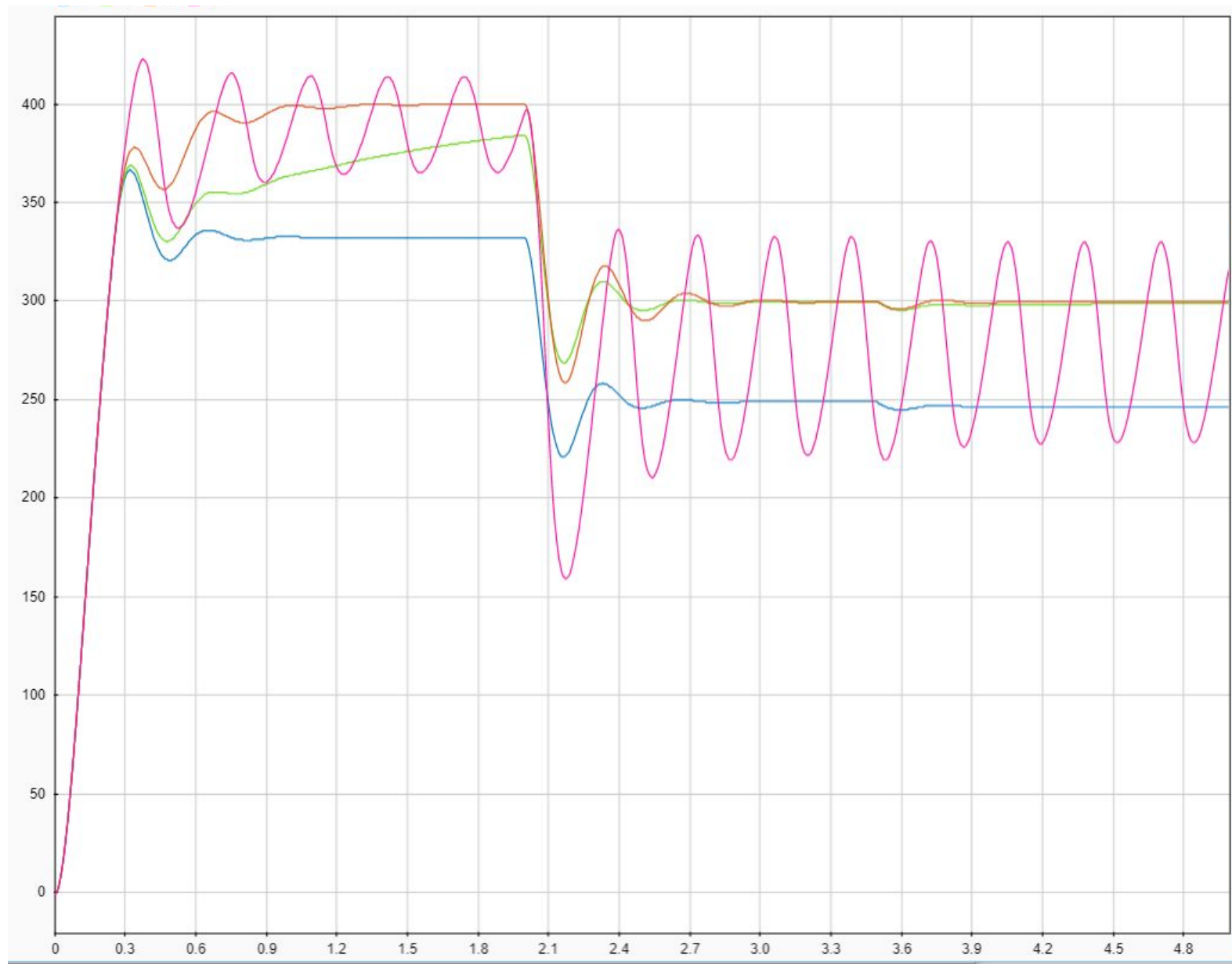

ПИ-регулятор

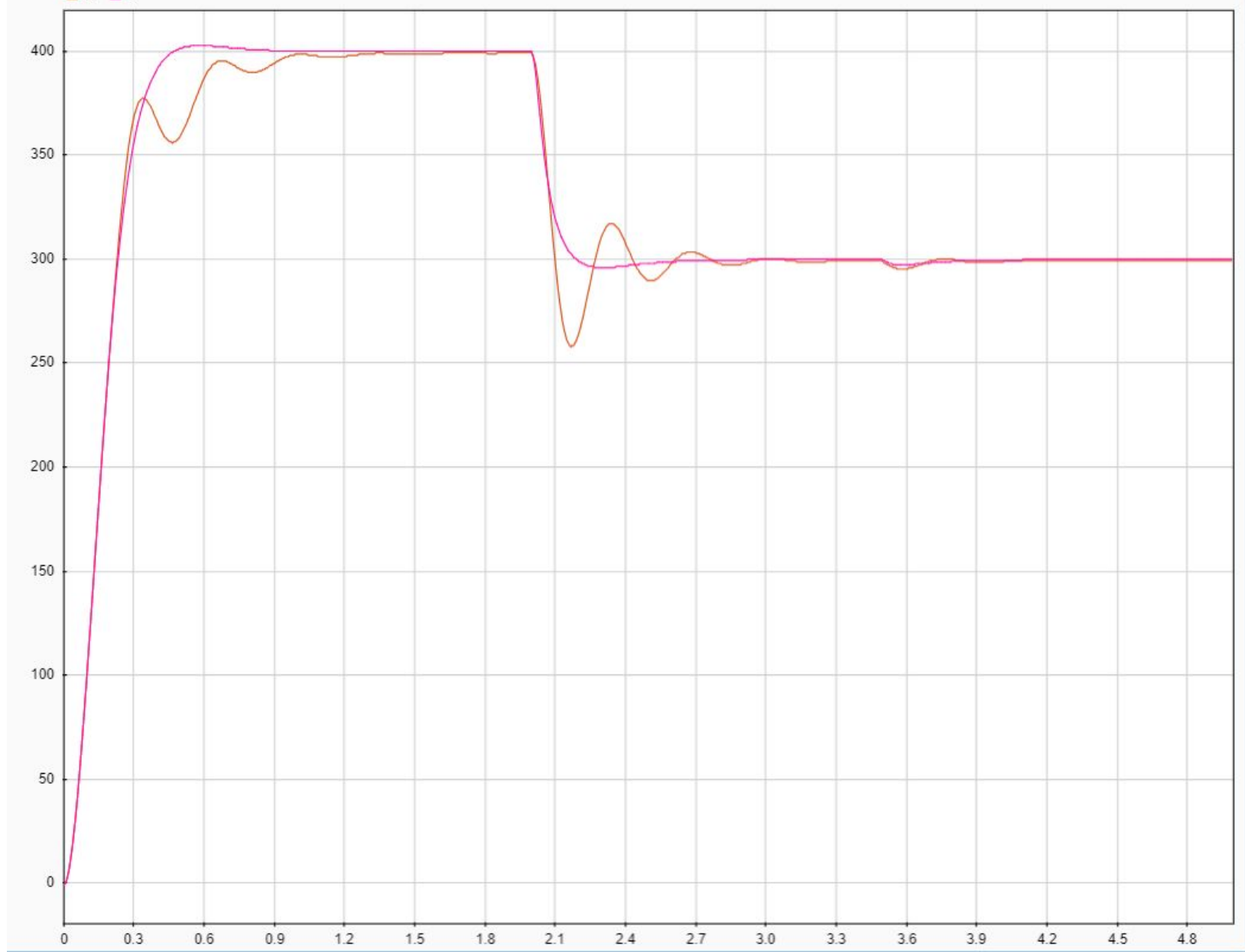

ПИД-регулятор

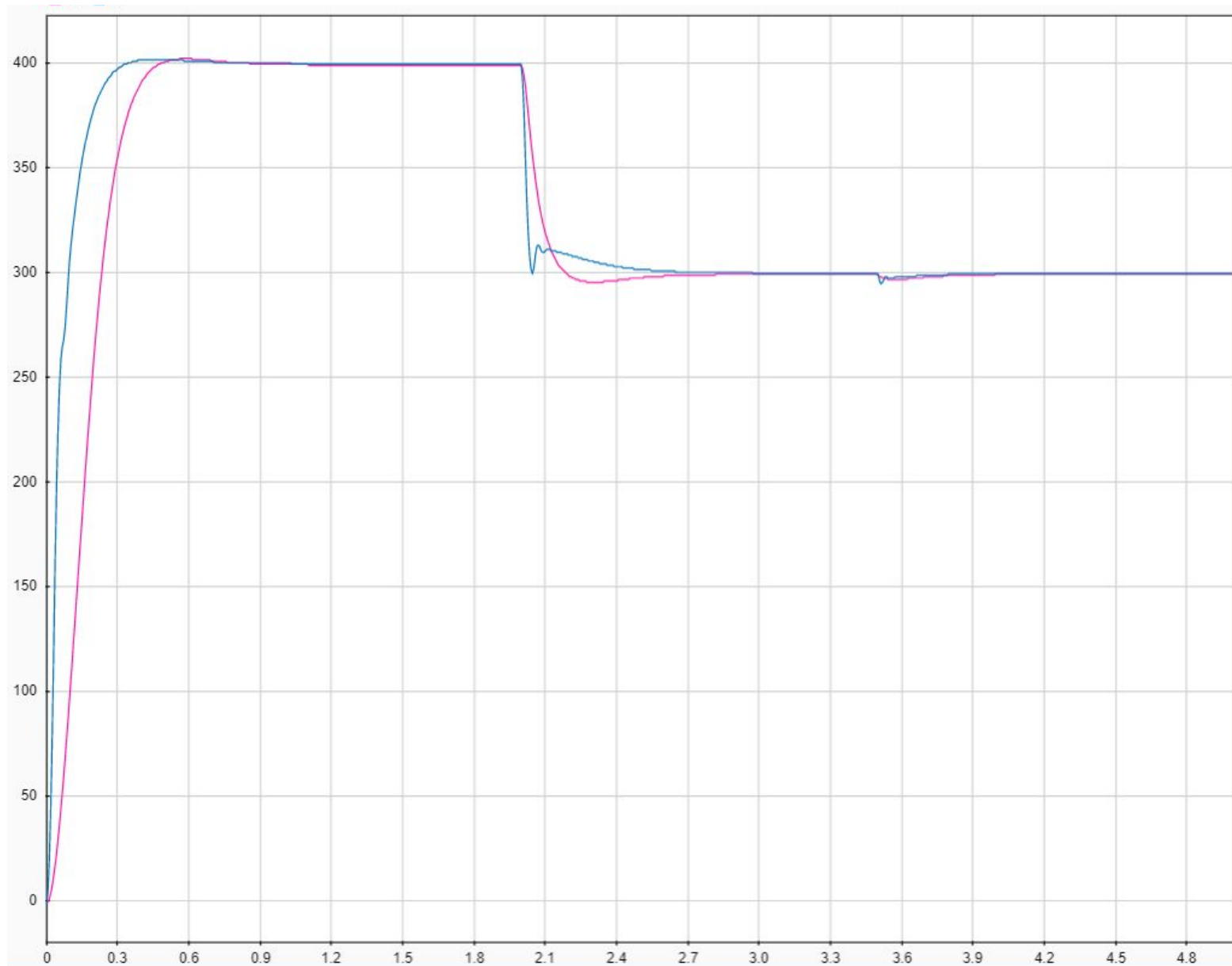

ПИД-регулятор

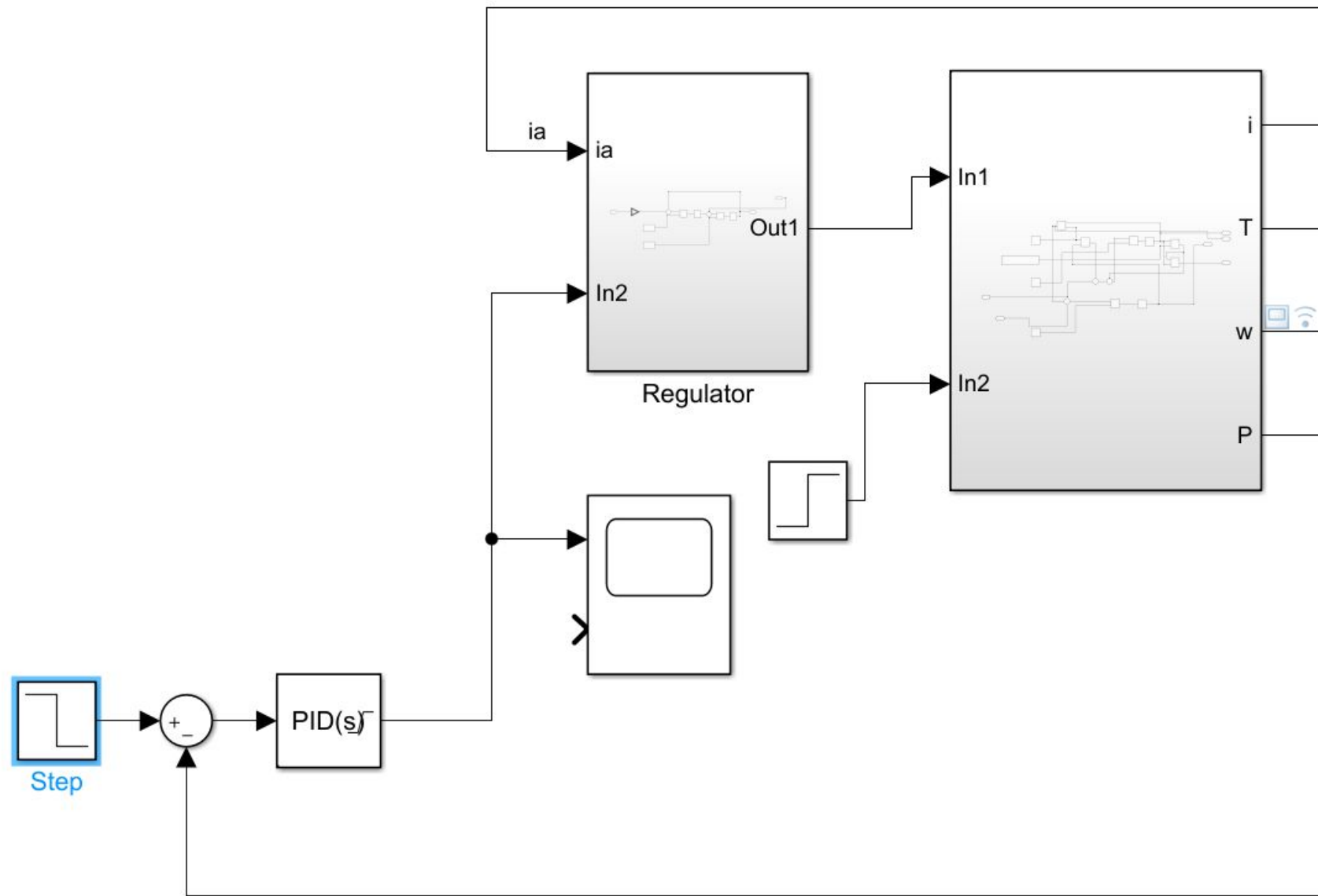

Работа с регулятором напряжения

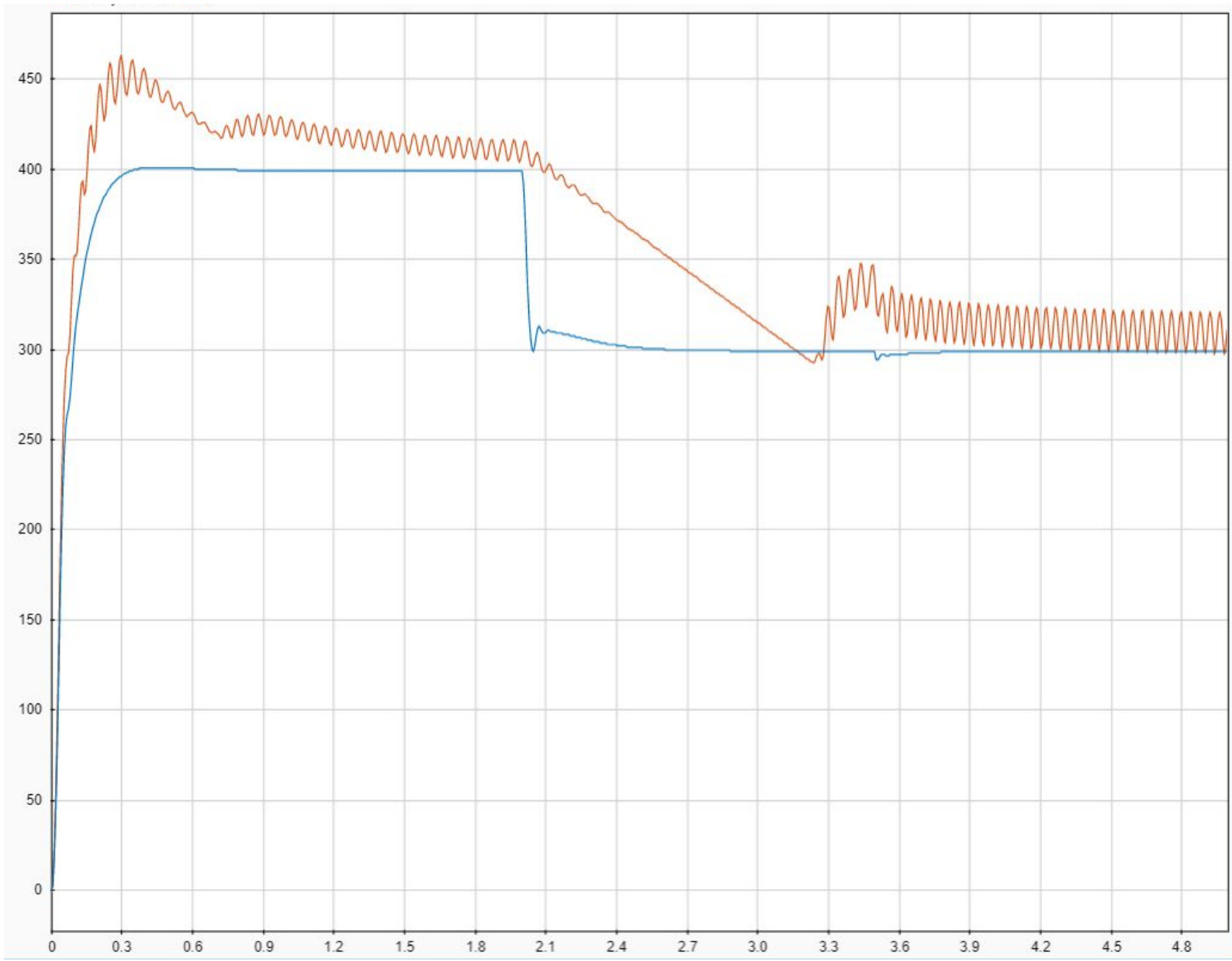

Работа с регулятором напряжения

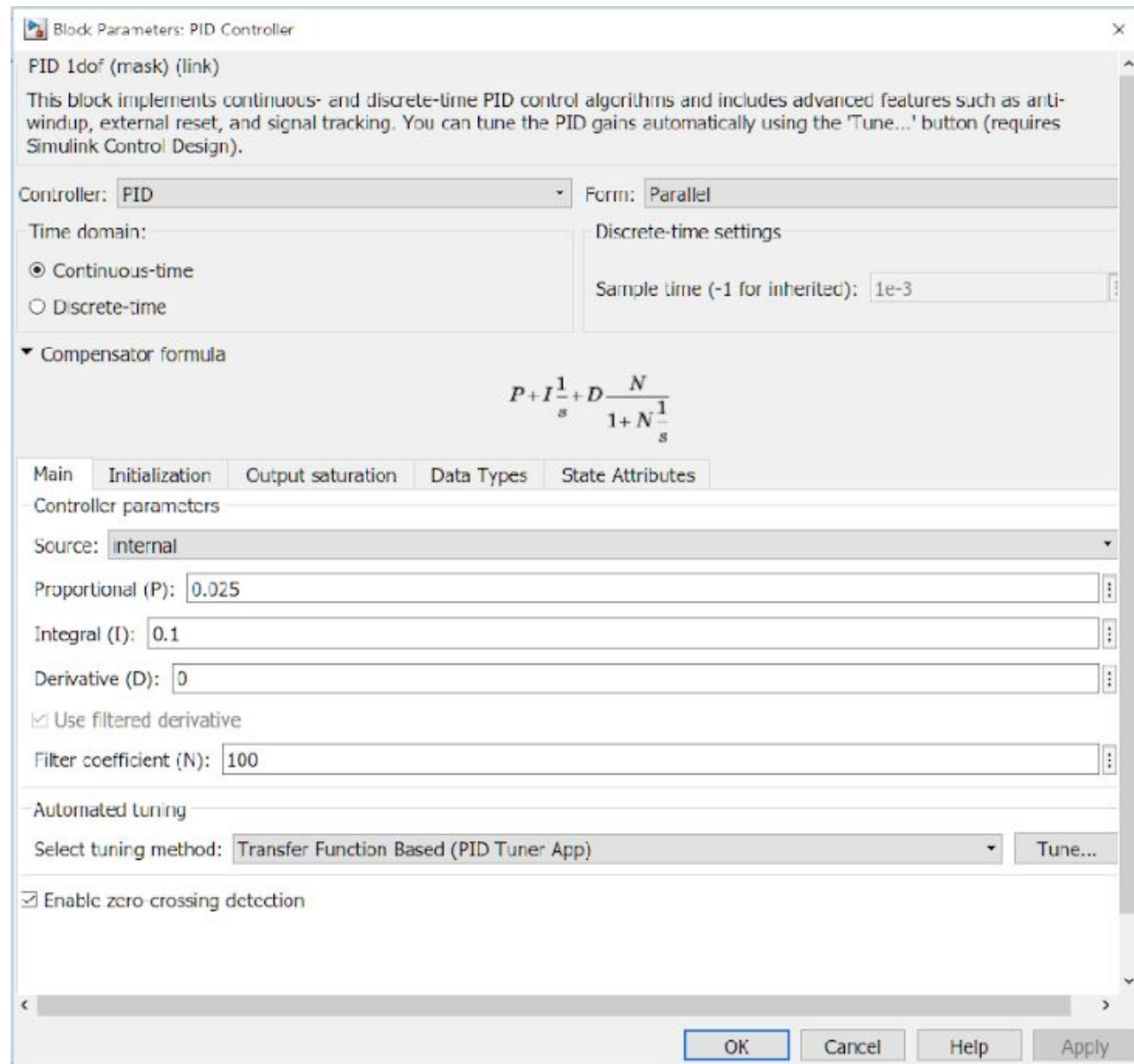

Настройка ПИ-регулятора

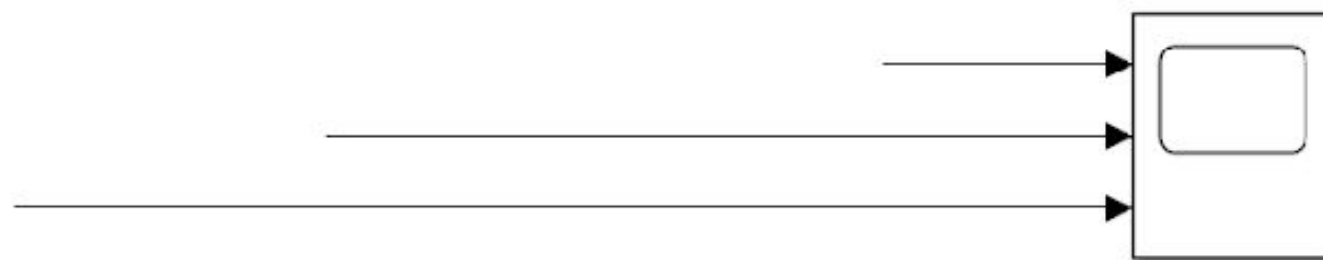
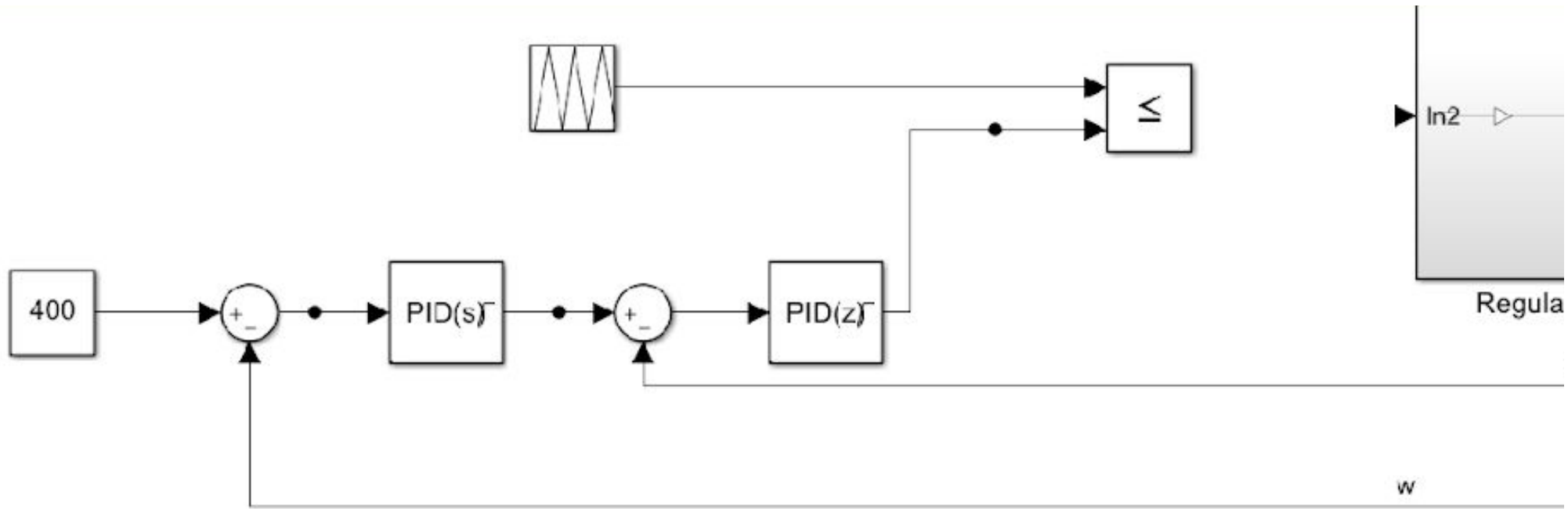

Двухконтурное скорости

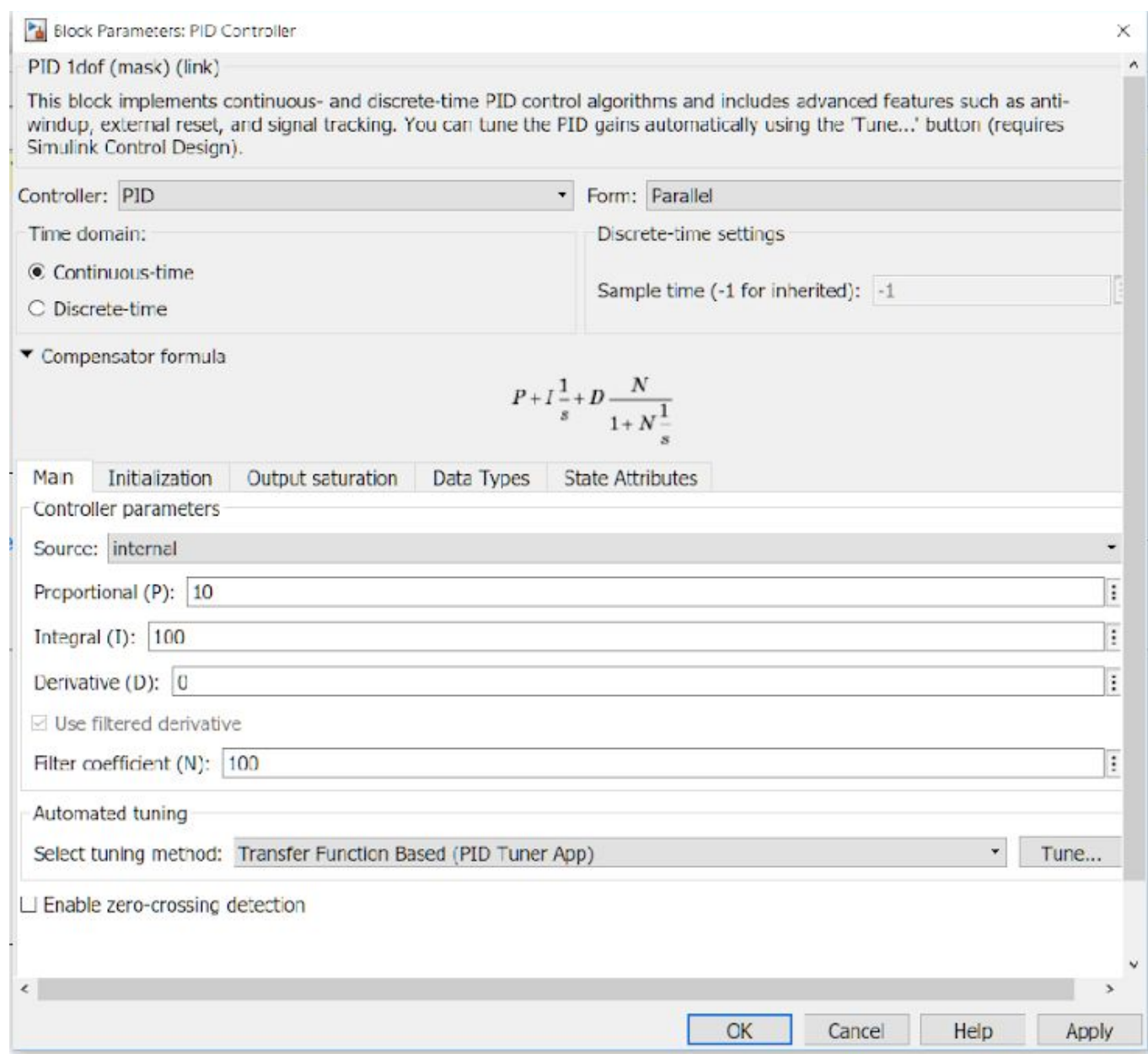

Настройка ПИ-регулятора по частоте вращения

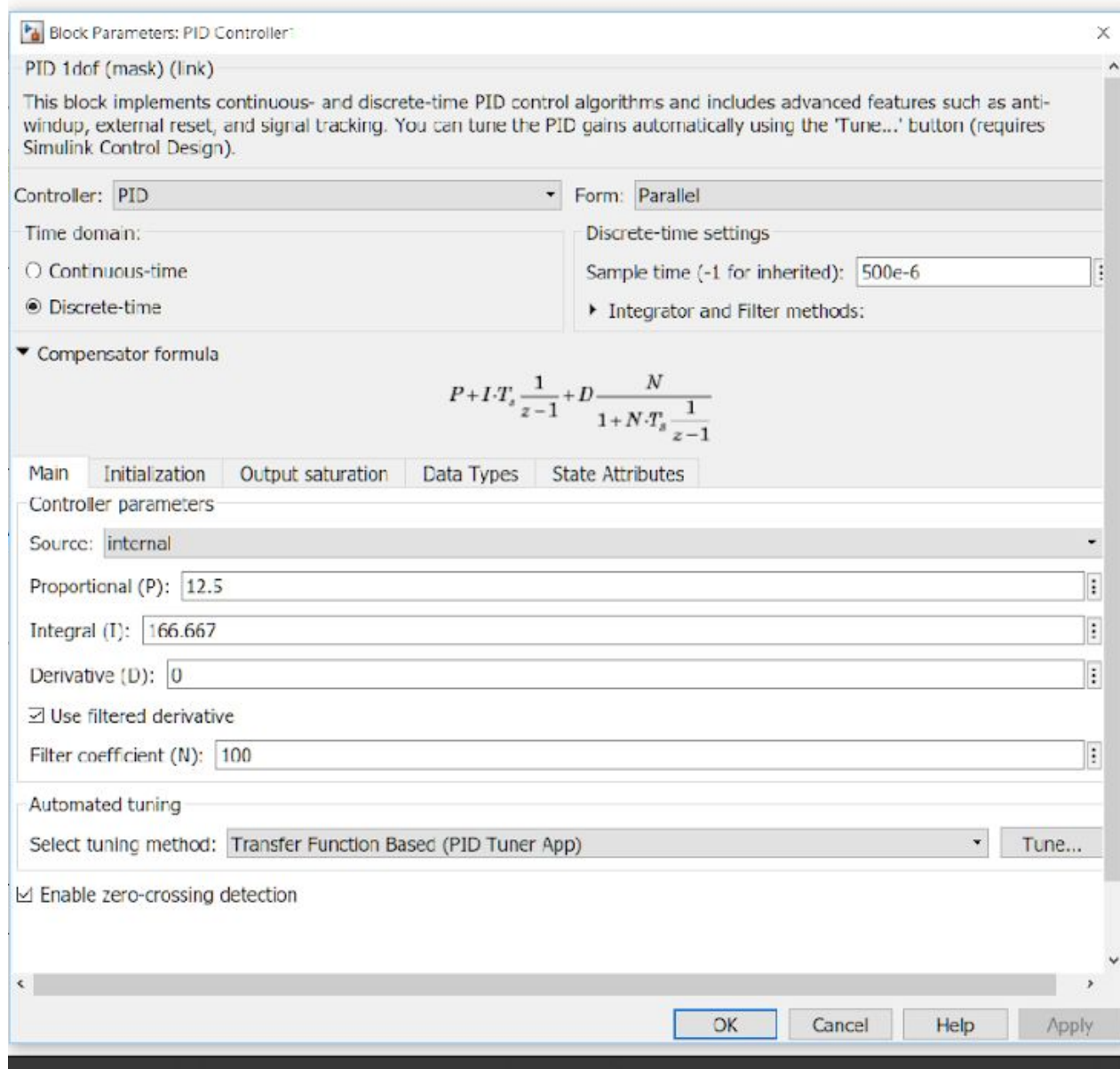

$$k_p = \frac{L}{U_{dc} \cdot T}$$

$$k_i = k_p \cdot \frac{R}{L}$$

Настройка ПИ-регулятора по току