

ФАКУЛЬТЕТ ПРОМЫШЛЕННЫХ ТЕХНОЛОГИЙ
КАФЕДРА " ТЕХНОЛОГИЯ МАШИНОСТРОЕНИЯ"

ПРОЦЕССЫ И ОПЕРАЦИИ ФОРМОБРАЗОВАНИЯ

РЕЗЬБОНАРЕЗАНИЕ

Вопросы

1. Способы нарезания резьбы.
2. Физические особенности резьбонарезания.

Литература

1. Резание материалов / Г.И. Грановский, В.Г. Грановский – М.: Высшая школа - 1985, с. 257...274.

Методы изготовления крепёжной резьбы

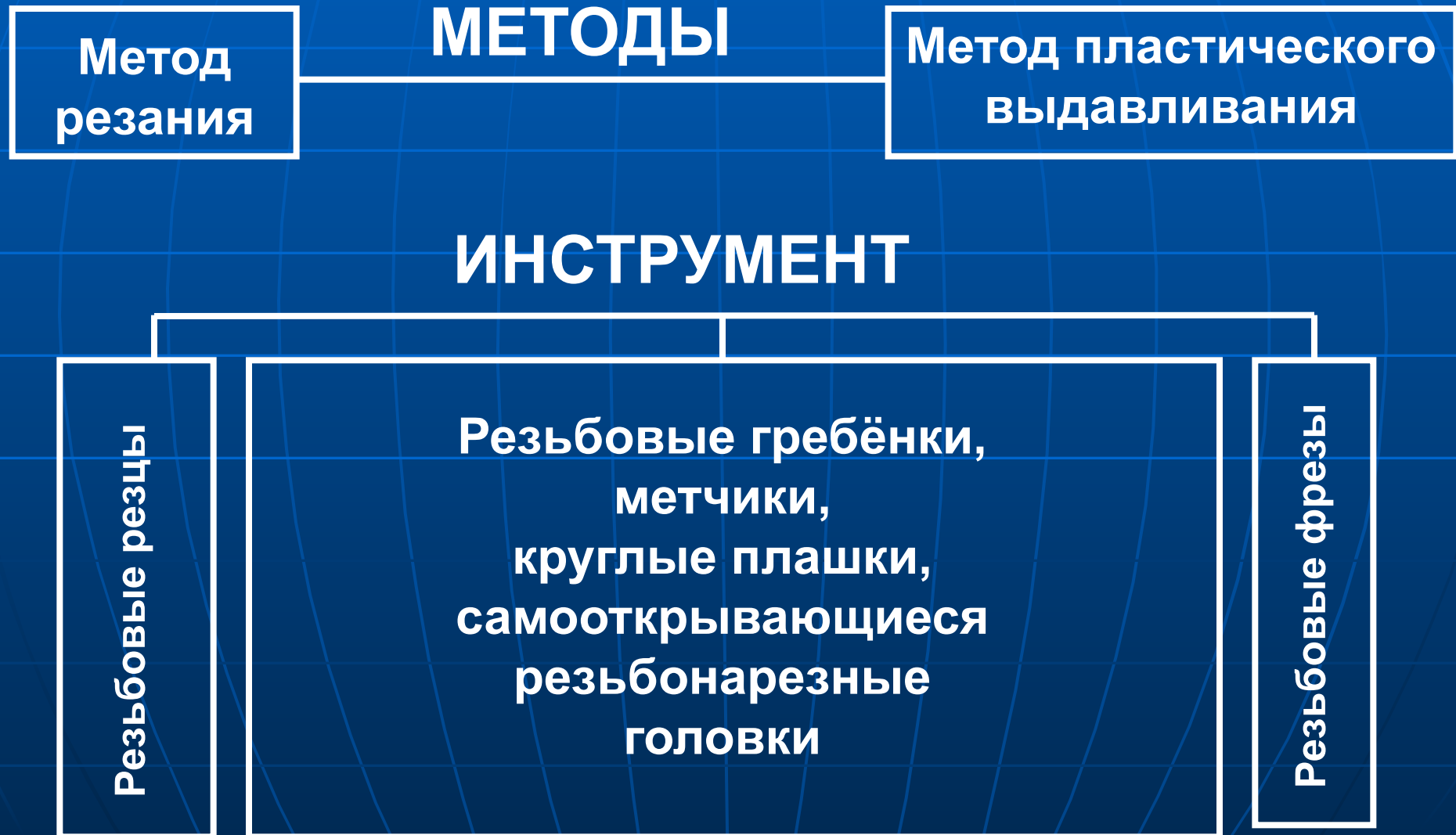

Принципиальные кинематические схемы резьбонарезания

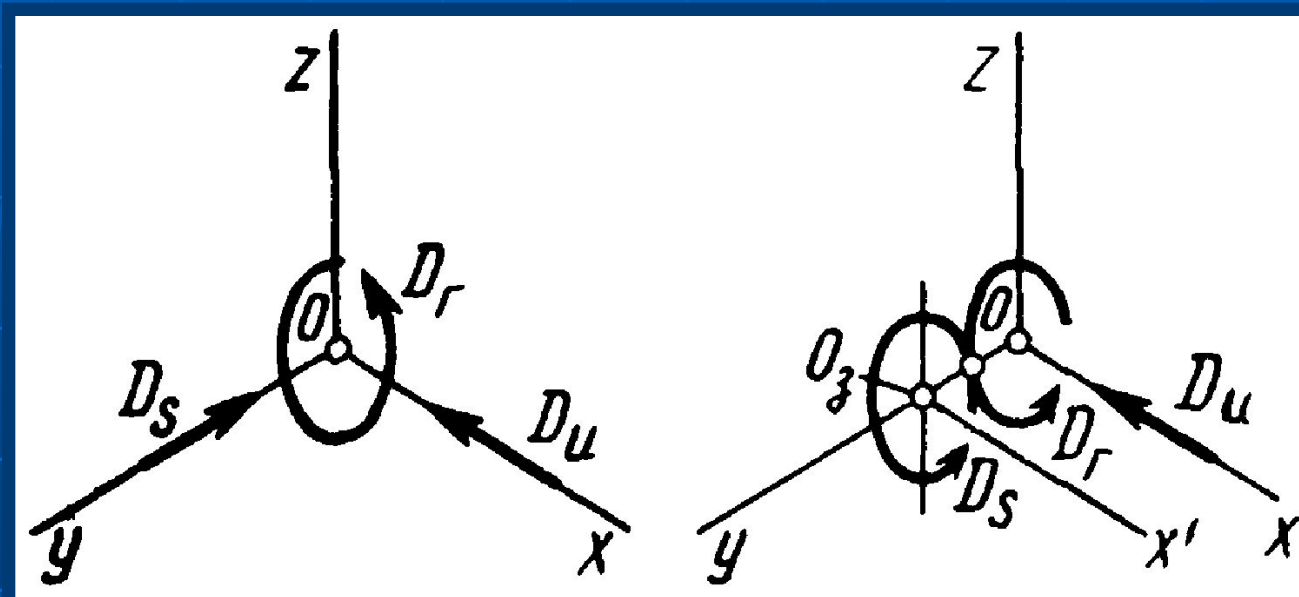

Резьбовыми резцами,
гребёнками, круглыми
плашками, резьбонарезными
головками

Резьбовыми одно- и
многодисковыми фрезами

Схема работы профильного резьбового резца



Схема резания профильным резьбовым резцом и его геометрические параметры



Нарезание резьбы резьбовой гребёнкой

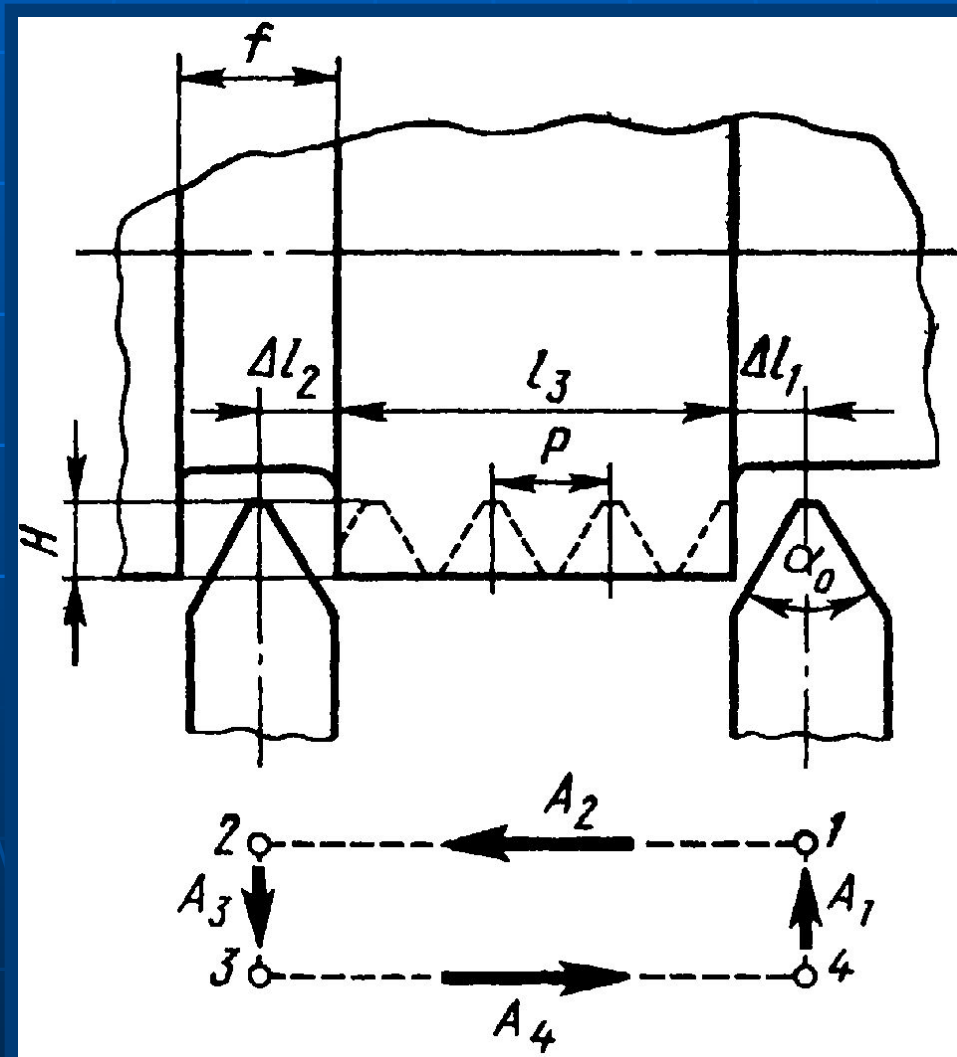
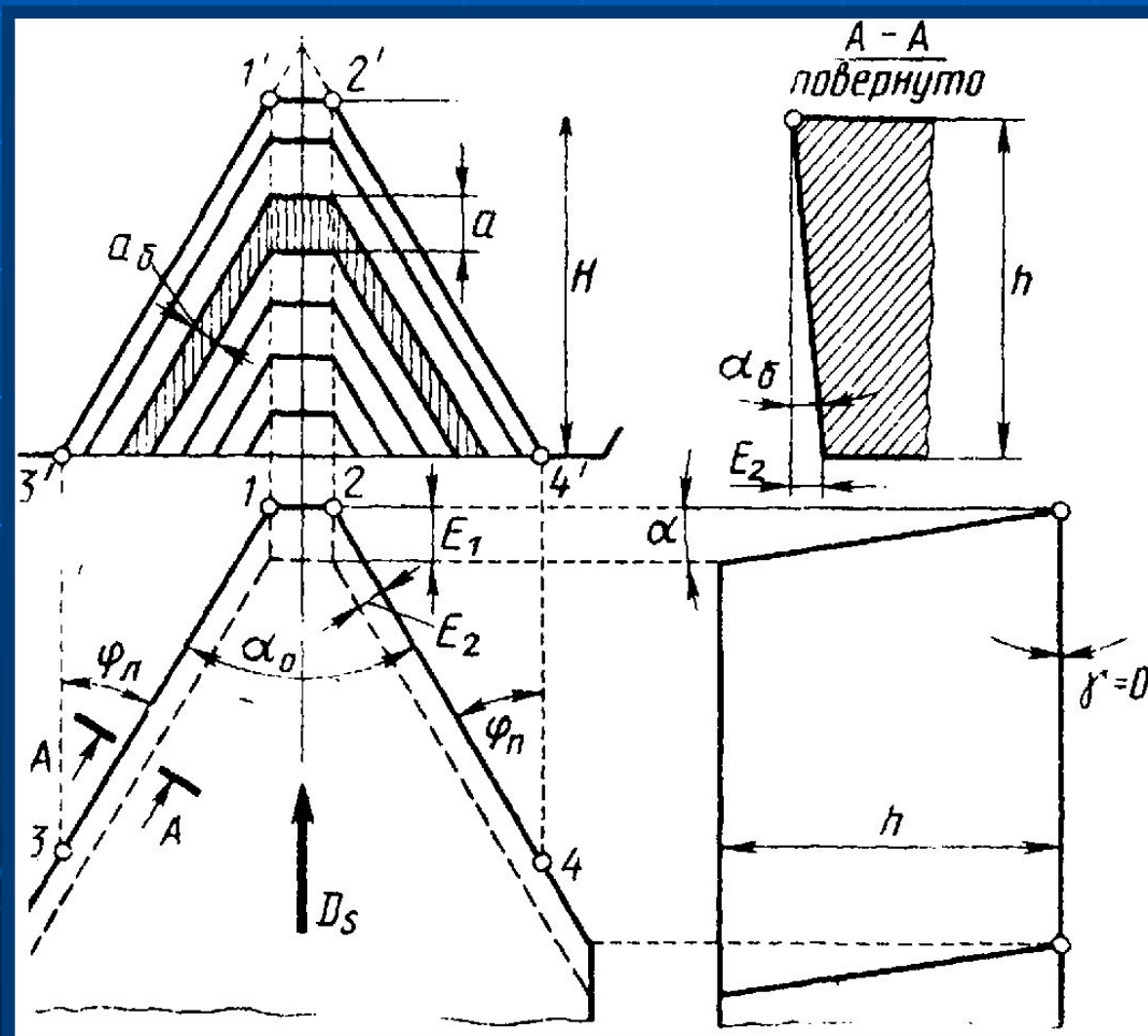
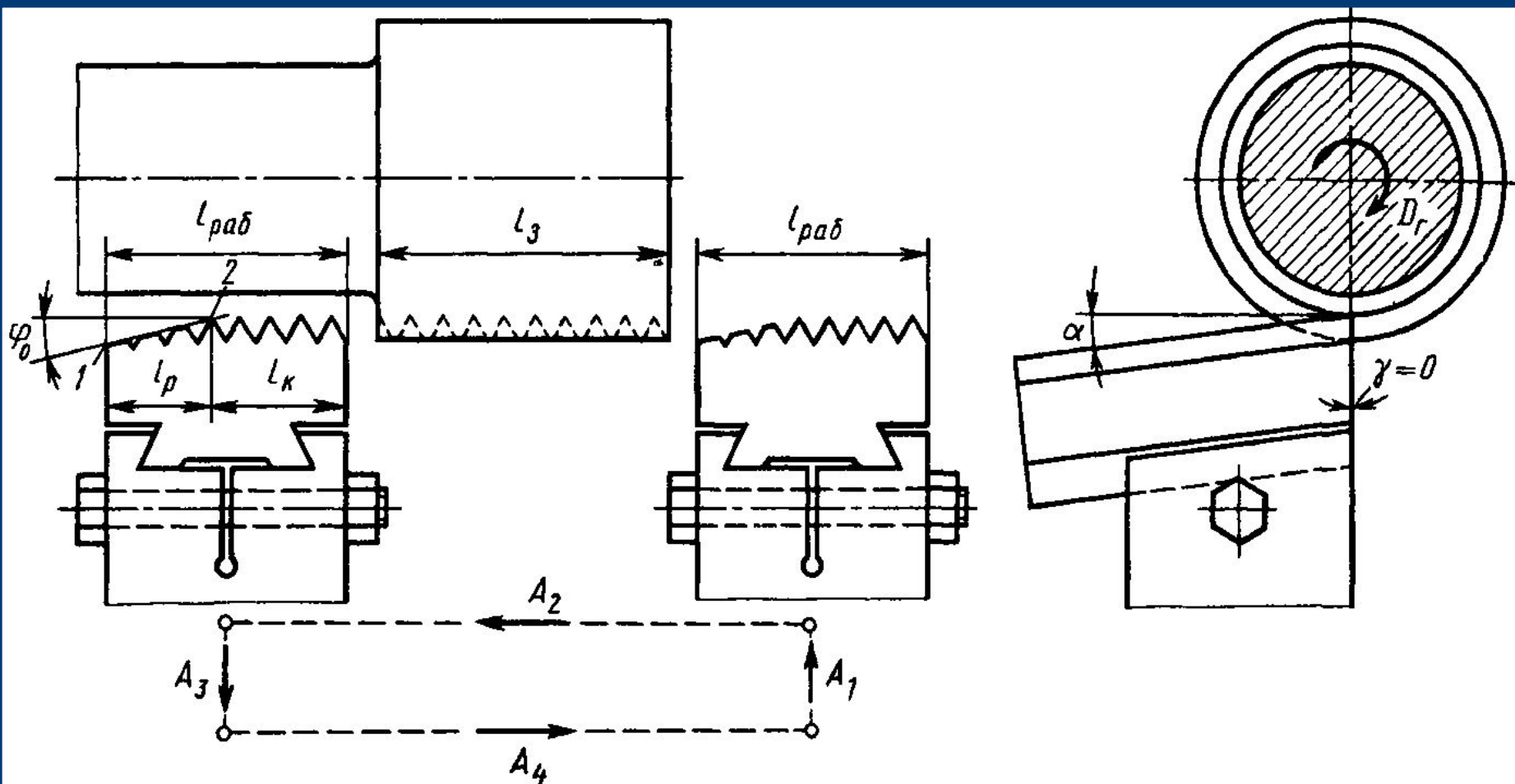

Круглая плашка для нарезания резьбы на стержнях

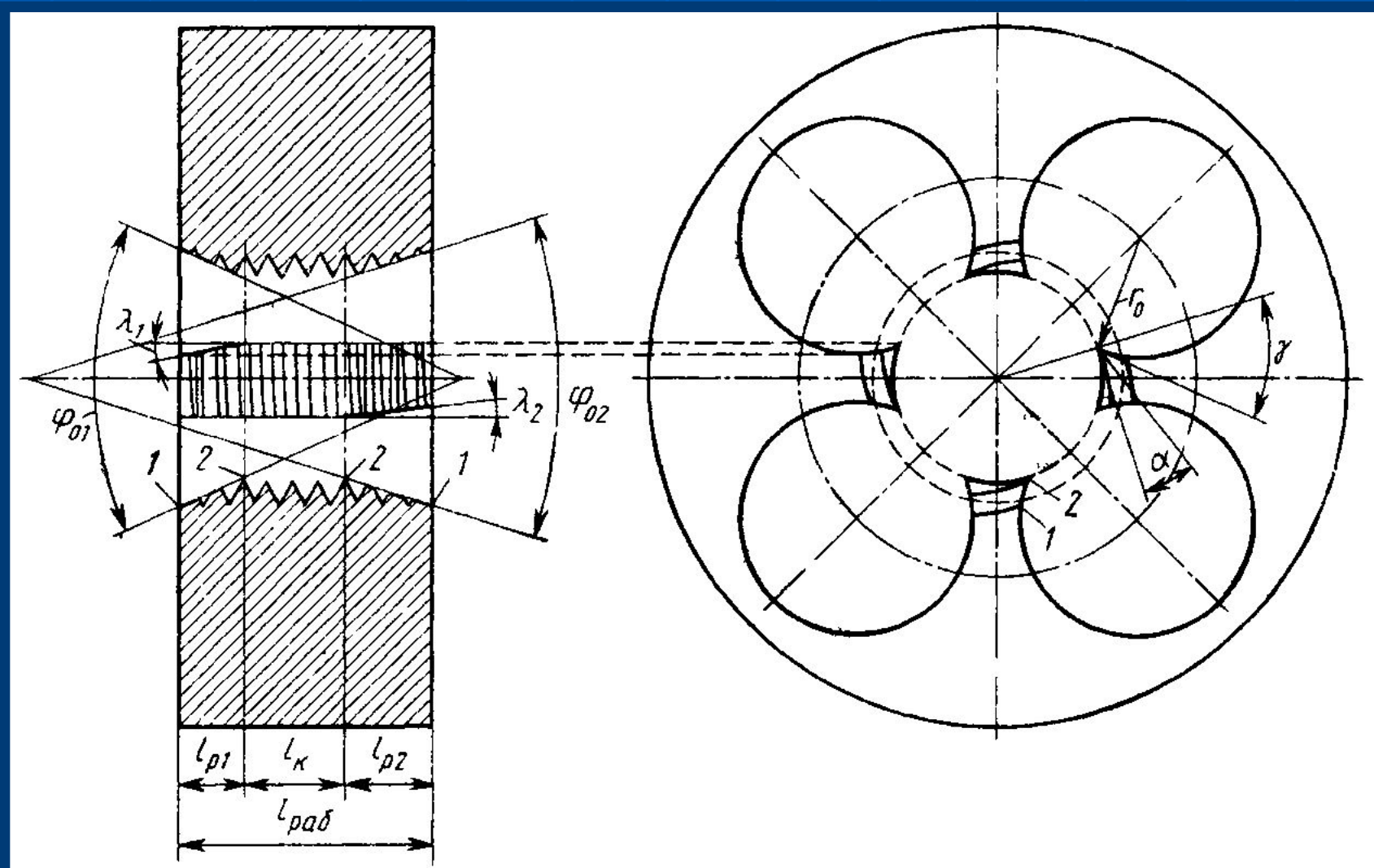

Самооткрывающаяся резьбонарезная головка



Схема фрезерования резьбы однодисковой фрезой



Схема фрезерования резьбы многодисковой фрезой

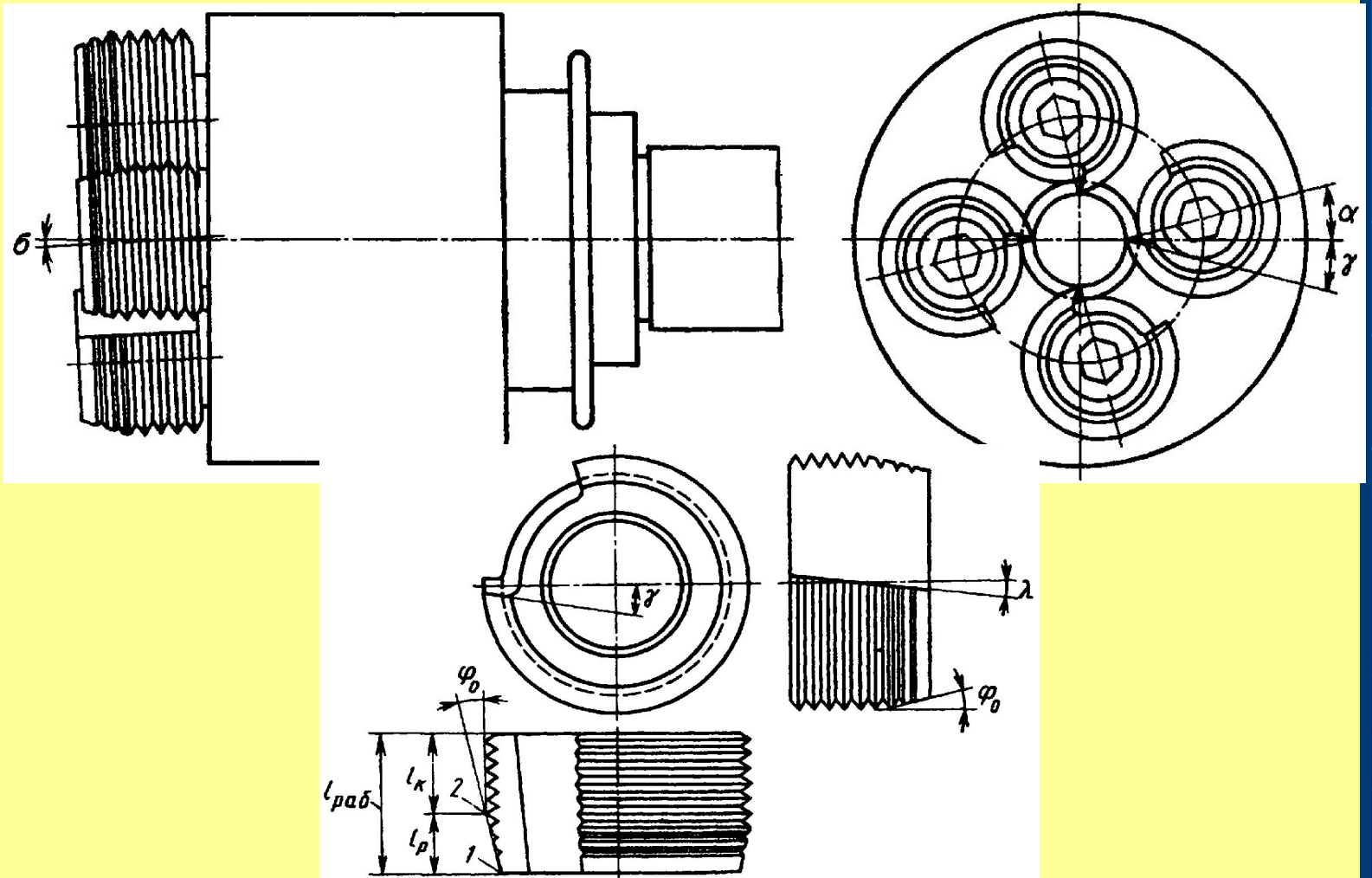
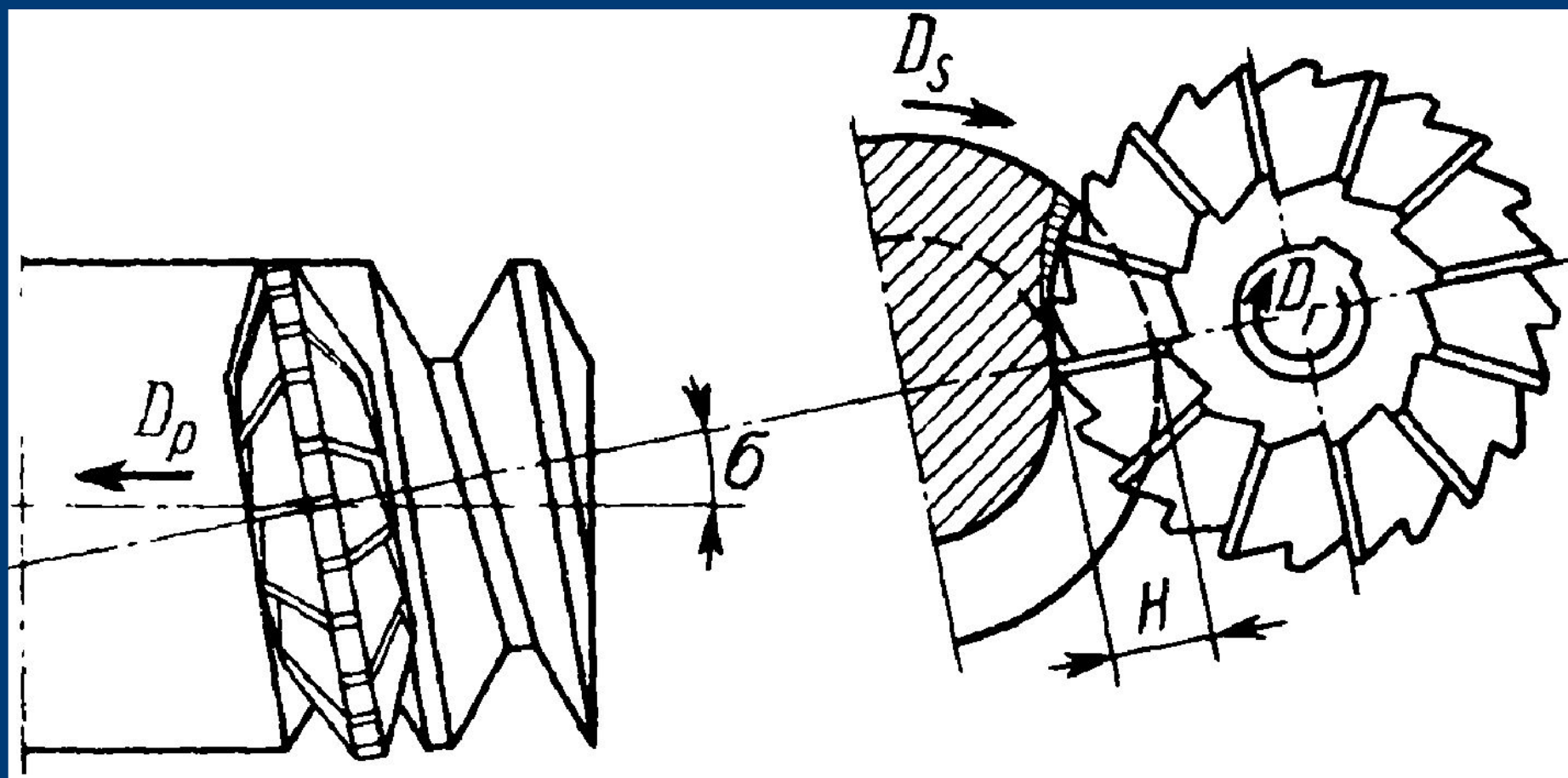