

# Построение чертежа основы плечевого изделия с цельнокроеным рукавом

7 класс

# МЕРКИ НЕОБХОДИМЫЕ ДЛЯ ПОСТРОЕНИЯ

## Мерки

- *Oш* – обхват шеи
- *Oг II* – обхват груди
- *On* – обхват плеча
- *Дст* – длина спины до талии
- *Ди* – длина изделия
- *Дпр* – сумма длин плеча и рукава

## Прибавки

*Пг* = 3-4 см прибавка к обхвату груди

*Поп* = 7-10 см прибавка к обхвату плеча



## Построение сетки чертежа

1.

Построить прямой угол в  
точке **В**

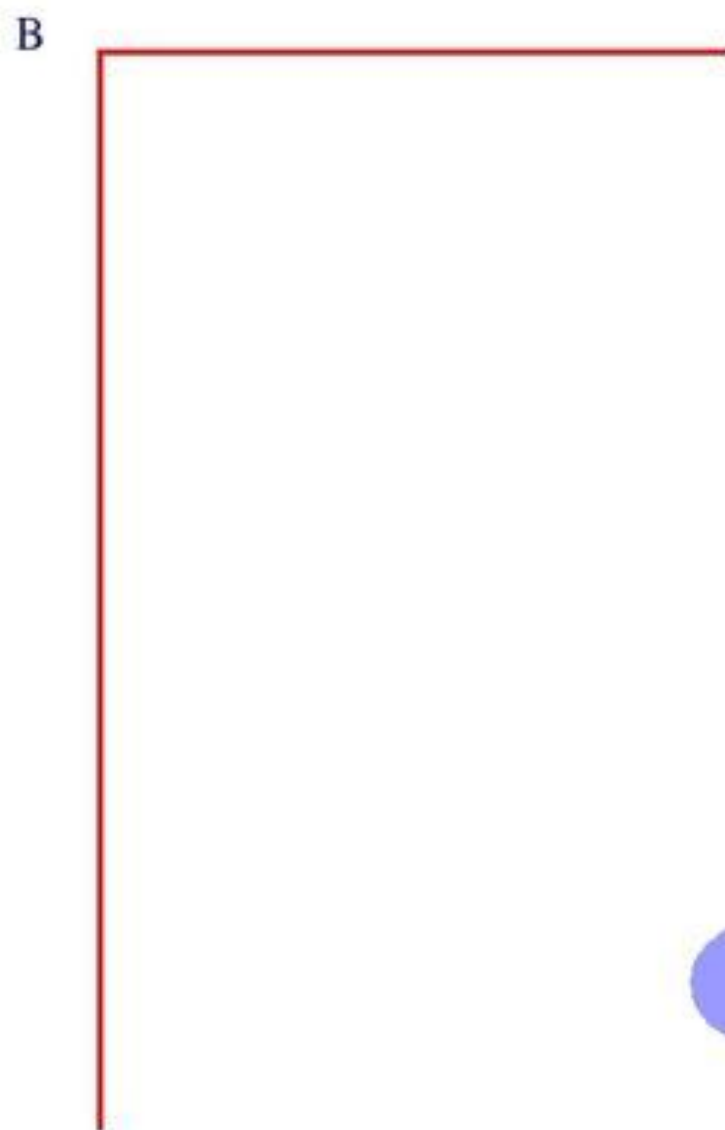

## Длина изделия

2.

Вниз из точки **В** отложить  
длину изделия

$$BH = Di$$

*BH – линия середины  
детали*

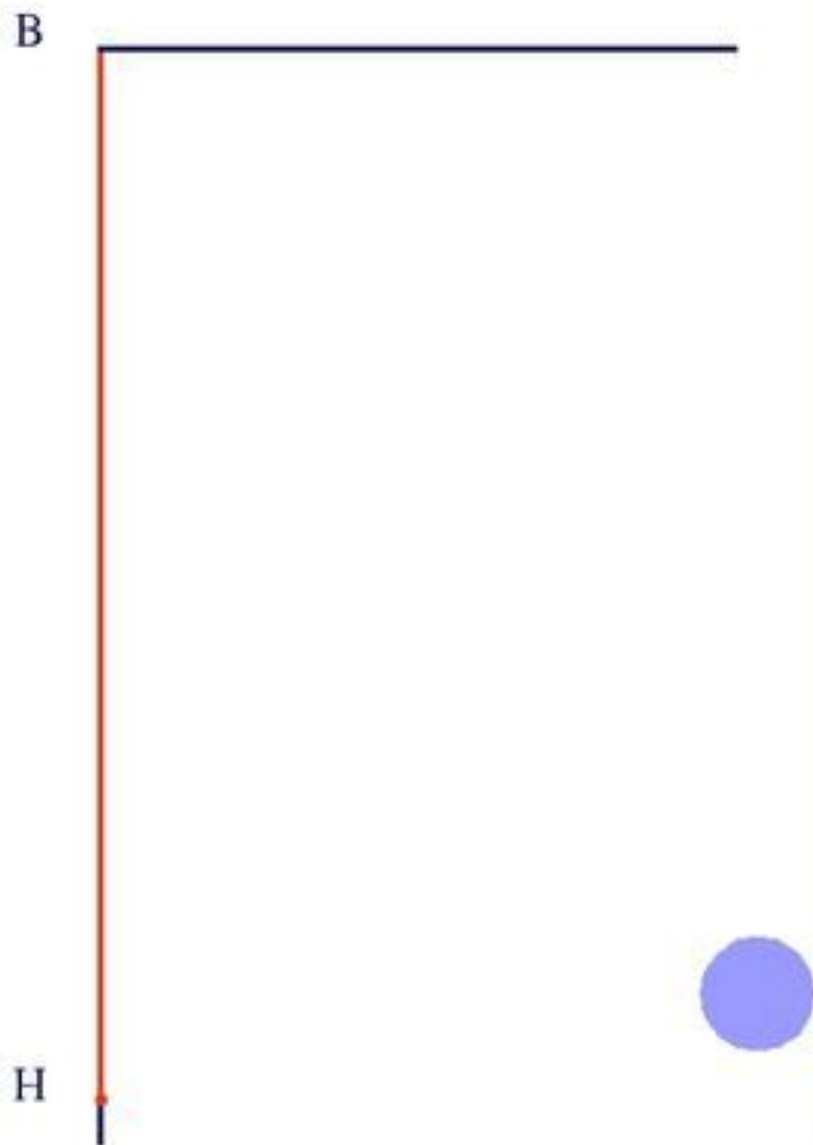

## Ширина изделия

3.

Вправо из точки **В**  
отложить ширину изделия

$$\mathbf{BB1} = Oг:4 + Пг$$

$$\mathbf{Пг} = 3...4 \text{ см}$$



## Ширина изделия

4.

Достроить прямоугольник

**ВВ<sub>1</sub>Н<sub>1</sub>Н**

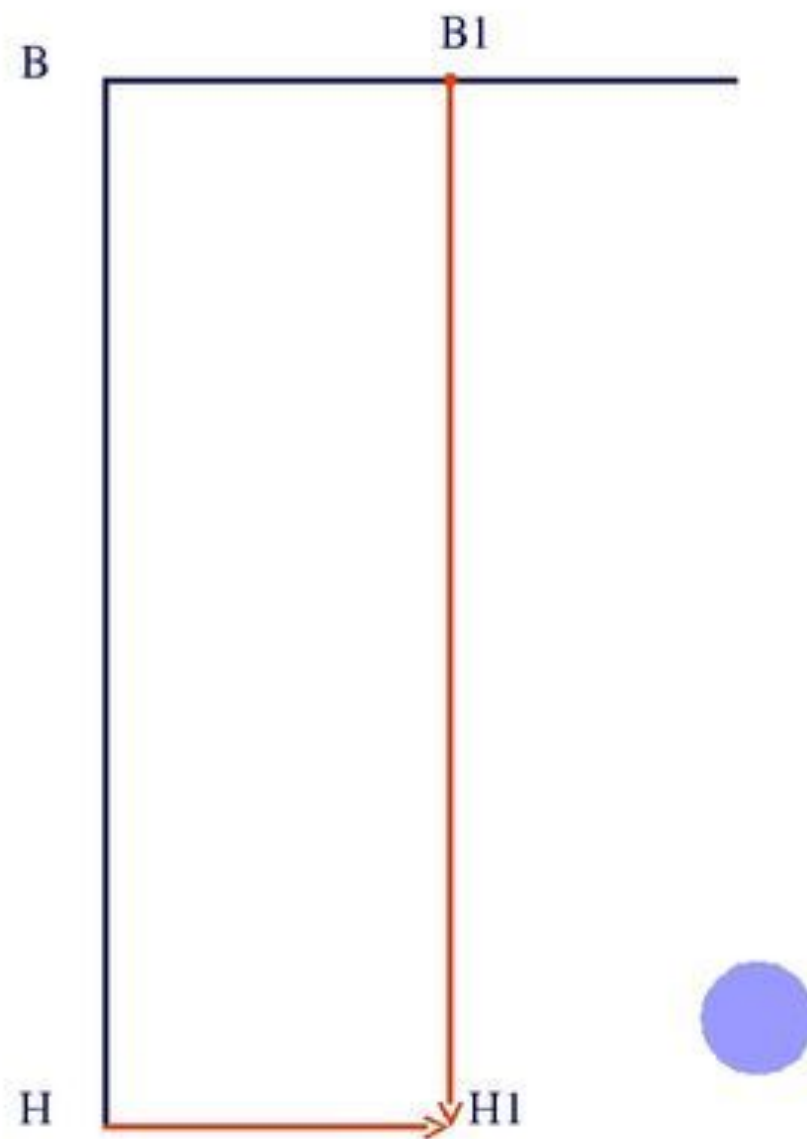

## Глубина проймы

5.

Вниз из точек **В** и **В1**  
отложить глубину проймы

$$\begin{aligned} \mathbf{ВГ} &= \mathbf{В1Г1} = \\ &= \mathit{Оп} : 2 + \mathit{Поп} \\ \mathit{Поп} &= 7-10 \text{ см} \end{aligned}$$

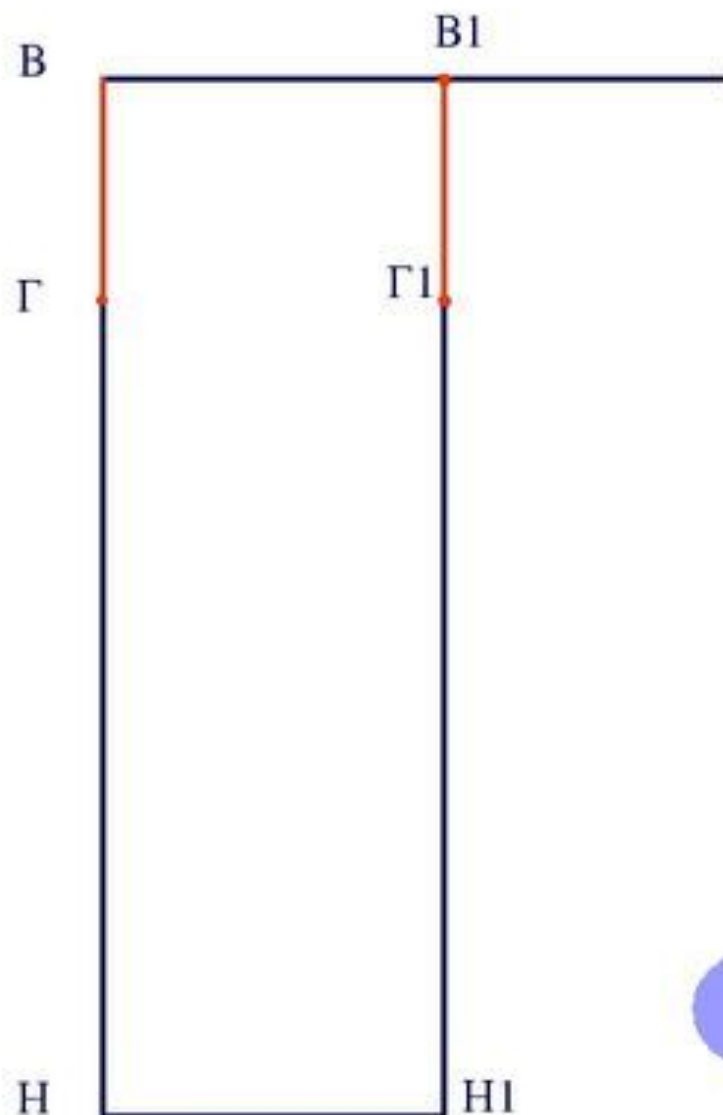

## Построение линии груди

6.

Соединить точки Г и Г1

*ГГ1 – линия груди*

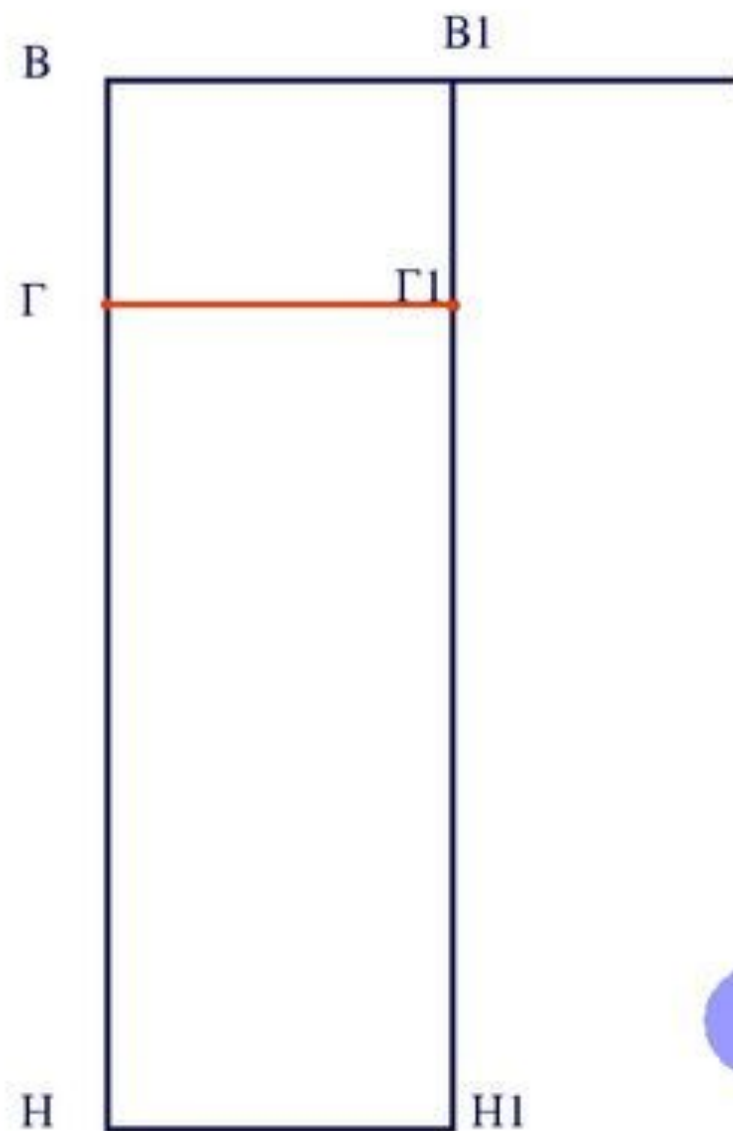



## Построение линий горловины

7.

Отложить отрезок из точки  
**В** вправо по линии **ВВ1**

Ширина горловины

$$\mathbf{ВВ2} = (Oш : 6) + 1$$

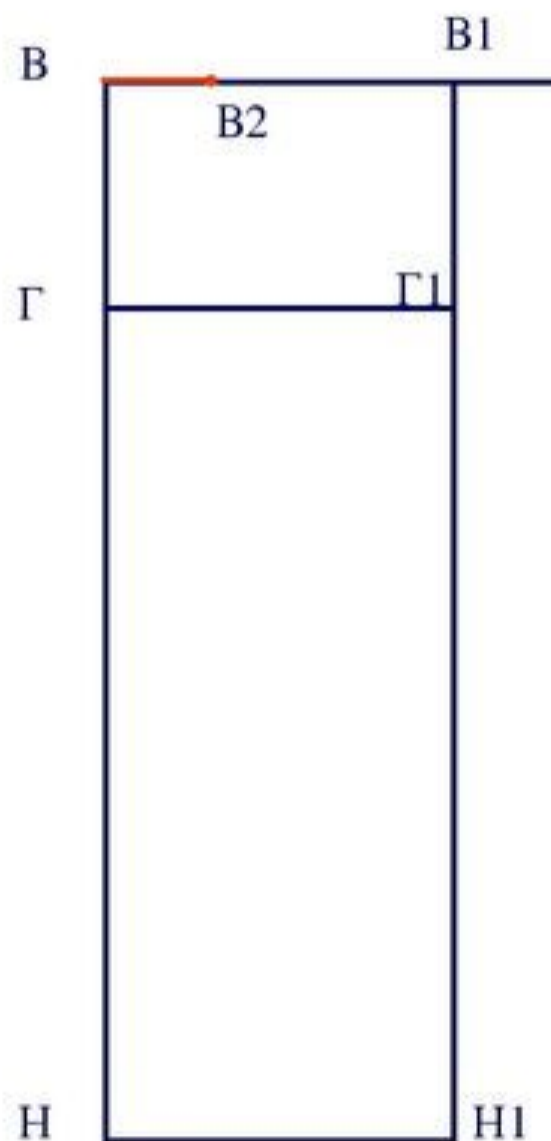

## Построение линий горловины

8.

Построить вверх  
перпендикуляр к линии **ВВ1**  
в точке **В2**

Глубина горловины  
спинки

$$\mathbf{B2B3} = 2,5$$

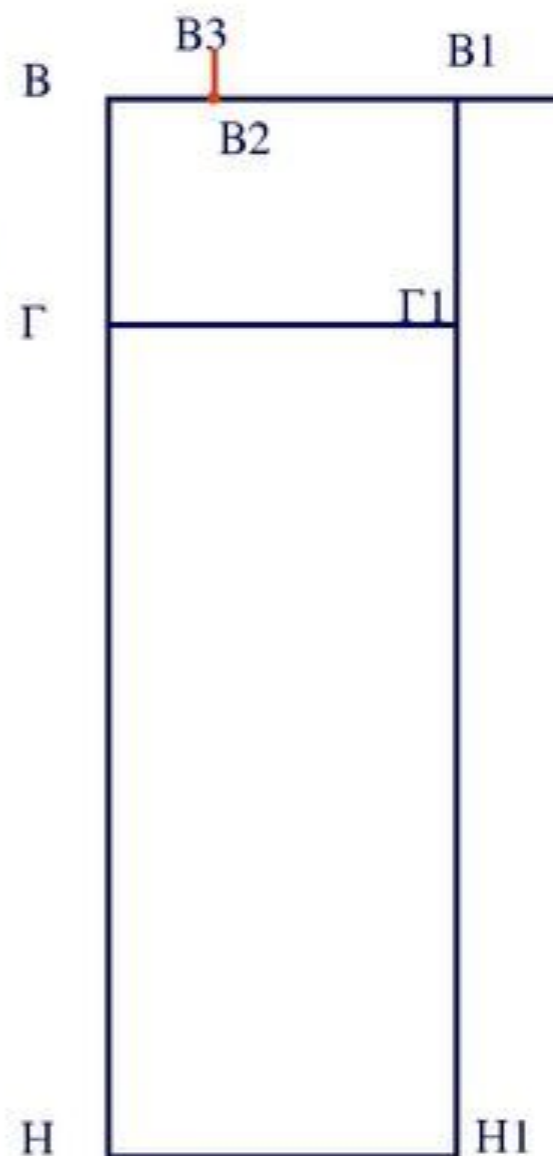

## Построение линий горловины

9.

Провести плавную линию  
горловины спинки

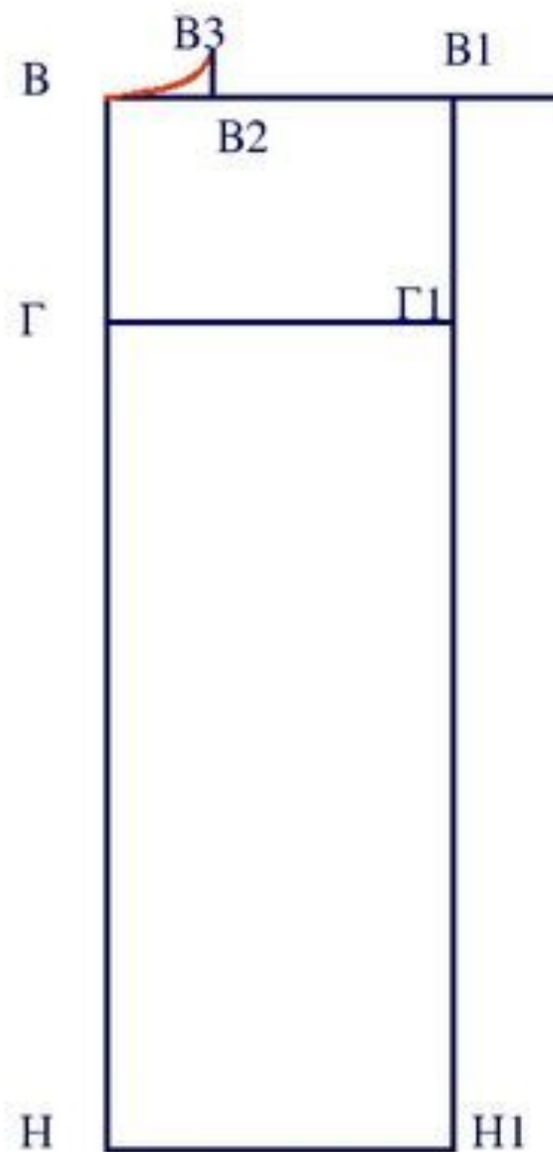

## Построение линий горловины

10.

Отложить отрезок из точки **В** вниз по линии **ВН**

Глубина горловины  
переда

$$\mathbf{ВВ4} = (Oш : 6) + 1$$

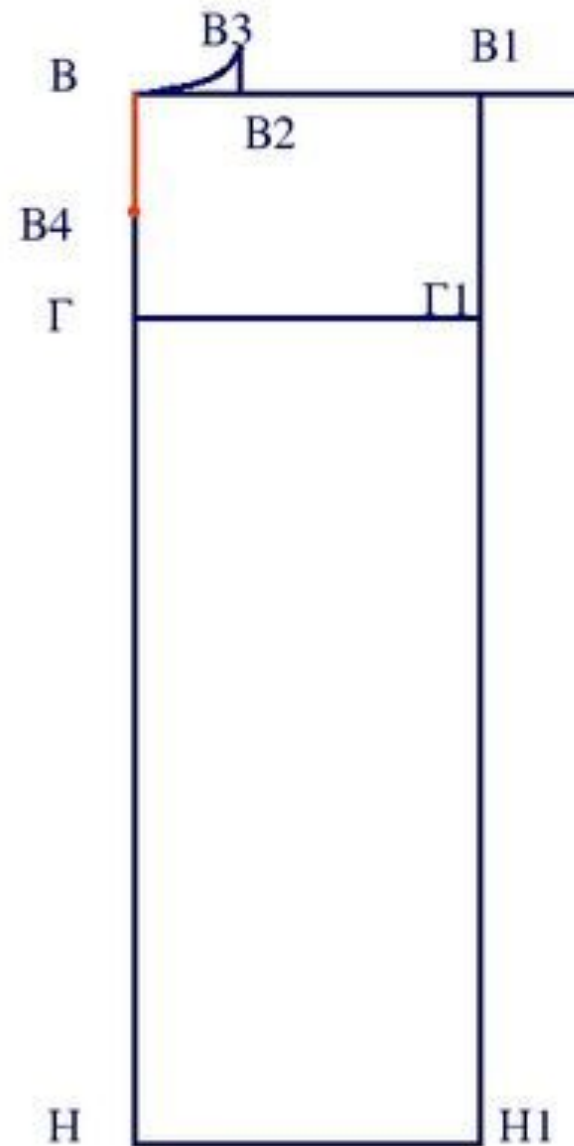

## Построение линий горловины

11.

Соедините плавной линией

**B2B4**

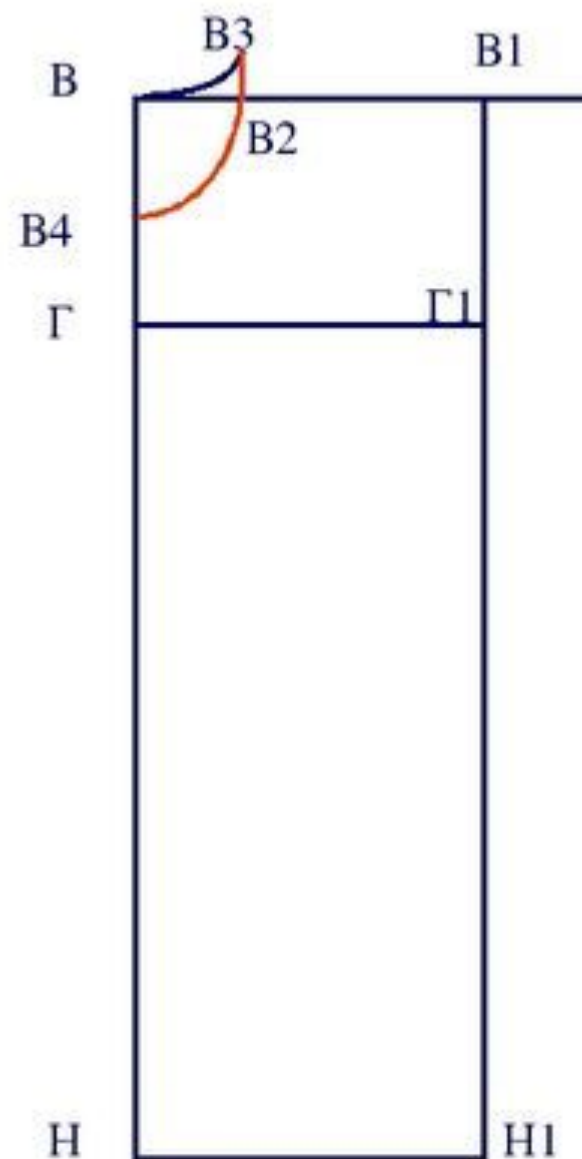

## Построение линий плеча и рукава

12.

Из точки **В3** вправо  
провести линию равную  
*Дпр* до пересечения с  
линией **ВВ1**

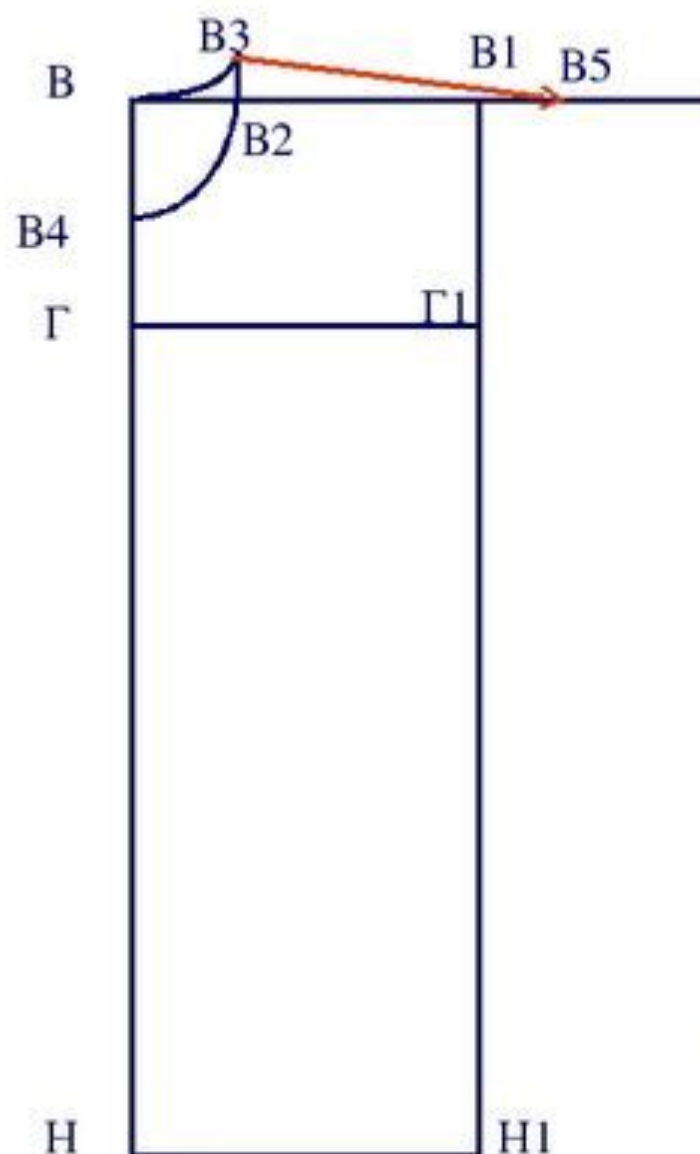

## Построение линий плеча и рукава

13.

Продлить линию груди

14.

В точке **B5** построить  
прямой угол к линии  
**B3B5** до пересечения с  
линией груди

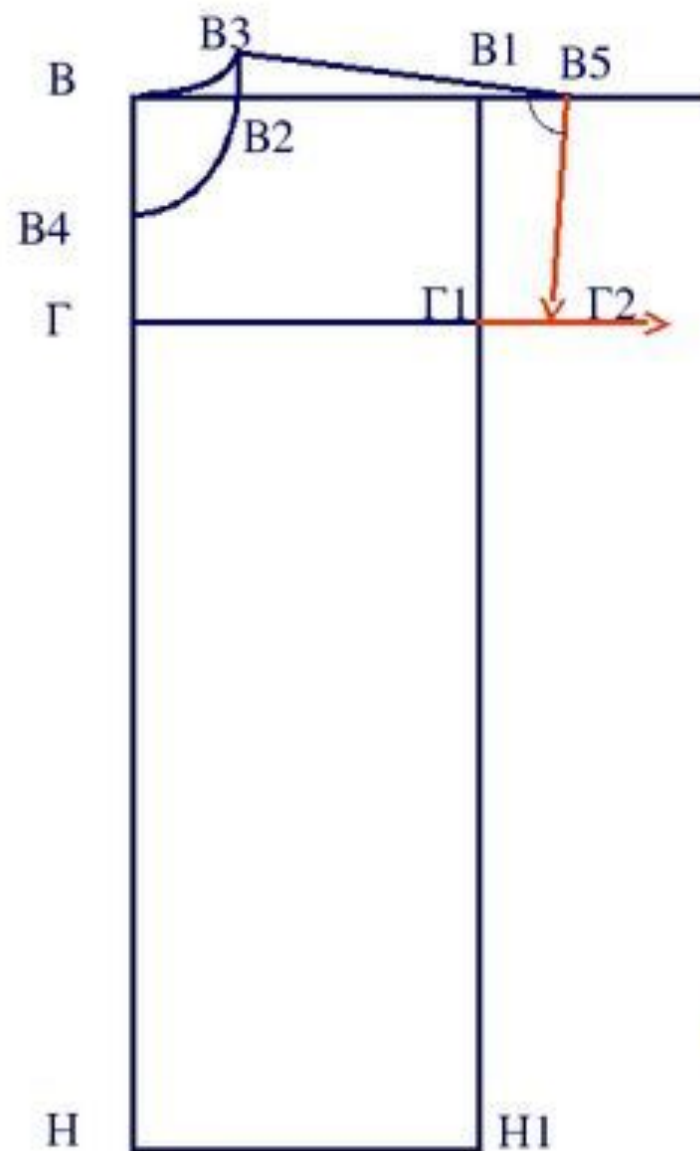

## Построение линии бока и низа

15.

Вниз из точки Г1

отложить расстояние

равное Г1Г2

$$\Gamma 1 \Gamma 3 = \Gamma 1 \Gamma 2$$

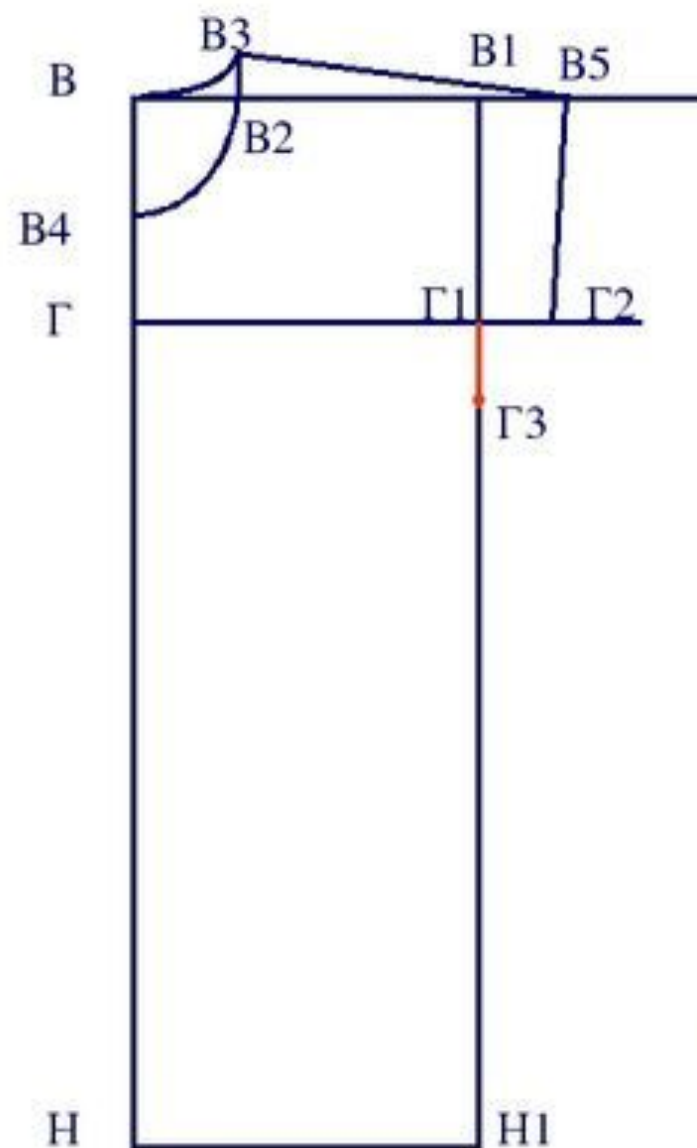



## Построение линии бока и низа

16.

Расширение по линии  
низа. Продлить линию  
низа на 8-10 см

**$H1H2 = 8-10$  см**

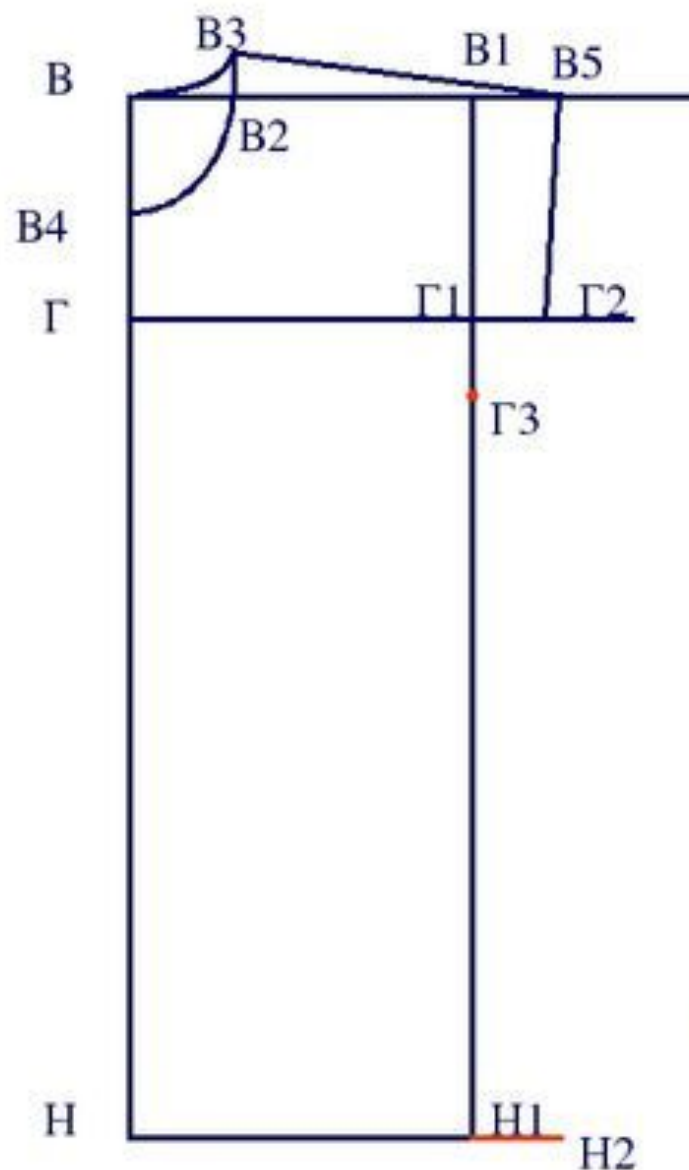

## Построение линии бока и низа

17.

Соединить точки **Г3** и **Н2**

*Г3 Н2 – боковая линия*

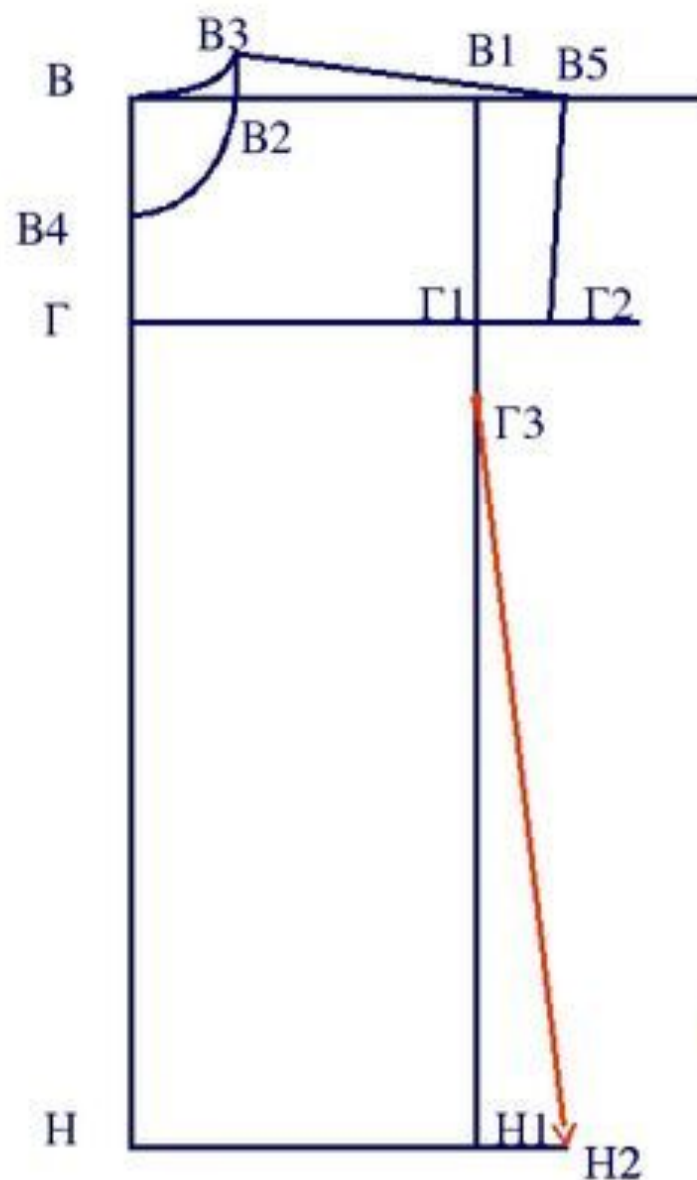

## Построение линии бока и низа

18.

Соединить плавной линией точки **Г2Г3**

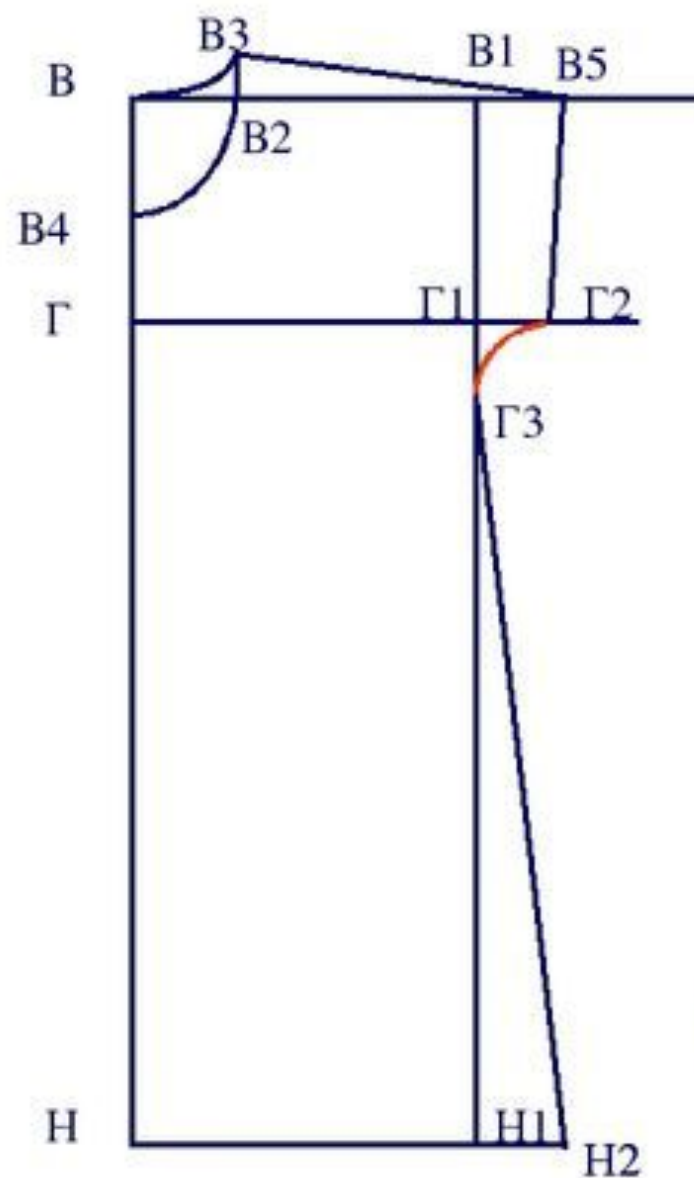

## Построение линии бока и низа

19.

Подъём линии бока

$H2H3 = 1,5 \text{ см}$

$HN1 : 2$  — делаем  
засечку

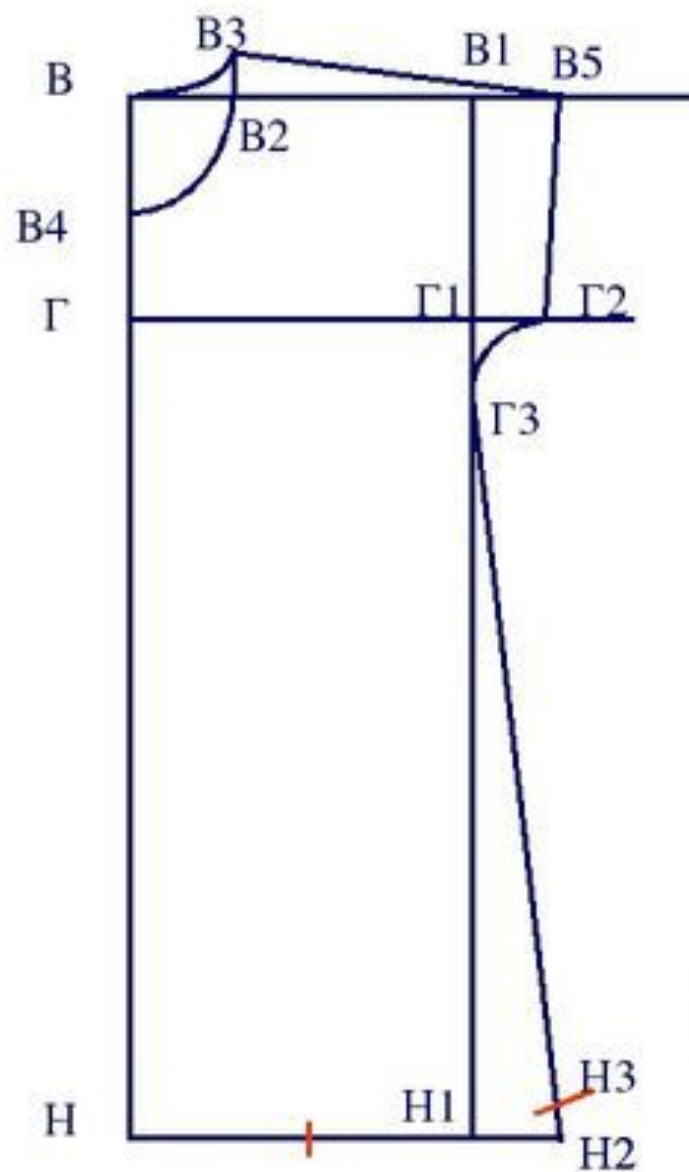

## Построение линии бока и низа

20.

Плавно соединить **Н**,  
засечку и **НЗ**

*ННЗ – линия низа*

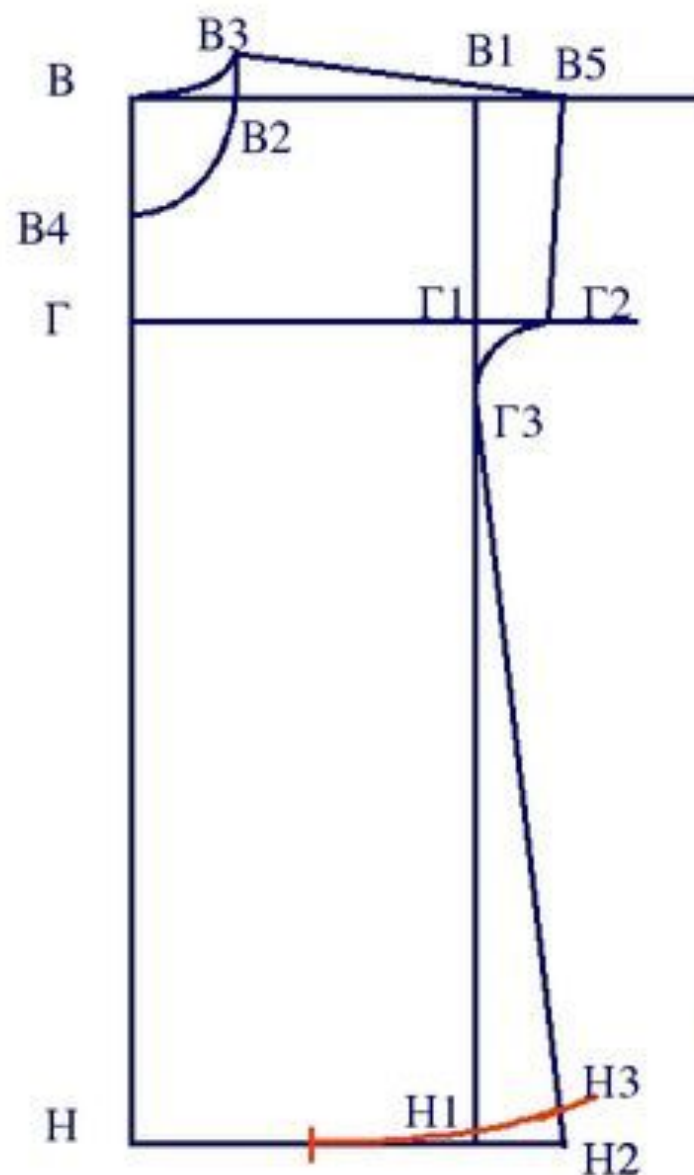

## Положение линии талии

21.

Вниз из точек **В** и **В1**  
отложить расстояние  
равное *Дтс*

$$BT = B1T1 = D_{ст}$$

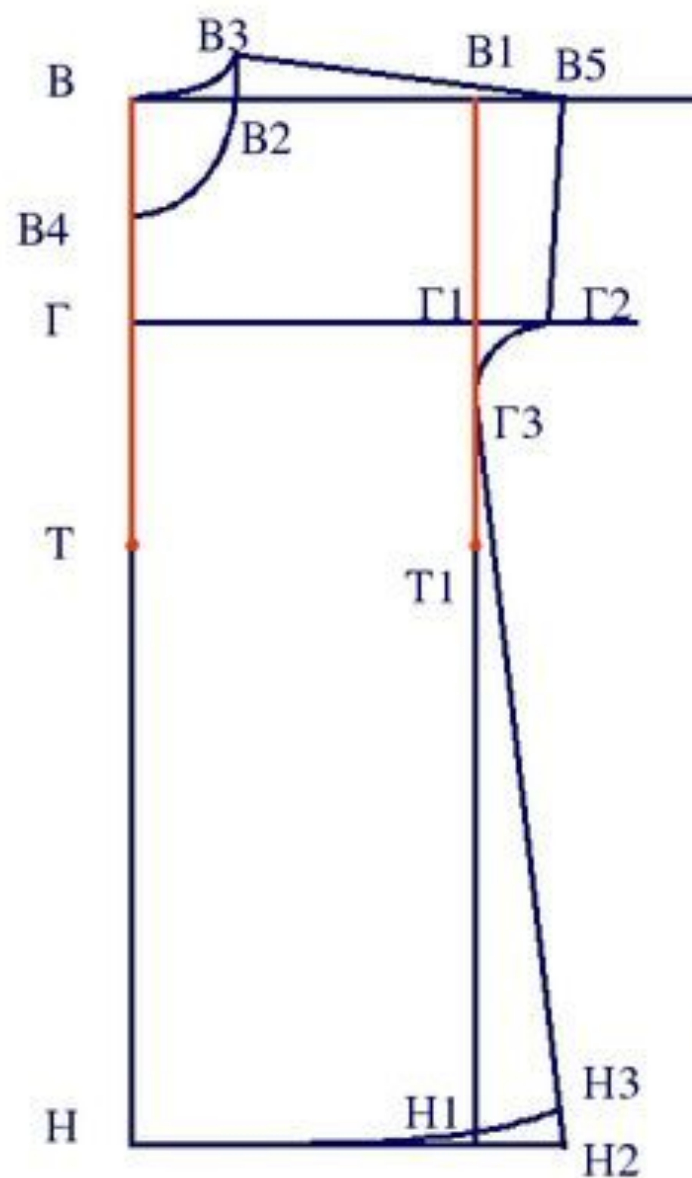

## Положение линии талии

22.

Соединить точки Т и Т1

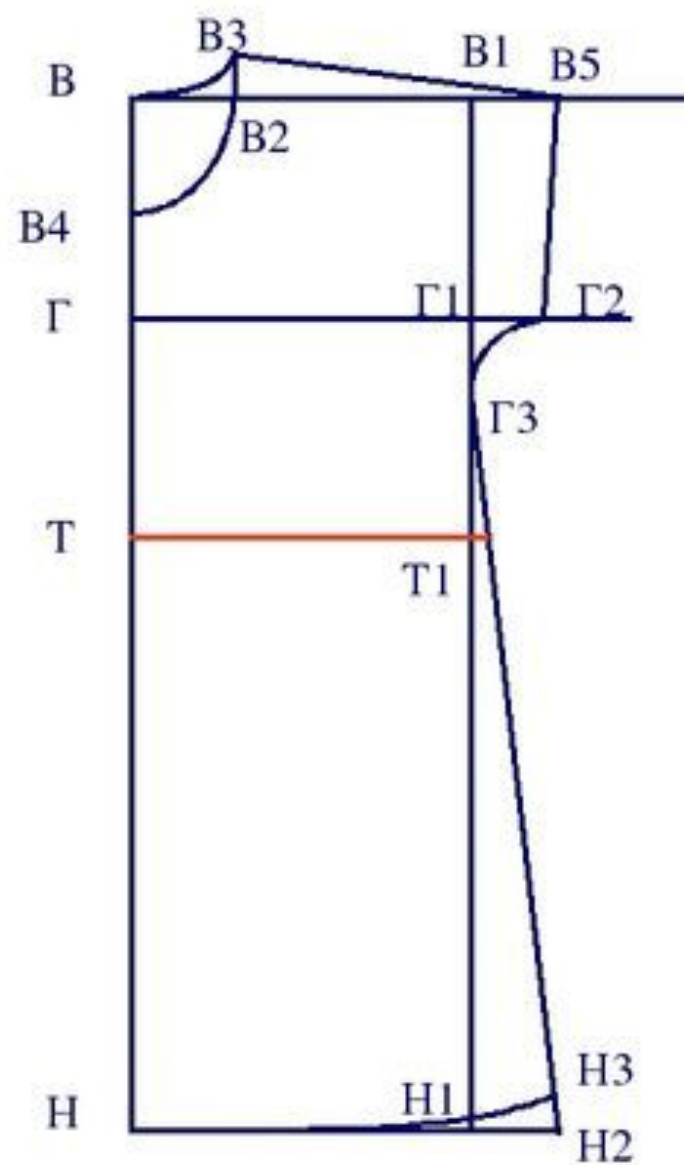

## Положение линии талии

23.

Подъём линии талии

$T1T2 = 1,5 \text{ см}$

$TT1 : 2$  — делаем  
засечку

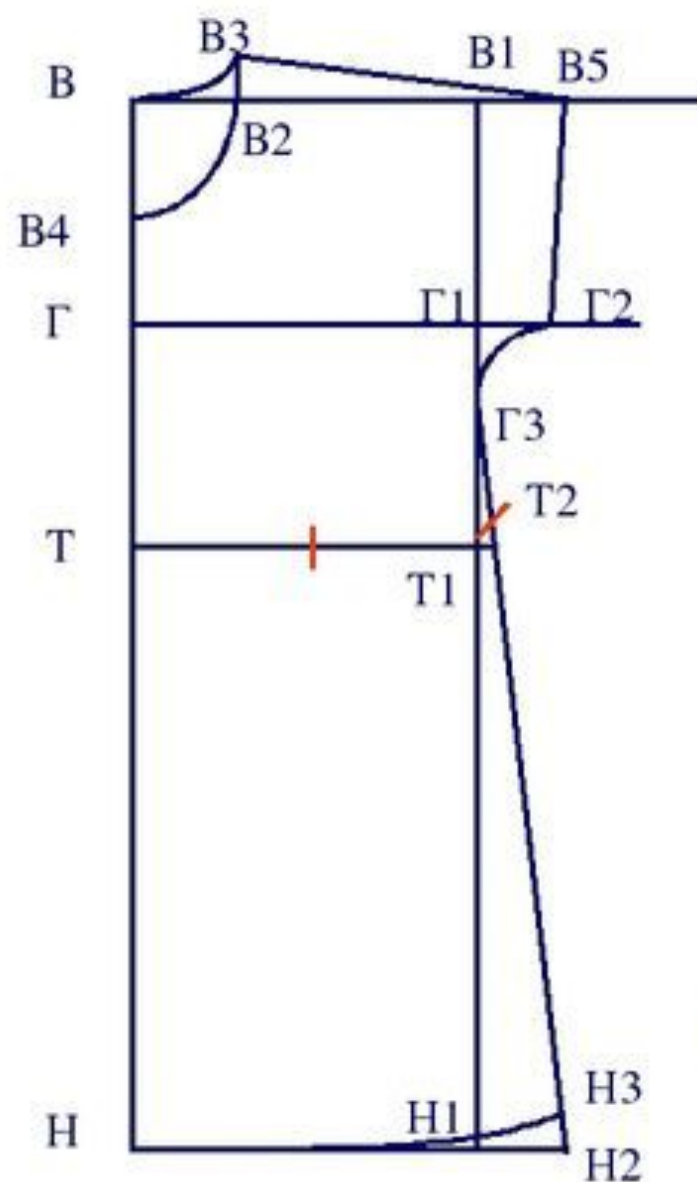



## Положение линии талии

24.

Плавно соединить Т,  
засечку и Т2

*ТТ2 – линия талии*

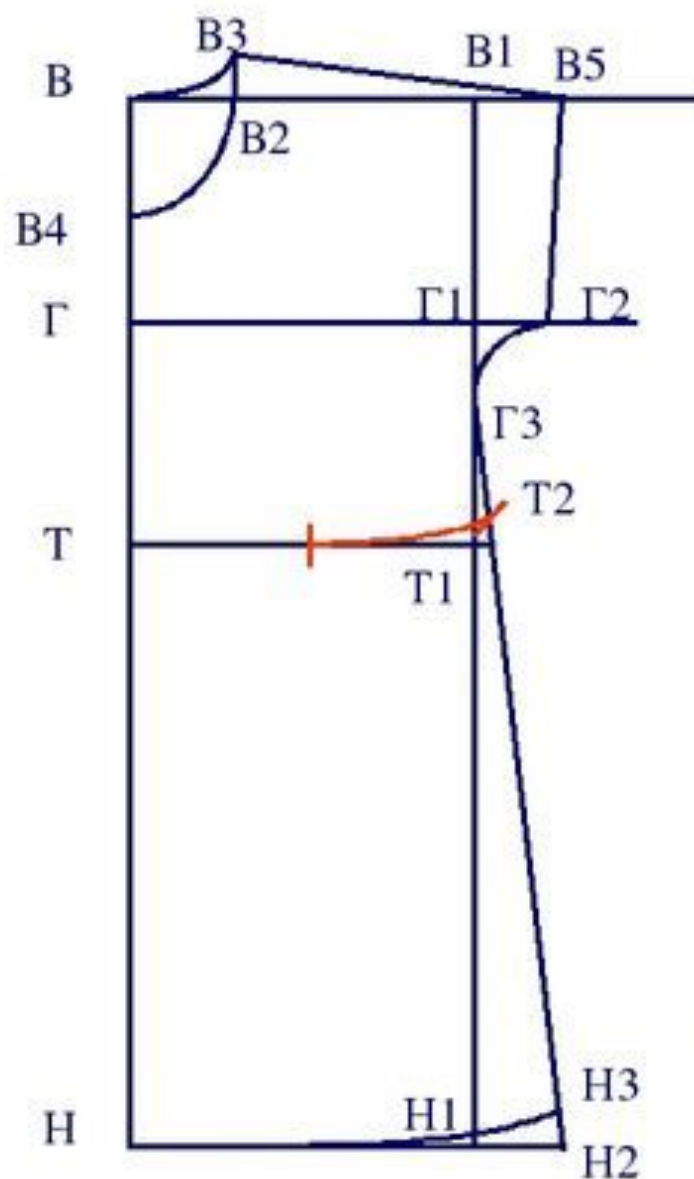



## Положение линии бёдер

26.

Соединить точки **Б** и **Б1**

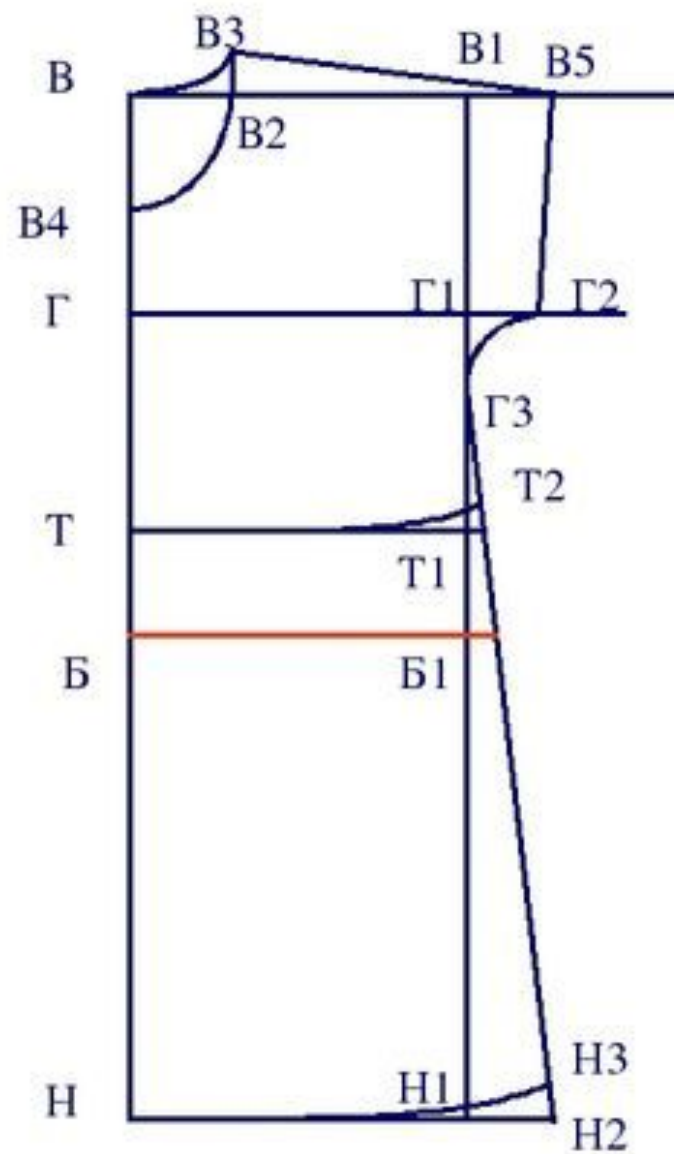

## Положение линии бедер

27.

Подъём линии бедер

**Б1Б2 = 1,5 см.**

**ББ1 : 2** – делаем засечку

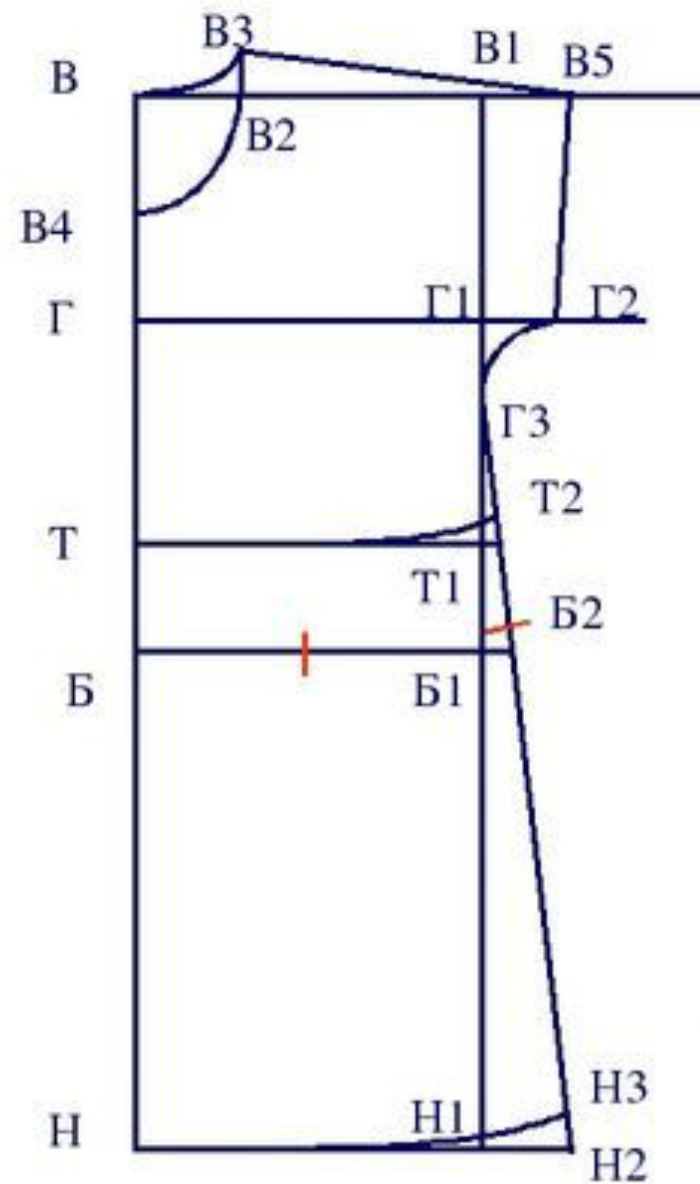

## Положение линии бёдер

28.

Плавно соединить **Б**,  
засечку и **Б2**

*ББ2 – линия бёдер*

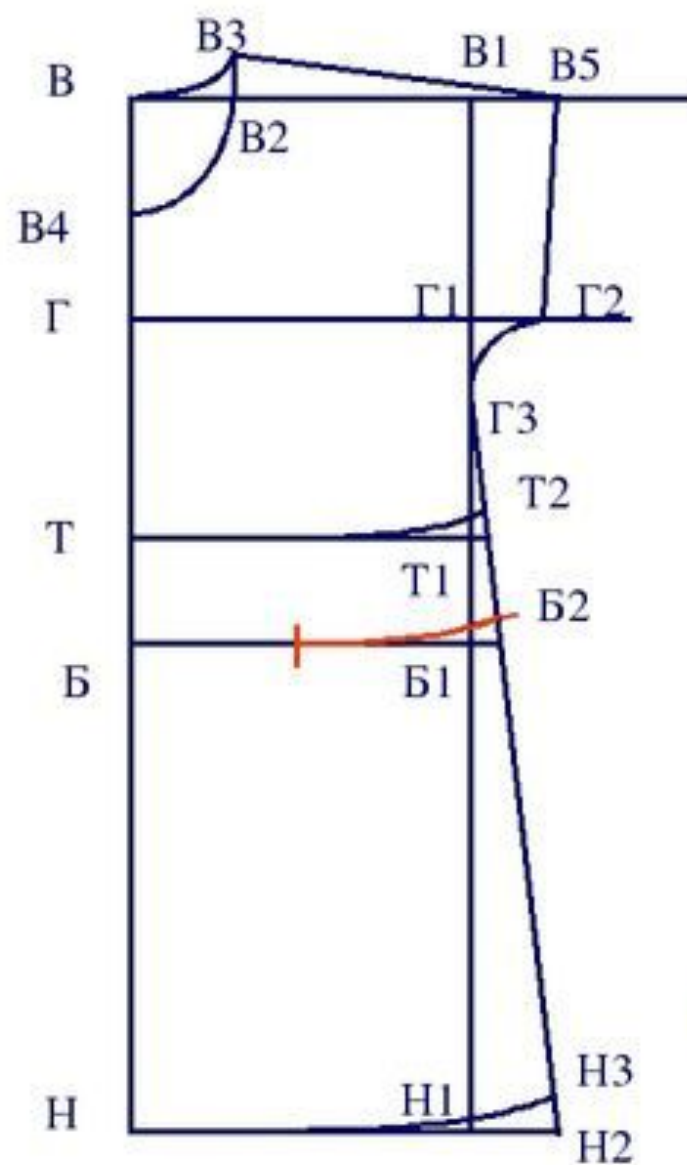

## Основные линии

**ВЗВ5** – линия плеча

**ГГ1** – линия груди

**ТТ2** – линия талии

**ББ2** – линия бёдер

**НН3** – линия низа

**ВН** – линия середины

**ГЗН3** – линия бока

**ВВ3** – линия горловины  
спинки

**ВЗВ4** - линия горловины  
переда

**В5Г2** – ширина рукава

