

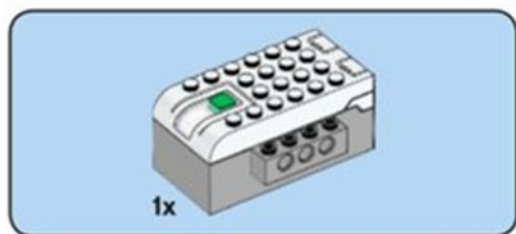



Техника безопасности

- 1. Работу начинать только с разрешения учителя. Когда учитель обращается к тебе, приостанови работу. Не отвлекайся во время работы.
- 2. Не пользуйся инструментами и предметами, правила обращения, с которыми не изучены.
- 3. Работай с деталями только по назначению. Нельзя глотать, класть детали конструктора в рот и уши.
- 4. При работе держи инструмент так, как указано в инструкции или показал учитель.
- 5. Детали конструктора и оборудование храни в предназначенном для этого месте. Нельзя хранить инструменты навалом.
- 6. Содержи в чистоте и порядке рабочее место.
- 7. Раскладывай оборудование в указанном порядке.
- 8. Не разговаривай во время работы.
- 9. Выполняй работу внимательно, не отвлекайся посторонними делами.
- 10. При работе с ПК нельзя открывать программы, включать, выключать ПК без разрешения учителя.
- 11. Во время работы за компьютером нужно сидеть прямо напротив экрана, чтобы верхняя часть экрана находилась на уровне глаз на расстоянии 45-60 см.



6

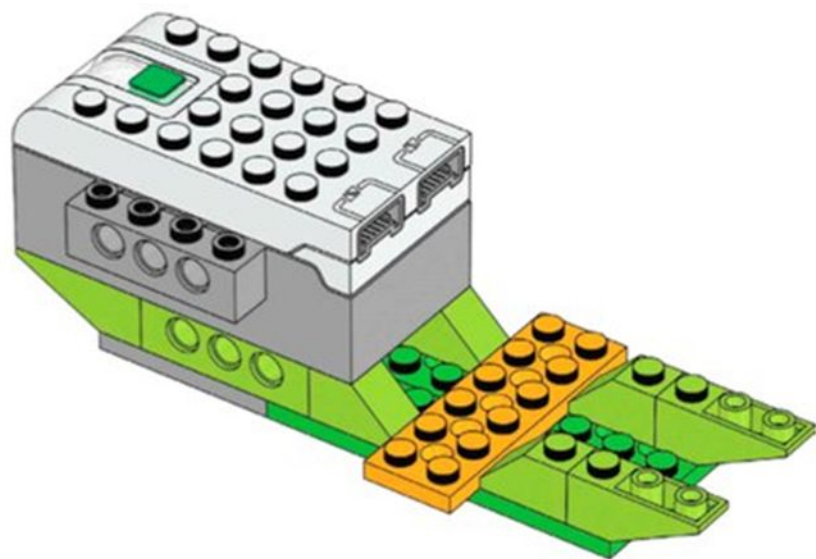

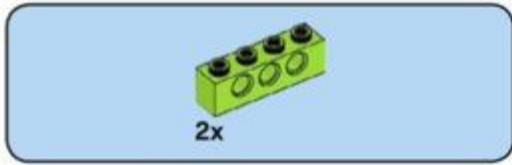

10

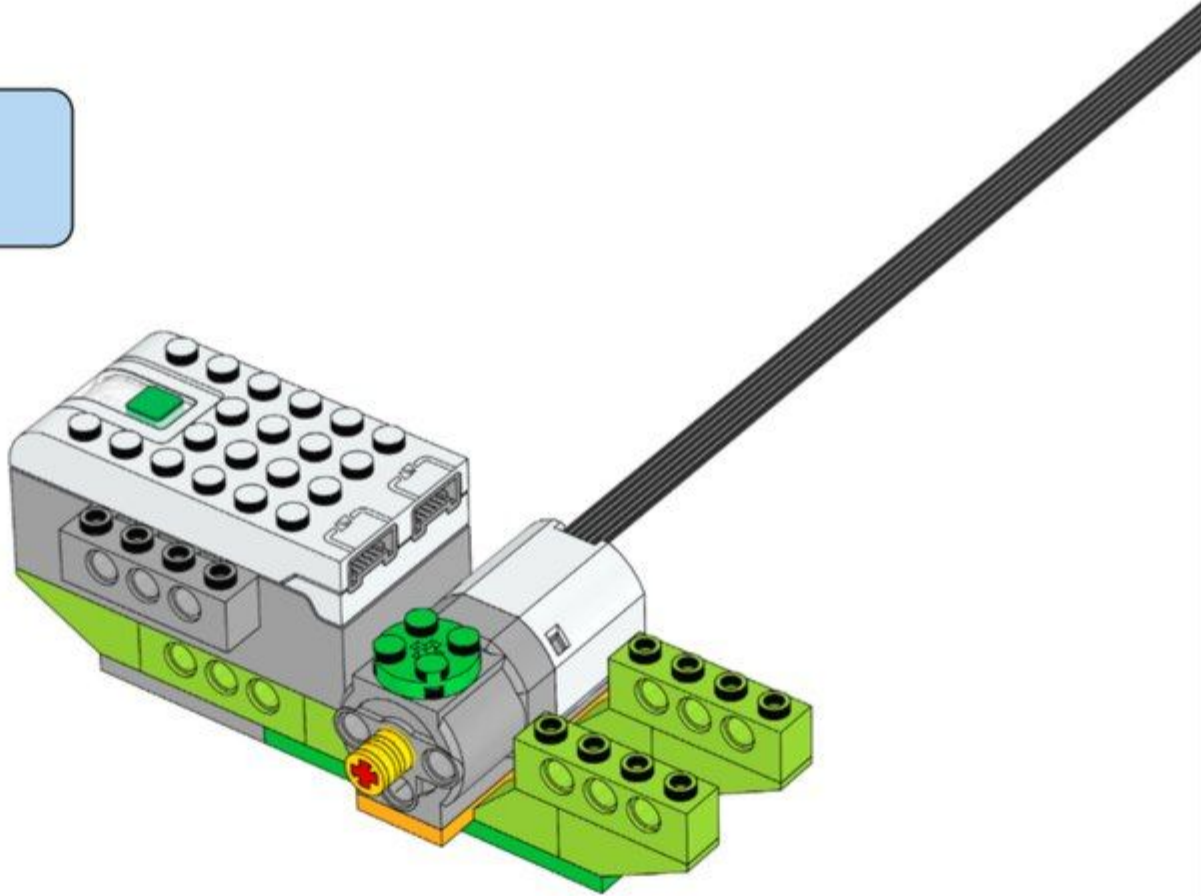

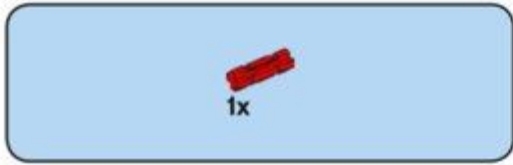

12

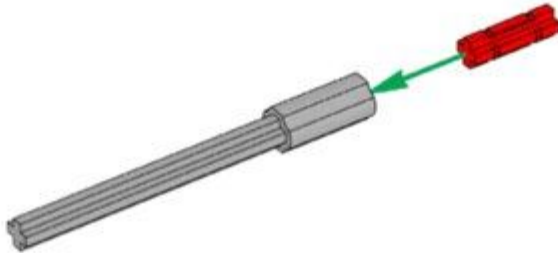

14

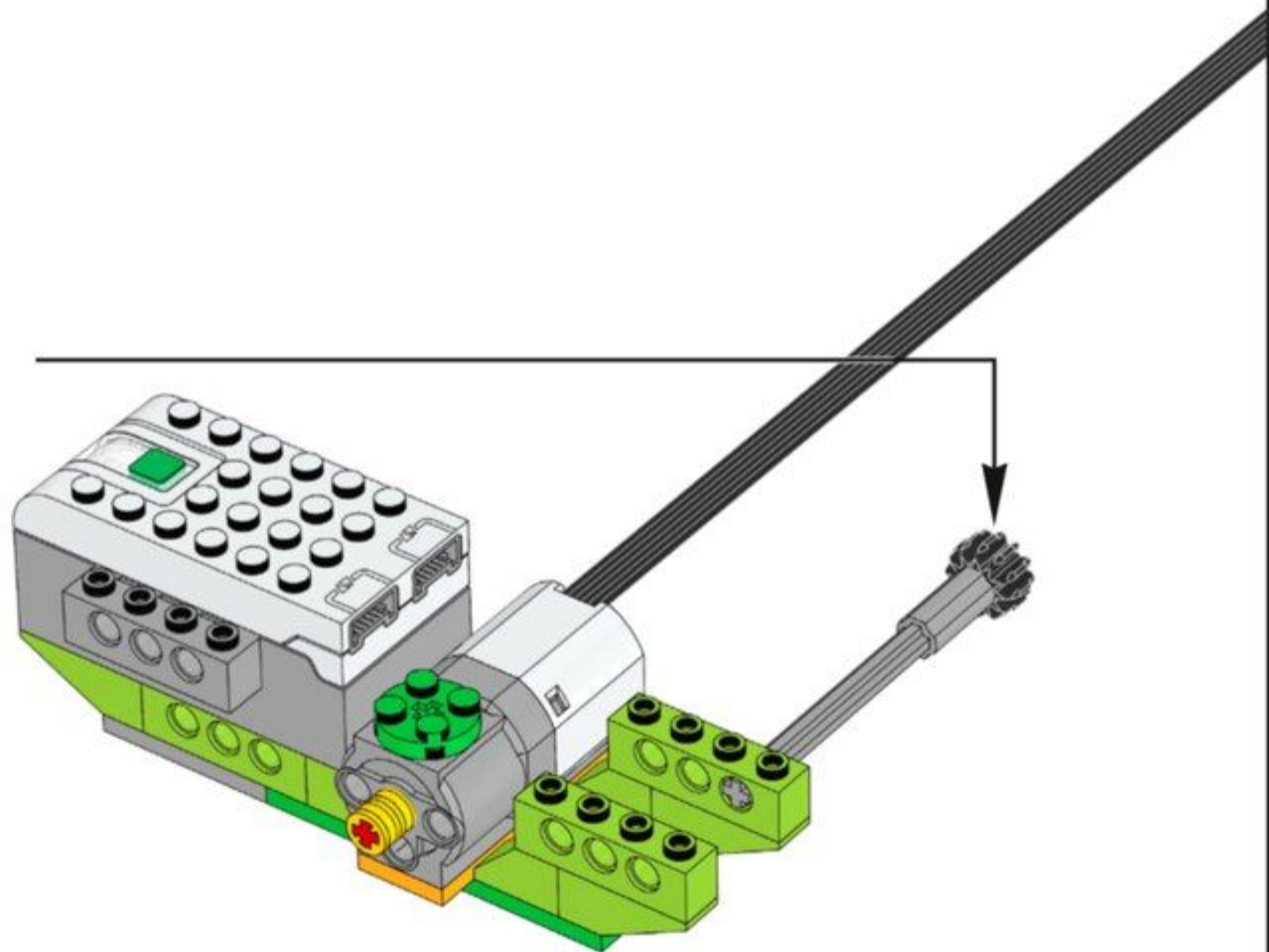

17

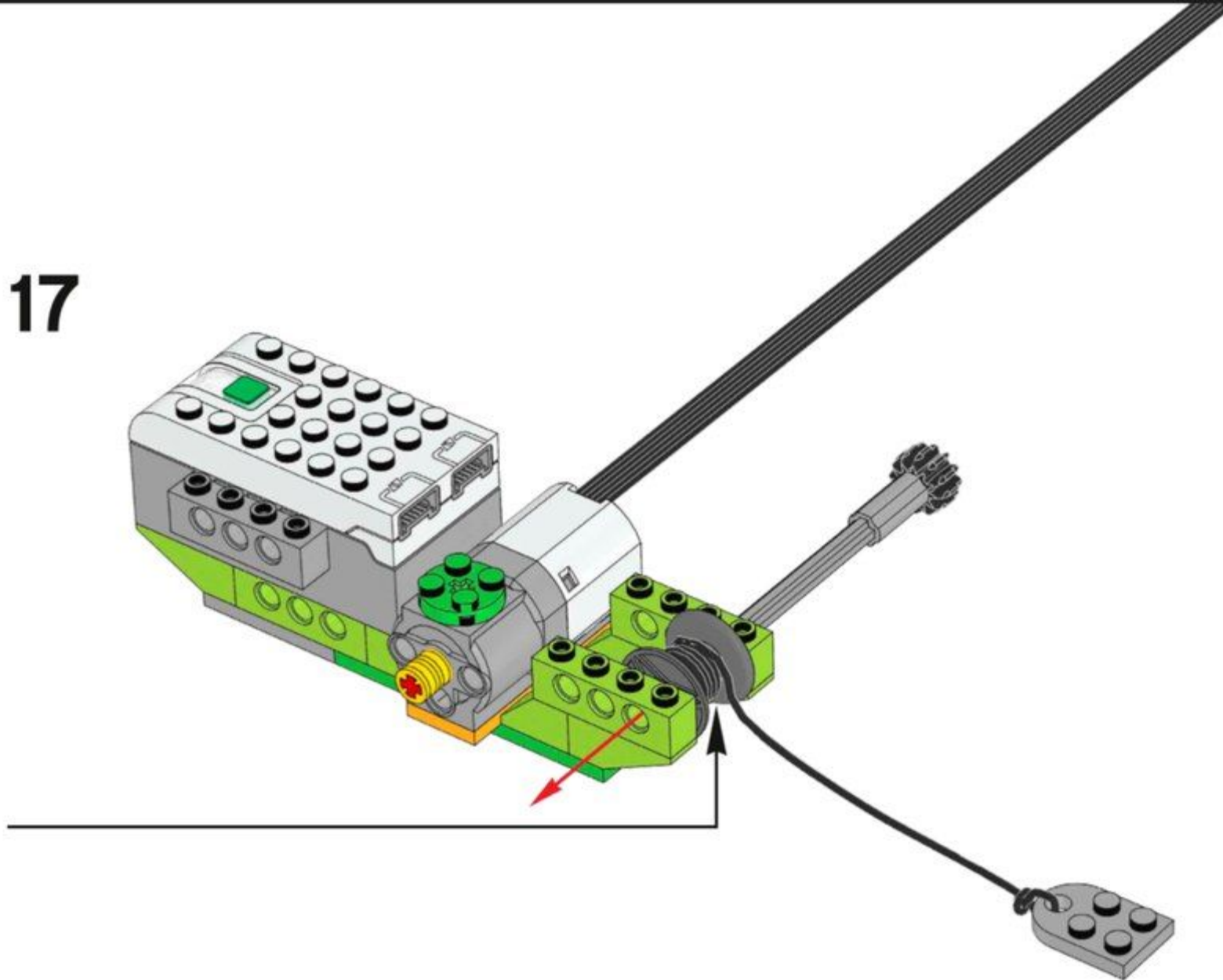



18

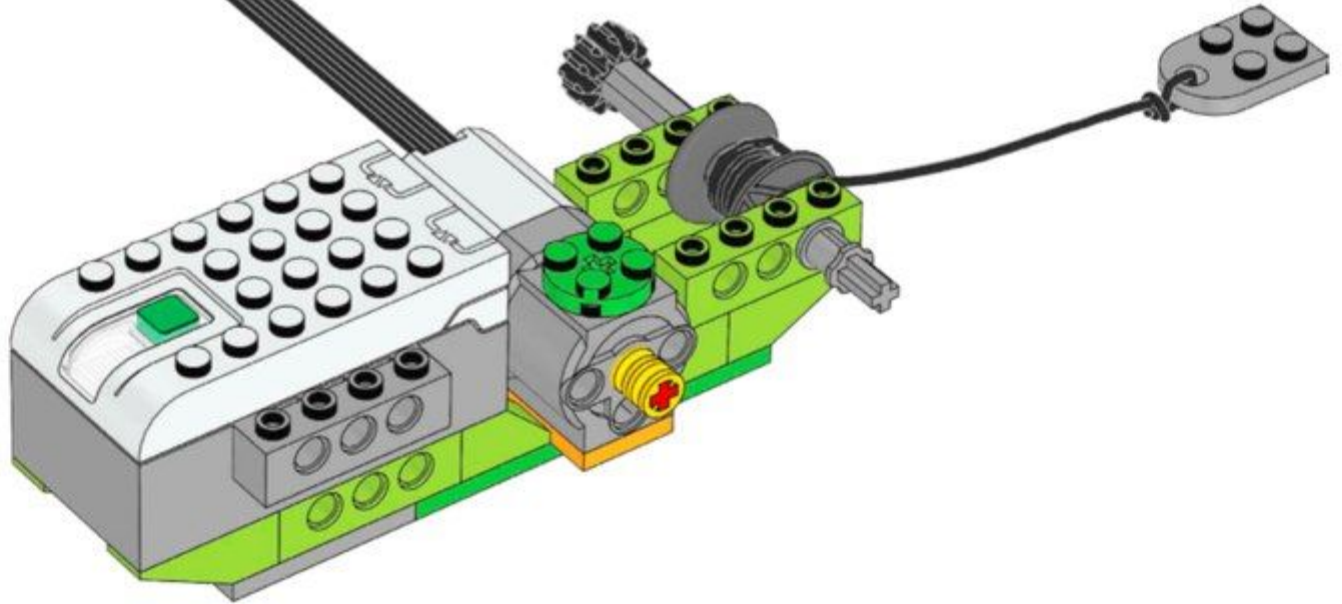



21

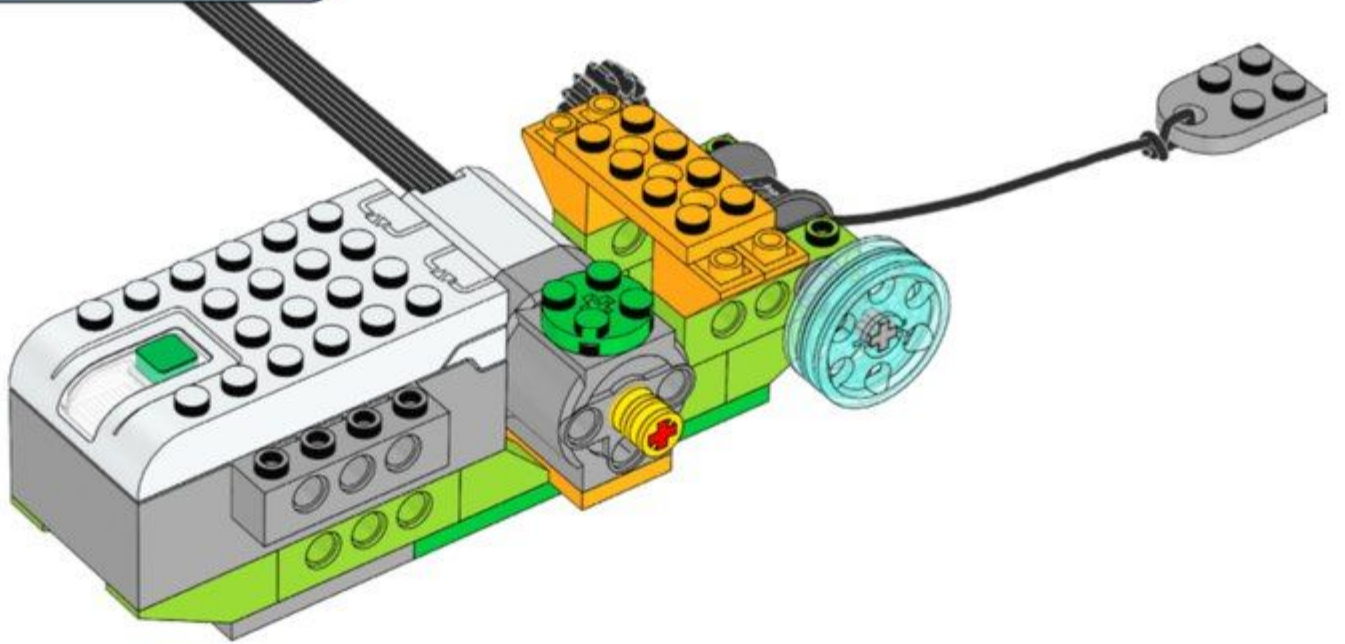

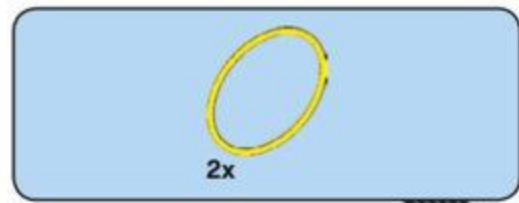

25

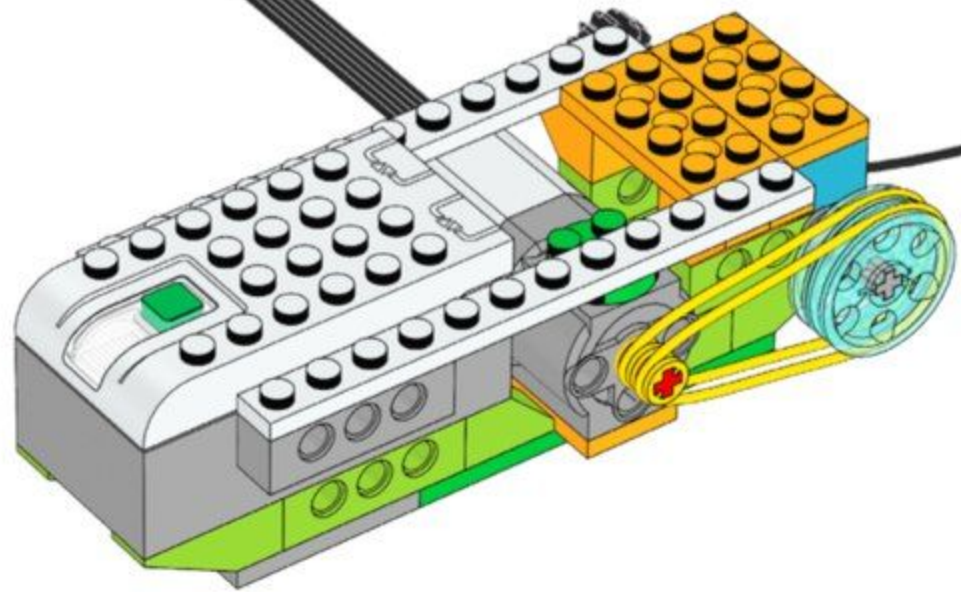



27

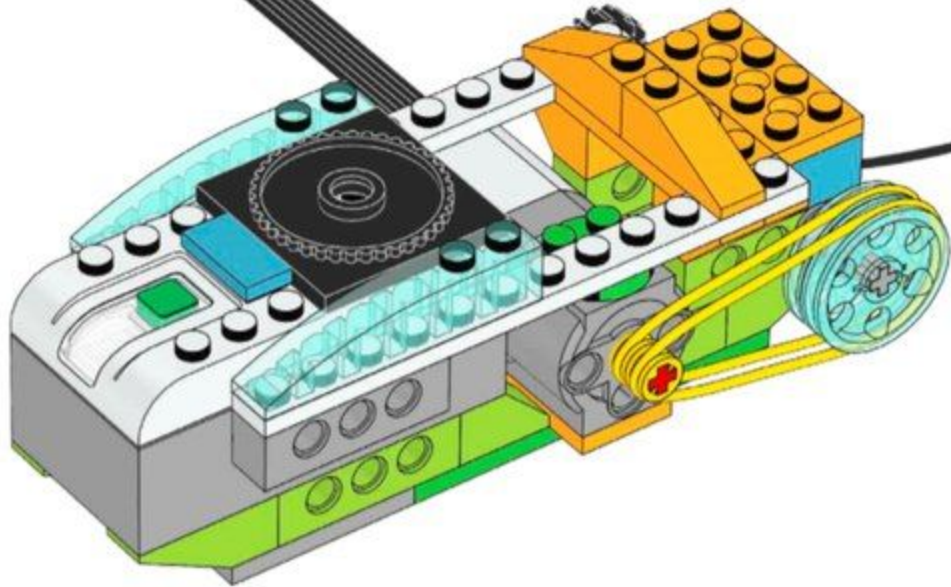

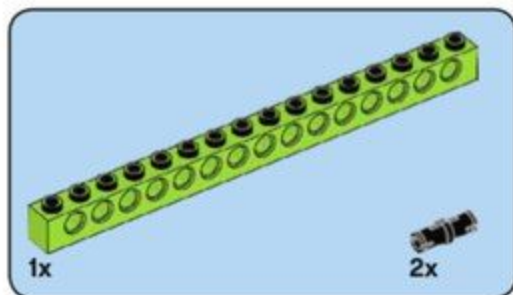

28



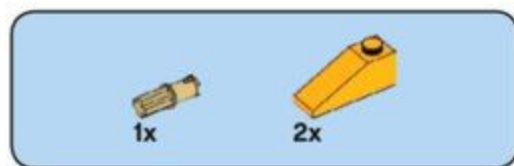

30

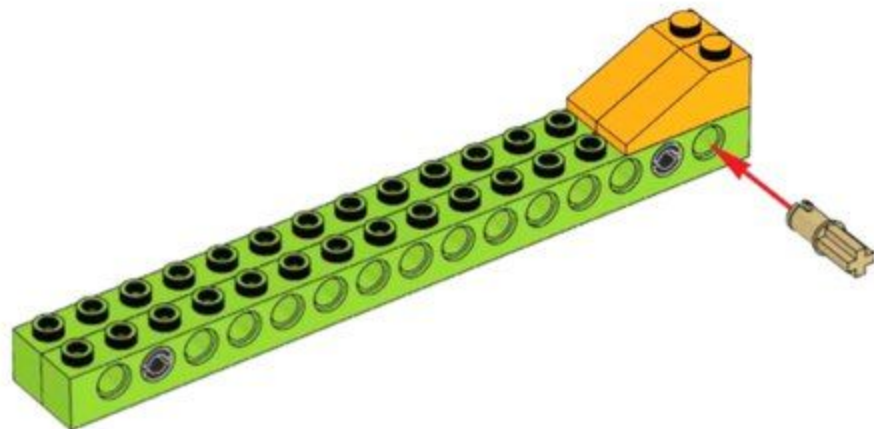

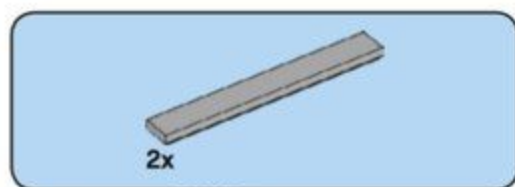

33

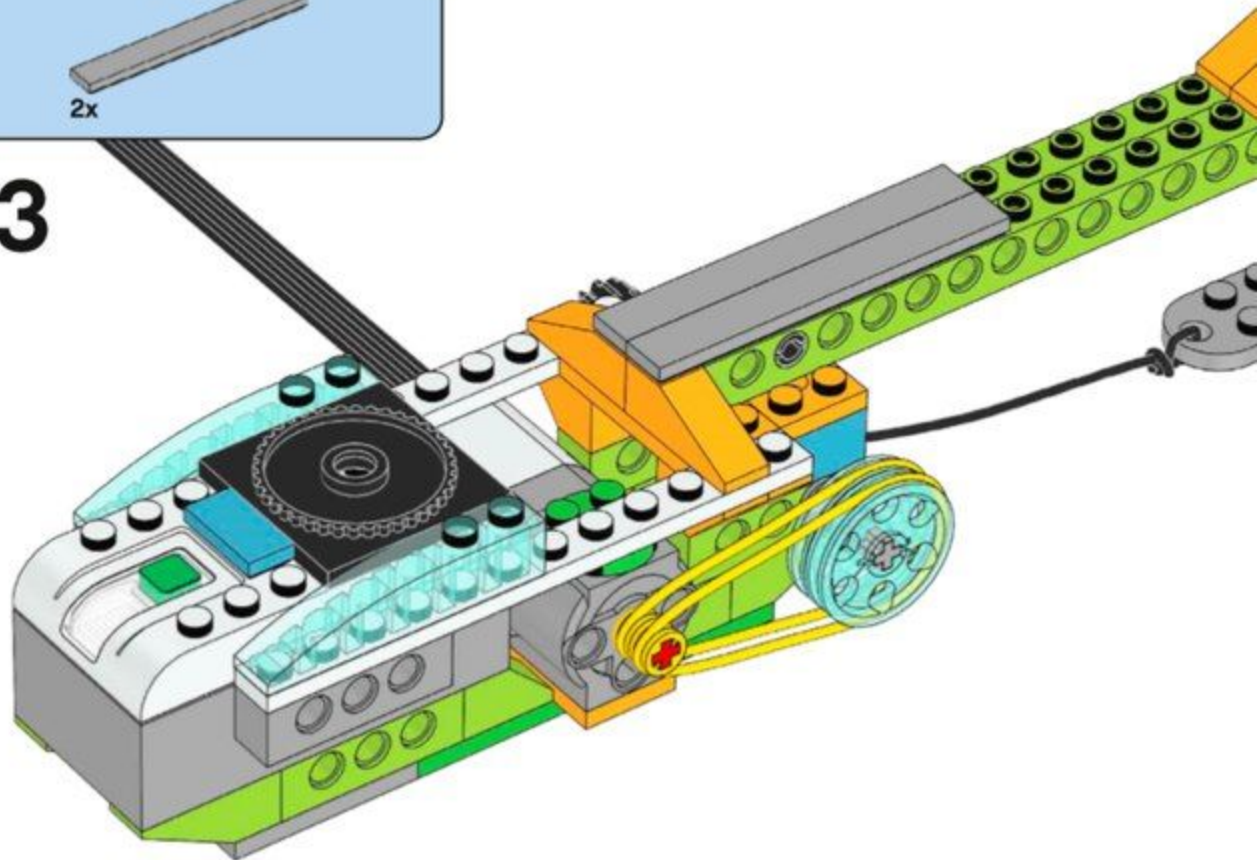

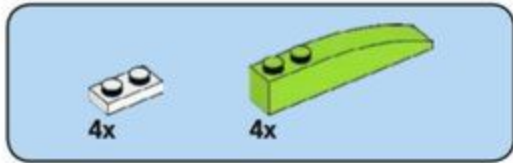

36

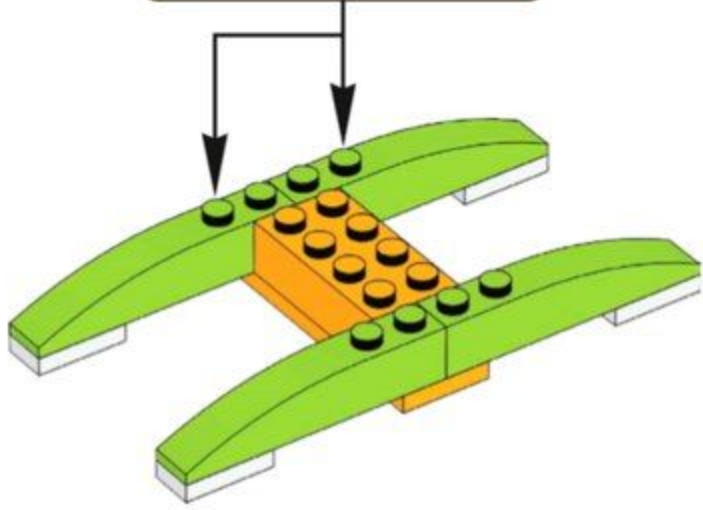
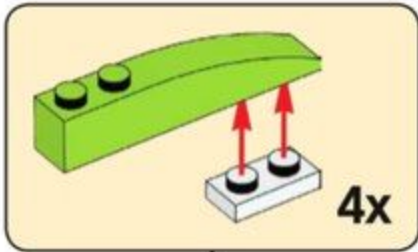

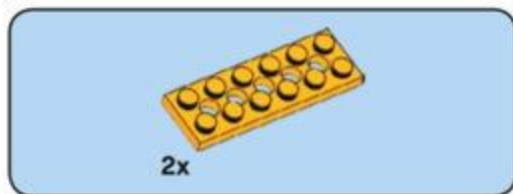

37

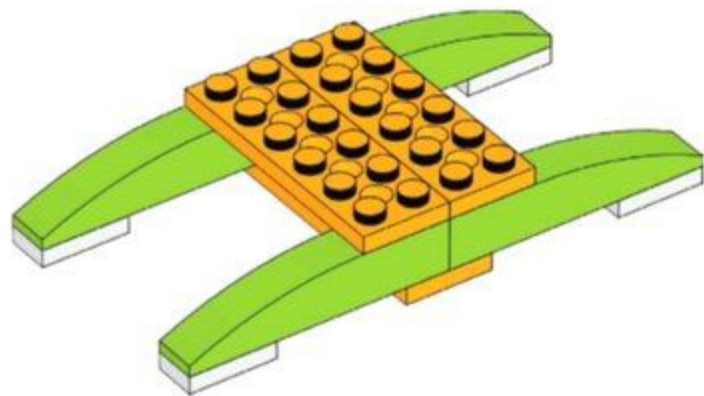

39

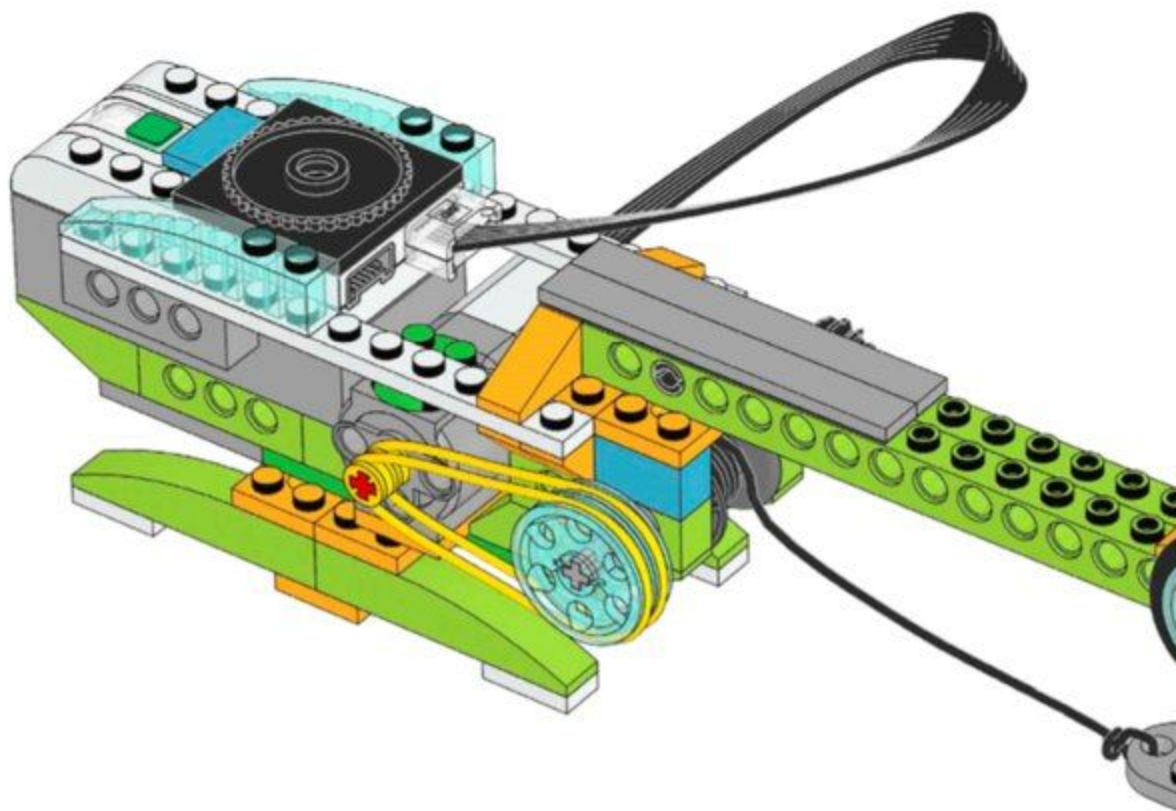

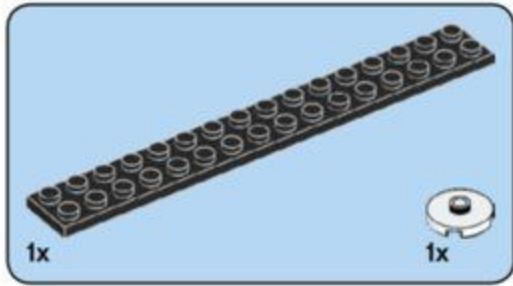

42

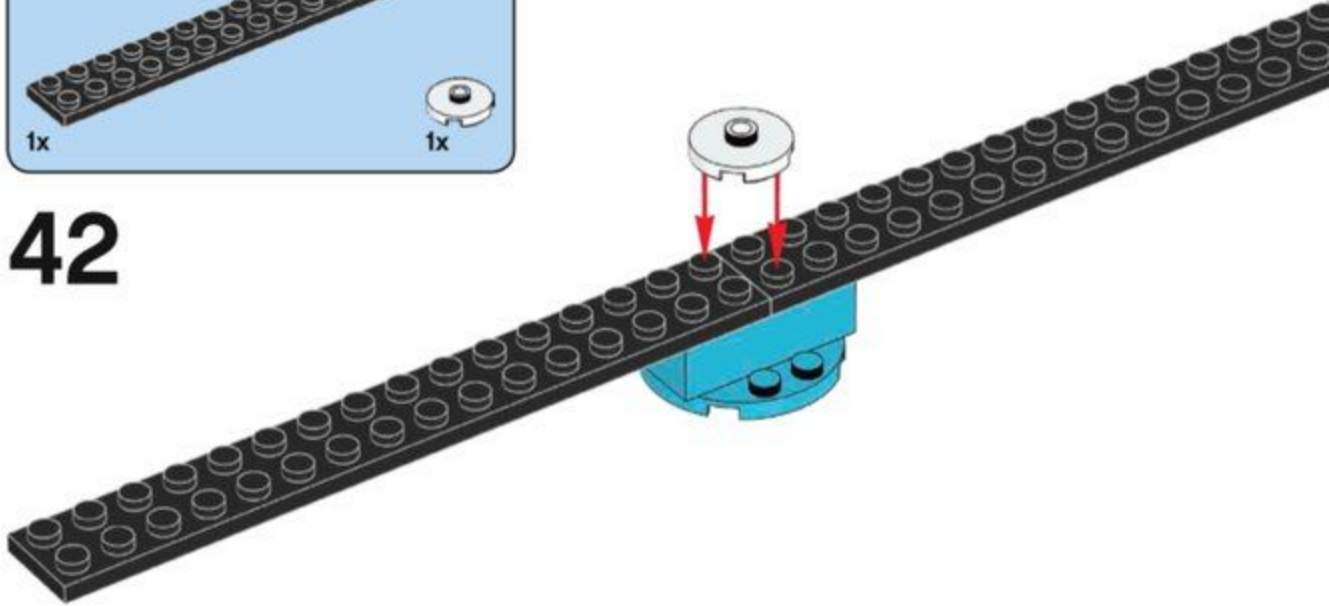

43

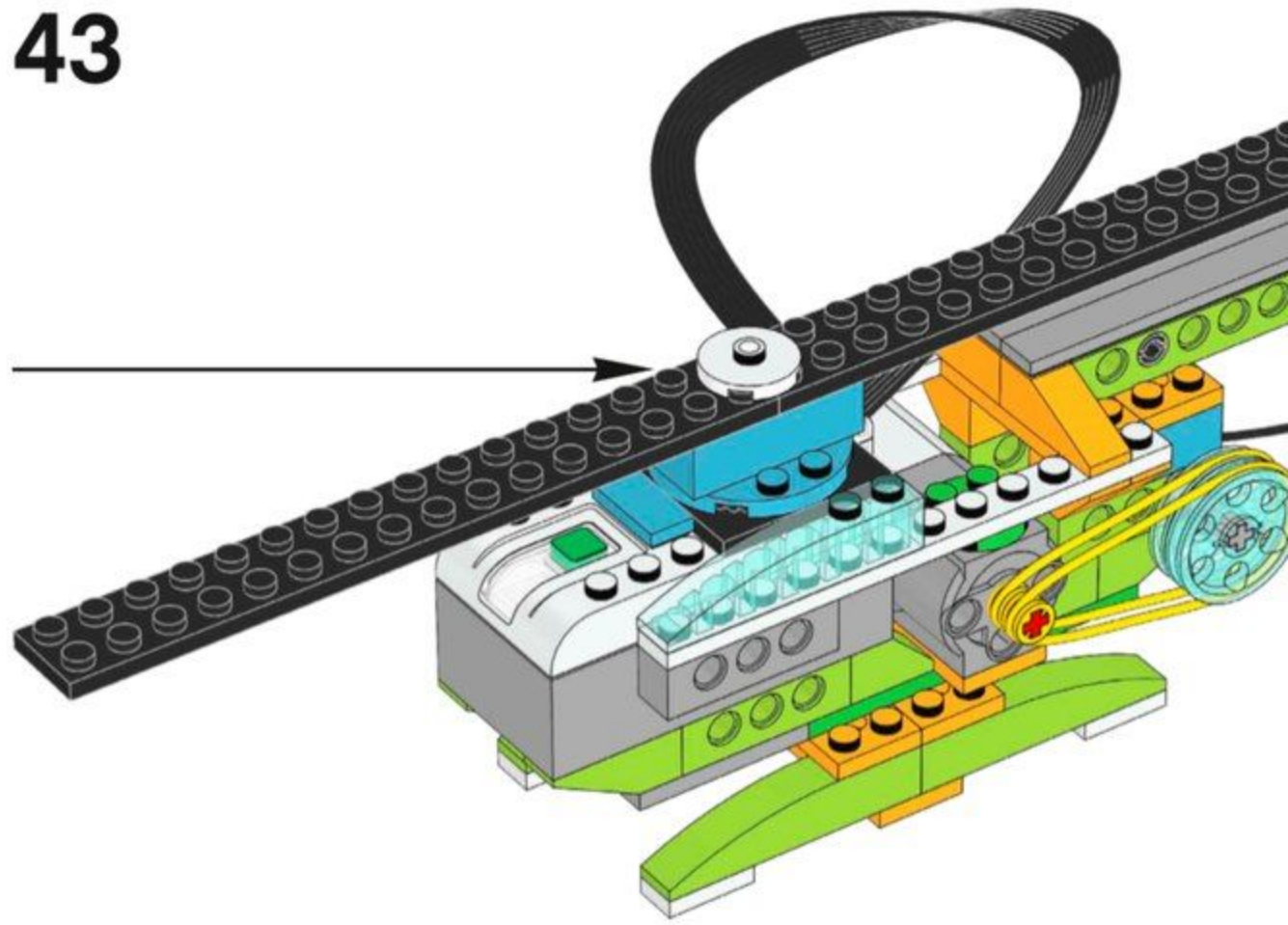



47

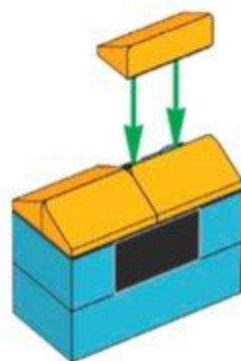



53

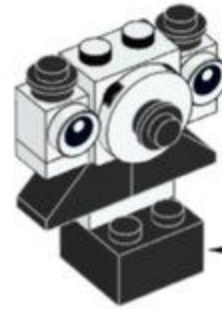
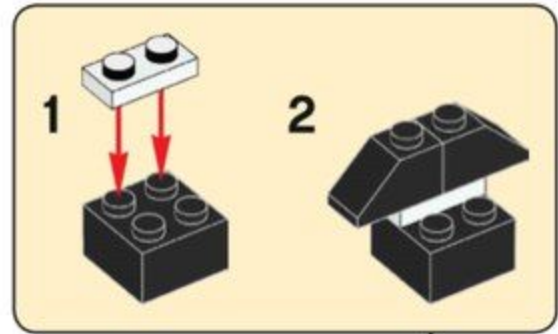

55

