

«Время»

Метапредметная неделя

14.02.22 – 18.02.22

Девиз недели:

«Идеального времени не будет.
Действуй сейчас».





Ключ — это существительное, мужского рода,
единственное число....



Ключ — инструмент, предназначенный для
открытия замков.



Скрипичный и басовый ключ



Ключ - выход подземных вод на земную поверхность на суше или под водой.



Ключ- электрический коммутационный аппарат, служащий для замыкания и размыкания электрической цепи.

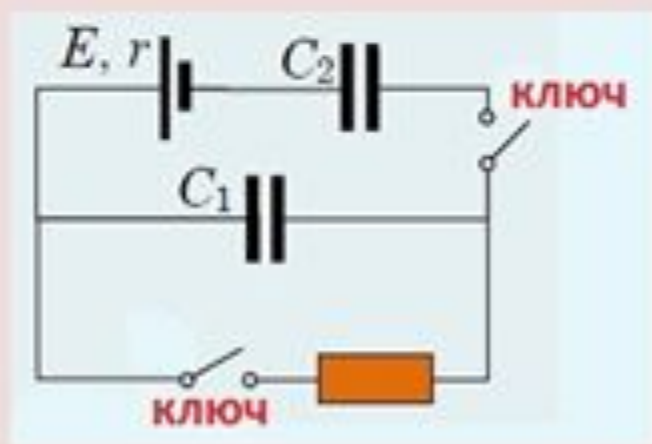

Ключ - инструмент для резьбового соединения.





Ключ - угловое построение в полёте группы или стаи перелётных птиц.





Ключ - набор символов, необходимый для подтверждения легитимности использования для некоторых компьютерных программ.

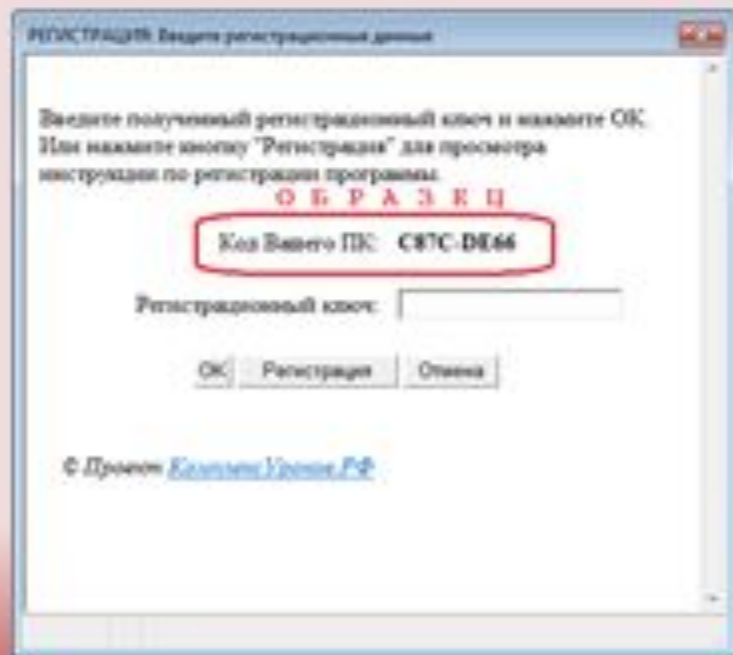

key





Понедельник «Время открывать»!

Метапредметный квест «Время открытий» (по 4 чел от класса)	9абв, 10 кл 6-7 е кл.	9.30 14.15	207 208 актовый зал	Никитина Л.А. Плохих Т.В. Серова Е.В. Лапина Е.В. Павлова О.А.
Открытие Недели наук (по 3 чел от класса)	5-11 кл.	13.05	Актовый зал	Серова Е.В. Лапина Е.В.
Метапредметный урок «Плагат или пародия?»	6 кл	13.35	201	Лапина Е.В. Павлова О.А.





Вторник «Время думать»!

«Мозговой штурм» (4 чел. от кл)	6 кл	14.15 15.10	204	Давыдова Т.А. Панагушина О.П.
«Кулинарный поединок» (от класса 2мал+2дев)	8кл	13.05	Актальный зал	Спутис С.Ю. Королева Н.В.



Среда «Время смекать»!

Метапредметная переменка «Смекай-ка» (по 4 чел)	5-е	10.25	Библиотека	Аксенова А.В. Белешова О.А Нариманова.А. Л.
Метапредметная переменка «Смекай-ка» (по 4 чел)	6-е	15.10	Библиотека	Аксенова А.В. Белешова О.А Нариманова.А. Л.
Метапредметная переменка «Смекай-ка» (по 4 чел)	7-е	14.15	Библиотека	Аксенова А.В. Белешова О.А Нариманова.А. Л.

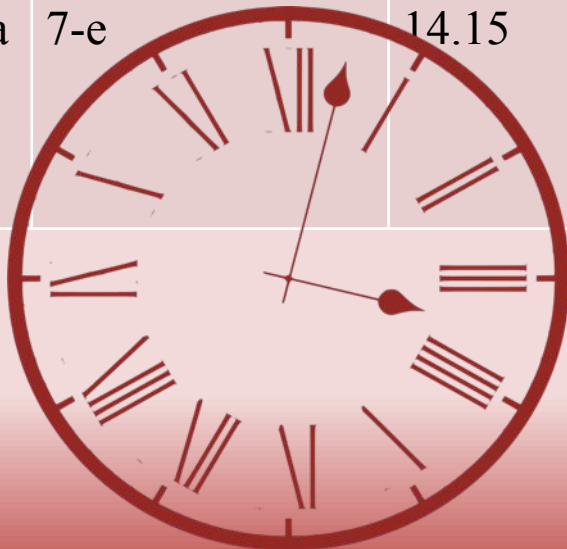

Четверг «Время творить»!

«Рецепт знаний» Метапредметное соревнование среди 5- х классов (6 чел от класса)	5абвг	12.25	Спортзал	Мурашкин В.Д. Гусенкова М.В.
«Интеллектуальн ый марафон» Весь класс	11кл	13.05	206	Овсянникова С. В. Мандрик Н.Ф.



Пятница «Время побеждать»!

Метапредметный урок «Олимпийские игры»	5в		201	Непомнящая А. С. Портнягин В.Г.
Метапредметный квест «Думай и беги» (по 4 чел. от класса)	8	9.30	Актовый зал	Алексеева Е.В. Борисова И.Ю. Антоненко М. В.
	5	10.25		
	7	14.15		
	6	15.10		

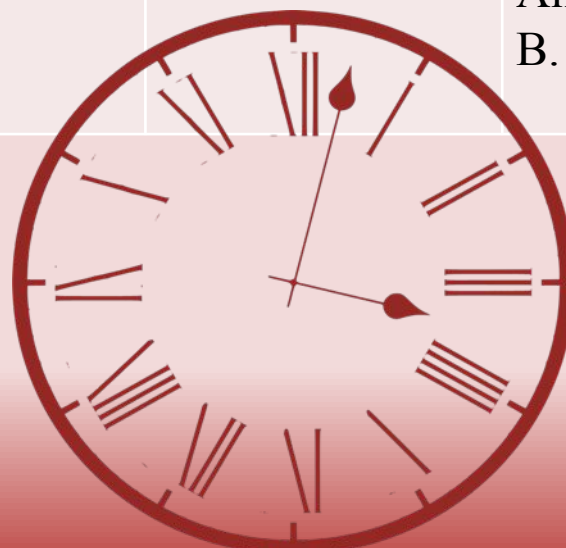

Девиз недели:

«Идеального времени не будет.
Действуй сейчас».



«Время»
Метапредметная неделя

Пословицы и поговорки, крылатые фразы о времени

Делу время — потехе час.
Лучше поздно, чем никогда.
Утро вечера мудренее.
Откладывать в долгий ящик.
Всему своё время.
Время деньги даёт, а на деньги и
времени не купишь.
Одно «сейчас» лучше трех «потом».
Одно нынче лучше двух завтра.
Страшная минута — вечность.
Один день заменит три, если все делать
вовремя.
Время дорогого стоит.
Время, что вода, течет не замечаешь.
Упустишь минуту - потеряешь час.
Всё до поры, до времени.
Не трать время попусту.
Не по дням - по часам. Иное время – иное
время.



Всему свое время.
Время — деньги.
У молодых время тянется, у стариков -
бежит.
Времени ни воротишь.
Всякой вещи свое время.
Вчерашнего дня не воротишь.
Время никого не ждет.
Время – судья.
Самая большая трата - трата времени.
Время не деньги, потеряешь — не
найдёшь.
Одна пора в году сено косить.
Время выиграно, всё выиграно.
Время – лучший лекарь.
Года - что вода.
Время краску с лица сгоняет.
Вовремя начать бой — наполовину
выиграть.



Флеш - моб

«Недетское время»

