

МОУ «Саловская средняя общеобразовательная школа»
Лямбирского муниципального района Республики
Мордовия

Исследовательская работа
**«Изделия из дерева – бесценный подарок, сделанный
своими руками»**

Выполнил: Гришунин Кирилл Максимович

ученик 5 класса Саловской СОШ

Руководитель: Егоров А.А.

учитель технологии

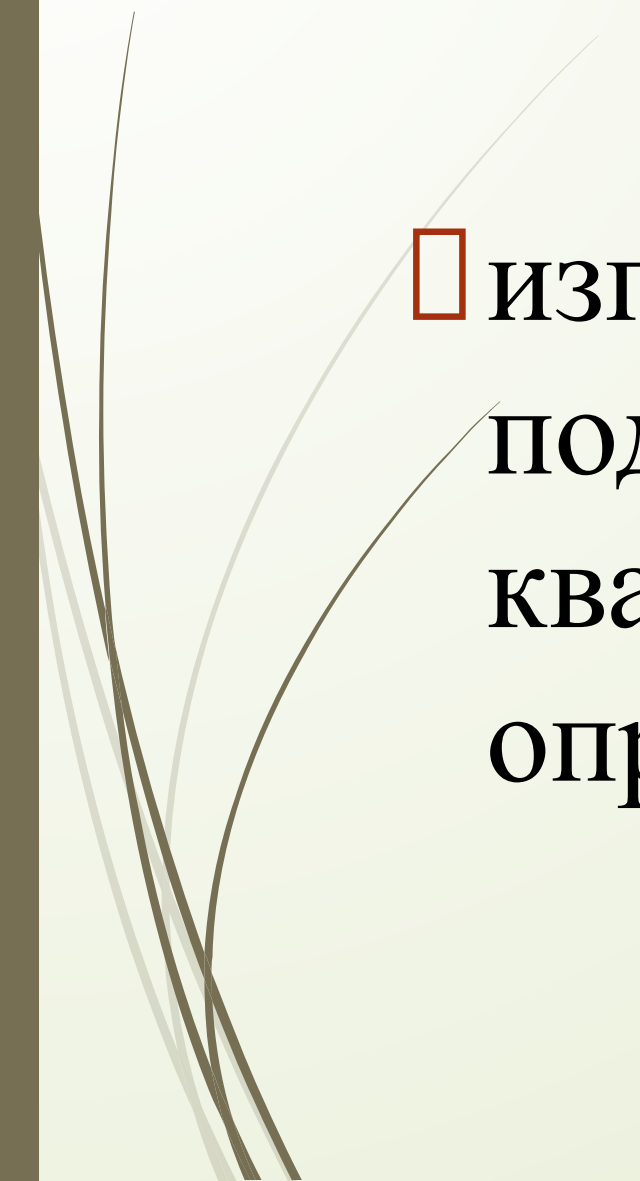

Цель исследования

- ИЗГОТОВИТЬ деревянную вазу, подходящую для современной квартиры, и доказать или опровергнуть гипотезу.
- 

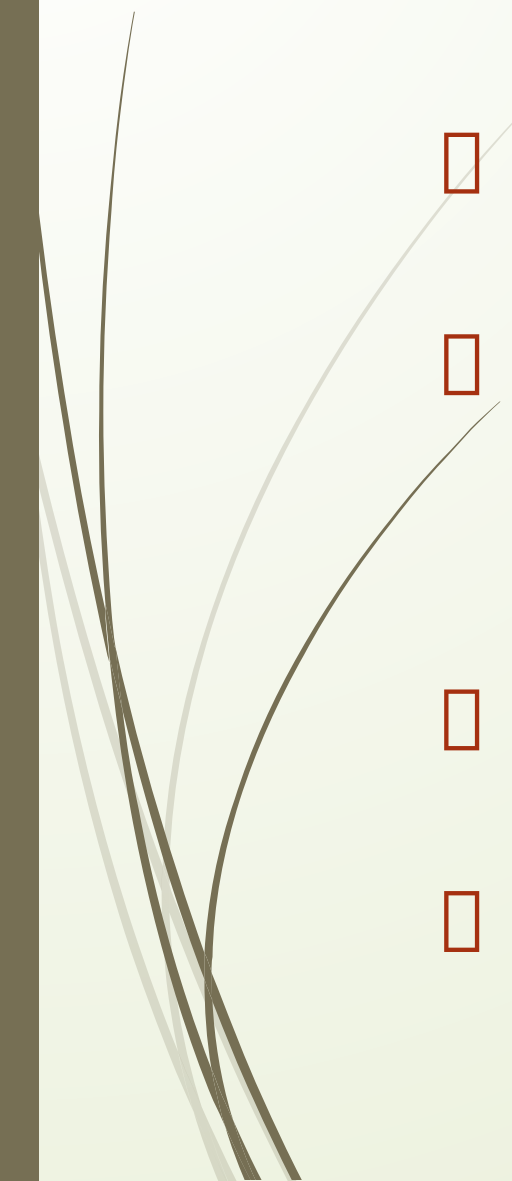

Задачи исследования

- изучить декоративные ремесла;
 - выбрать породы древесины, подходящие для декоративной работы;
 - проанализировать выполненную работу;
 - сделать вывод
- 

Актуальность работы

□ Актуальность своей работы вижу в том, что небольшое исследование технических характеристик материалов поможет правильно выбрать и изготовить хорошую вазу .



Методы исследования

- **Аналитический метод исследования** – это анализ собранной мною информации по данному вопросу.
- **Сравнительный метод исследования** – это проведение исследования путем сравнения, характеристики.
- **Проектный метод** – создание собственного продукта.



Теоретическая значимость ИССЛЕДОВАНИЯ

□ *Теоретическая значимость* заключается в том, что найденные мною технические характеристики и составленные сводная таблица могут помочь правильно использовать изделие, выполненное из древесины в разных интерьерах.



Практическая значимость

□ *Практическая значимость* измеряется в прикладной ценности полученных результатов, а также в самой идее – сделать самостоятельно вазу.

План работы над изделием



Изготовление изделия

Последовательность операций изготовления деревянной вазы и
используемый инструмент

Отпилить от чурбака
часть длиной 200 мм и
расколоть пополам

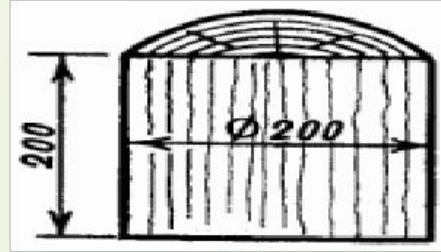

Пила, топор

Прострогать
поверхность раскола



Рубанок

Наметить центр
окружности и очертить
её

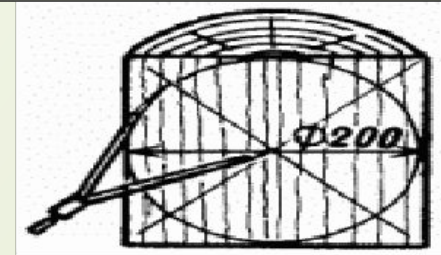

Линейка, циркуль

Отпилить у заготовки
углы

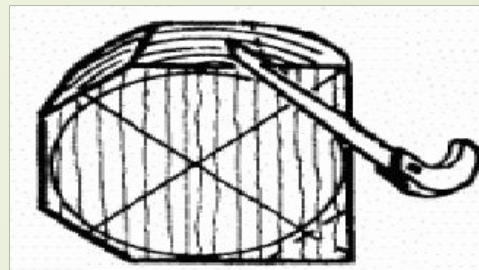

Ножовка

Отпилить у заготовки
торцы под углом 45°

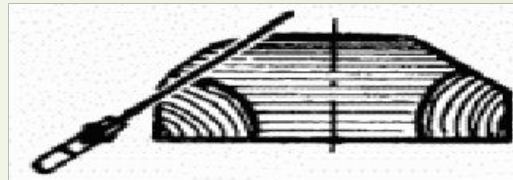

Ножовка

В центре намеченной
окружности
просверлить
технологическое
отверстие диаметром 5
мм на глубину 10 мм

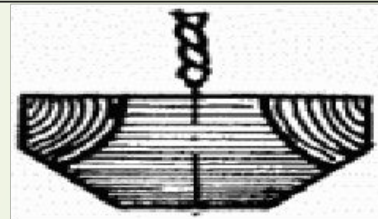

Дрель, сверло
диаметром 5

Установить заготовку в
станок

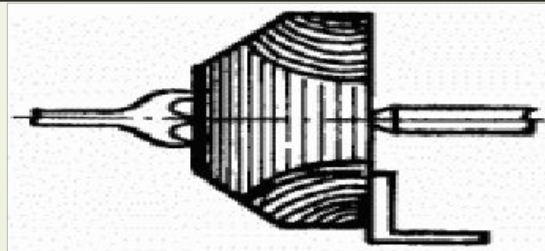

Станок, угольник

Выточить резцом-
косячком полость
заготовки, оставив
технологический
стержень

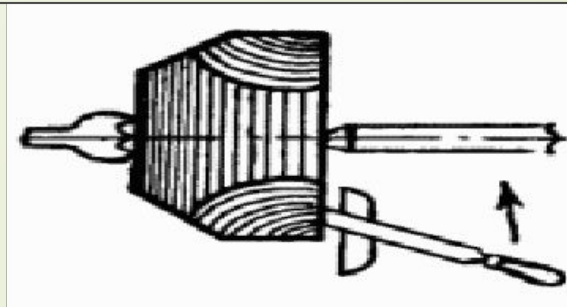

Станок, косой резец,
упор

Обточить заготовку
снаружи, придав ей
форму чаши

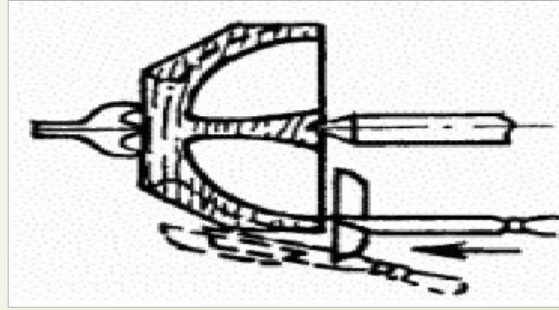

Станок, косой резец,
упор

Завершить чистовую
проточку полости
чаши, сохранив
технологический
стержень

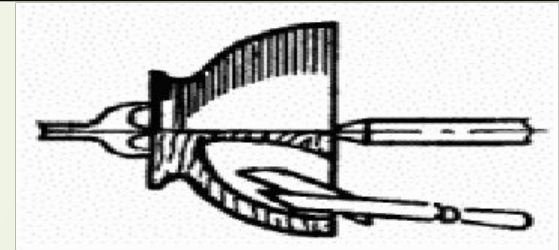

Станок, косой резец,
упор

Шлифовать изделие
изнутри и снаружи

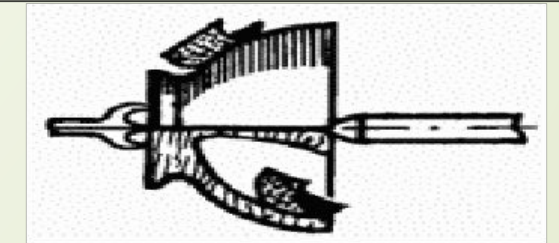

Станок, шлифовальная
шкурка

Снять изделие со
станка, обработать
днище



Напильник,
шлифовальная шкурка

Отрезать
технологический
стержень, зашлифовать

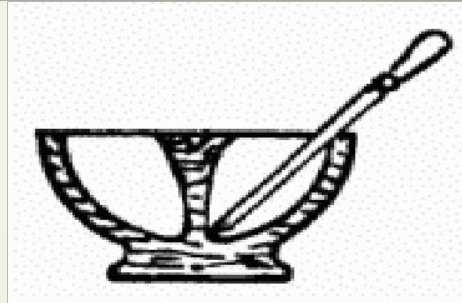

Стамеска,
шлифовальная шкурка

Покрыть изделие
снаружи мебельным
лаком; внутри
протереть
подсолнечным маслом

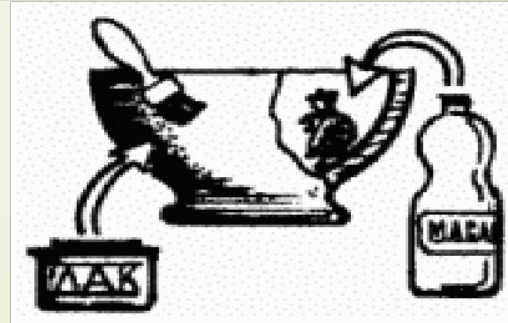

Лак, масло, тампоны
или кисти

Готовое изделие



Заключение

- Данная работа подвела меня к глубокому выводу: занятие каким-либо народным ремеслом или промыслом способствует гармоническому развитию всех дремлющих в человеке сил и склонностей. Такой человек обретает силу духа, которая ведет его к правде и добру. Он ценит красоту и стремится создать ее в окружающем мире. Такой человек просто не способен на низкие поступки и дела. Думаю, что прав Ф.М. Достоевский, провозгласивший, что «красота спасет мир».
- В качестве заключения следует отметить, что настоящее мастерство никогда не умрёт. Декоративная обработка древесины – из этого числа. В последнее время наблюдается особый интерес к этому ремеслу. И это понятно. Дерево – не только простой природный материал, но и очень удобный конструкционный материал, с помощью которого можно окружить себя комфортом, красотой и уютом.



Спасибо за внимание!!!