

Телекомунікаційні мережі **наступного покоління - 2**

Лекція 9. Послуги наступного покоління **NGS**

Доцент кафедри телекомунікаційних систем

к.т.н. Гаттуров Виктор Кавич

Київ - 2016

Основні питання:

- 1. Сучасний стан і перспективи розвитку послуг мереж зв'язку.
Класифікація послуг зв'язку.**
- 2. Необхідність впровадження нових послуг.**
- 3. Тенденції розвитку рівня послуг.
Послуги наступного покоління NGS.**

Література: Л.1, с.199-217; Л.2, с.318-327; Л.4, с.136-142; Л.5, с.27-34

Развитие концепции услуг в технологии NGN

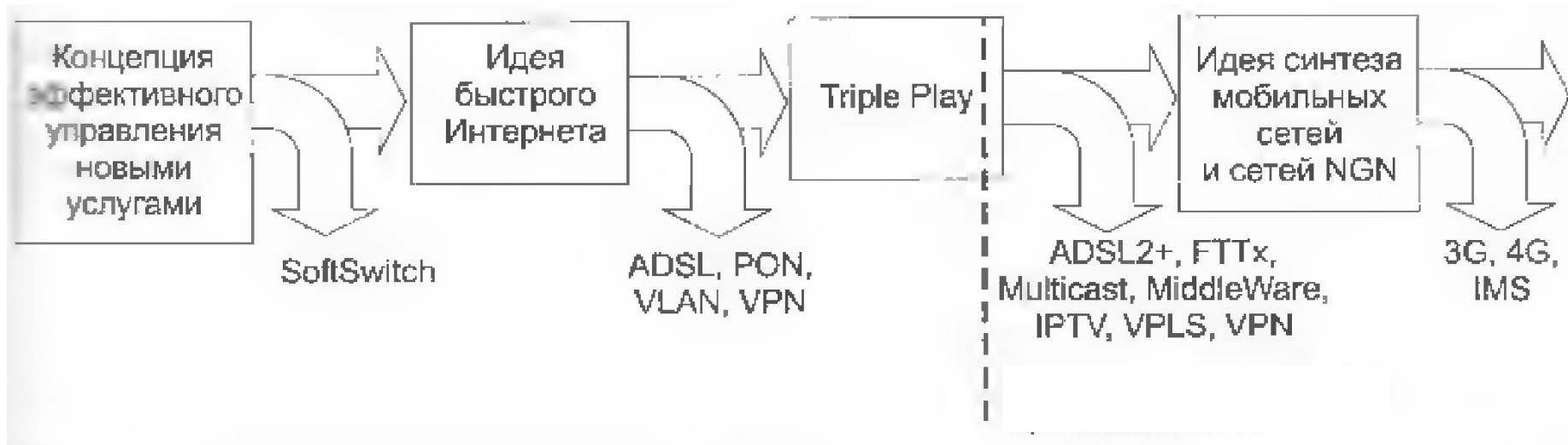

Факторы влияния на рынок услуг

1. Регуляторный фактор:

- демонополизация рынка услуг связи, особенно междугородной и международной телефонной связи;
- усиление конкурентной борьбы и, как следствие, снижение стоимости услуг.

2. Социальный фактор:

- предпочтение мобильной связи фиксированной;
- сегментация запросов по социальным, профессиональным и региональным условиям.

3. Приватизационный фактор:

- перераспределение на телекоммуникационном рынке (слияние и поглощение компаний связи).

4. Рыночный фактор:

- новые бизнес-модели партнерских отношений (провайдеры, дилеры, реселлеры, виртуальные операторы и др.);
- сегментация рынка по социальным, профессиональным и региональным условиям.

5. Технологический фактор:

- построение сетевой инфраструктуры на базе решений NGN;
- расширение функциональности абонентских терминалов.

6. Интеграционный фактор:

- достижение эффекта синергии на капитальные затраты и эксплуатационные расходы.

Основные влияния на рынок услуг связи



Причины роста интереса операторов к рынку новых услуг

- сокращение числа абонентов ТфОП, которые переходят к операторам мобильной связи и поставщикам услуг IP-телефонии;
- выравнивание возможностей операторов и появление услуг переносимости местного номера (LNP) приводят к снижению узнаваемости компаний и потере устойчивых конкурентных преимуществ;
- усложнение корпоративных информационных приложений и перенесение функций их развития и поддержки из организации-потребителя к поставщикам услуг;
- появление на рынке новых видов терминалов, эффективное использование которых возможно только на развитом рынке дополнительных услуг.

Традиционные услуги сети NGN

- передача традиционного трафика телефонии;
- передача трафика данных Интернет (для частных лиц и/или компаний);
- передача трафика данных корпоративных сетей (объединение ЛВС);
- передача трафика IP-телефонии (для частных лиц и/или в корпоративной сети);
- передача видеотрафика относительно невысокого качества (организация видеоконференций или видеотрансляции с серверов);
- передача видеотрафика высокого качества (вещательное видео и VoD — видео по запросу).

Классификация услуг NGN

