



Отчет по производственной практике: УПН (ООО «Стимул-Т» - Линейное месторождение)

Выполнил практикант: Лисак Д.М.
Группа: 215-Р2



Введение

Цель: Получить навык эксплуатации технологического оборудования по профессии – оператор «Обессоливающих и обезвоживающих установок».



Введение

Задачи:

1. Освоить во время прохождения производственной практики навыки работы с промышленным оборудованием по профессии - оператор «Обессоливающих и обезвоживающих установок»;
2. Изучить в деталях промышленное оборудование;
3. Изучить технологический процесс оборудования – обессоливающих и обезвоживающих установок, на Линейном месторождении.



ГЕОЛОГИЧЕСКИЙ РАЗДЕЛ



ТЕХНИКО-ТЕХНОЛОГИЧЕСКИЙ РАЗДЕЛ

Техника

- Входная гребенка
- УДХ,
- НГС,
- ПШ,
- НГСВ,
- КС,
- ГС,
- РВС (Резервуар вертикальный стальной) — северный.

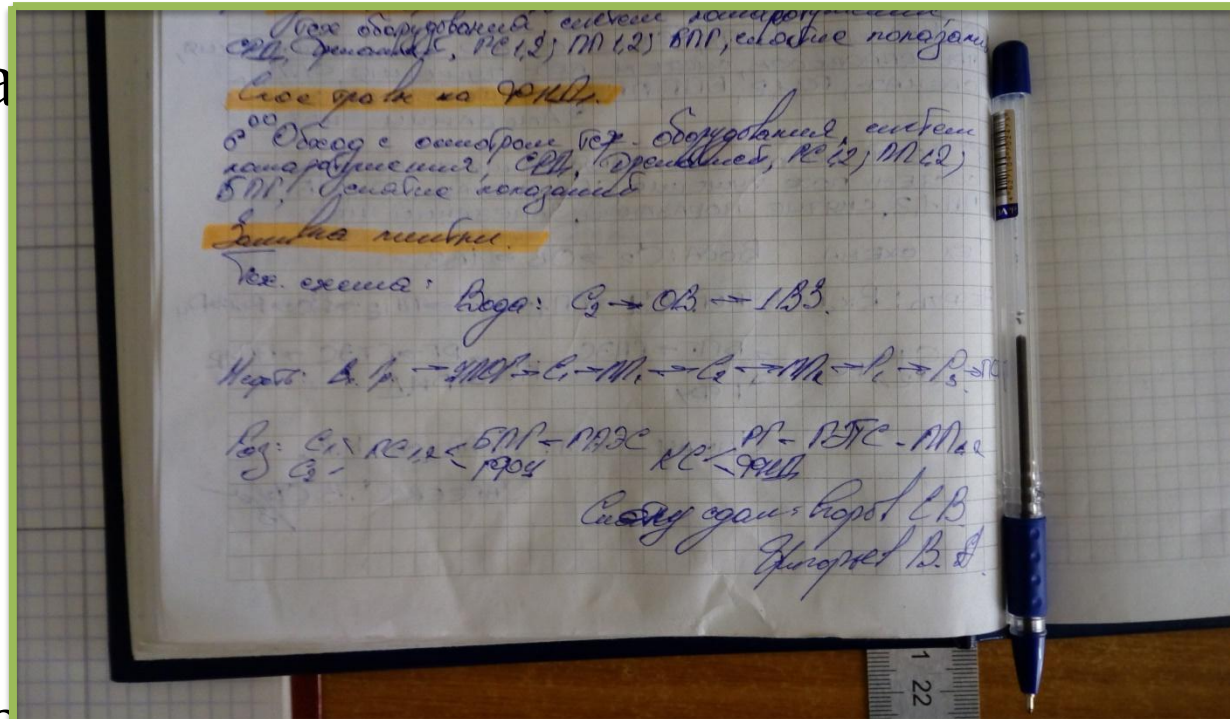

Входная гребенка и УДХ

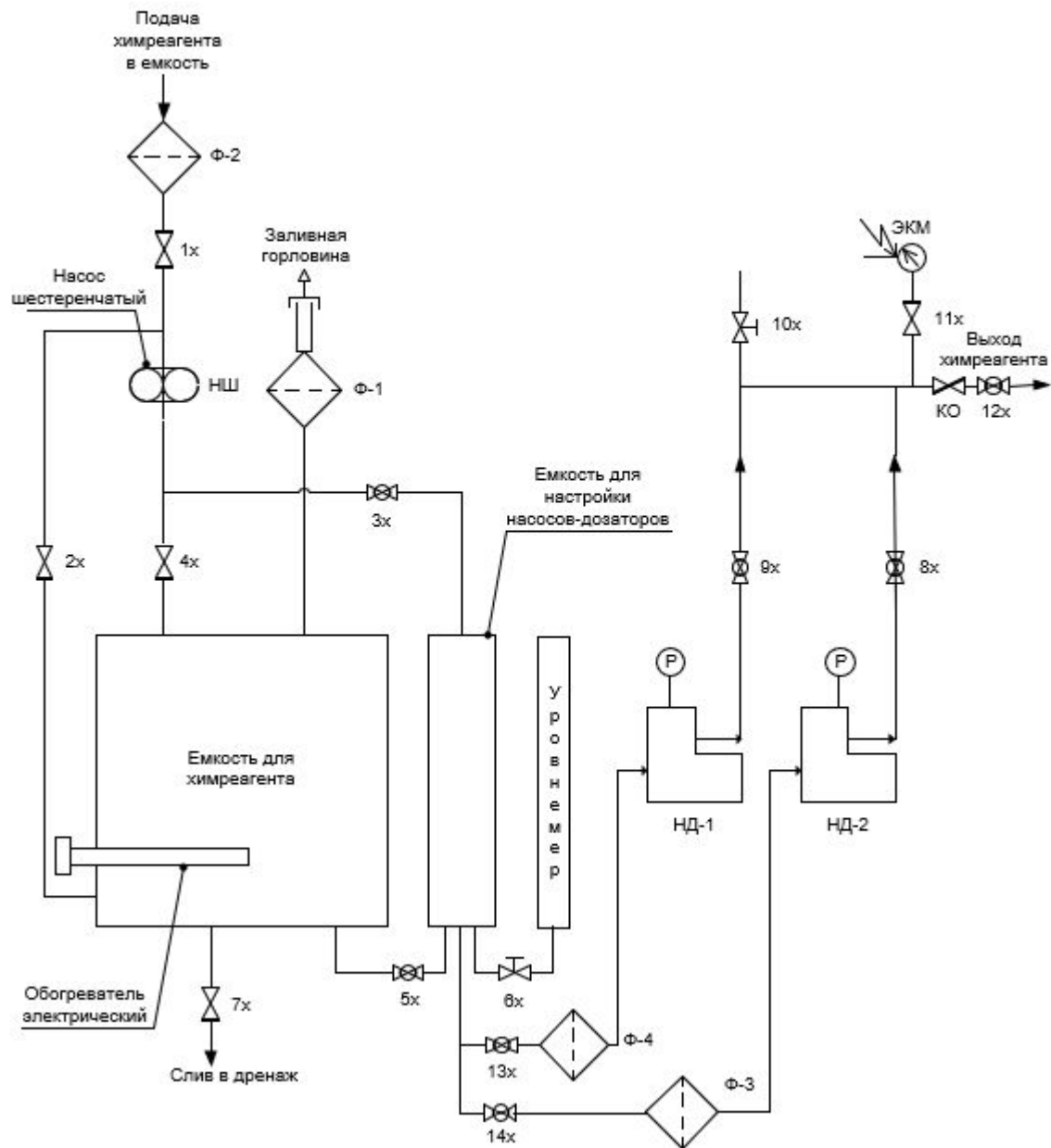

НГС или сепаратор двухфазный



НГСВ или трехфазный сепаратор

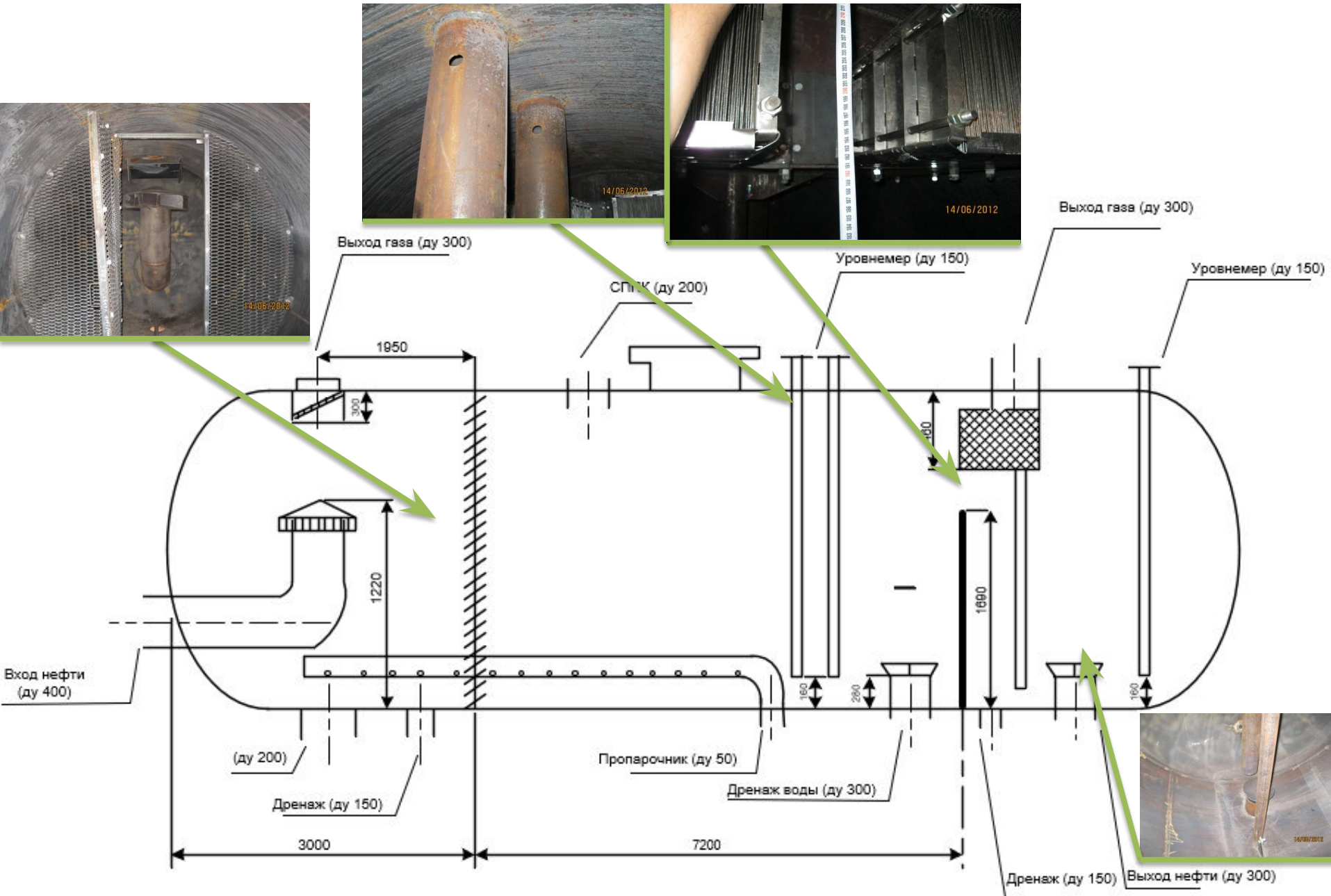

ПП-0.63 (Подогреватель путевой)

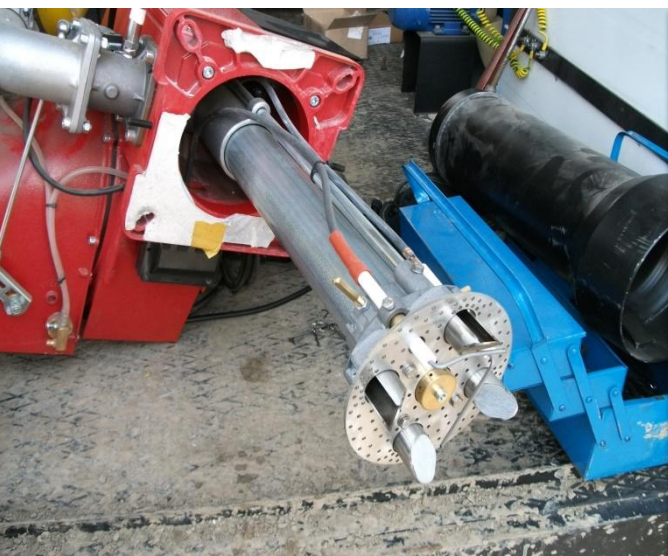

РГ (ресивер газа) и ОВ (отстойник воды)



РВС

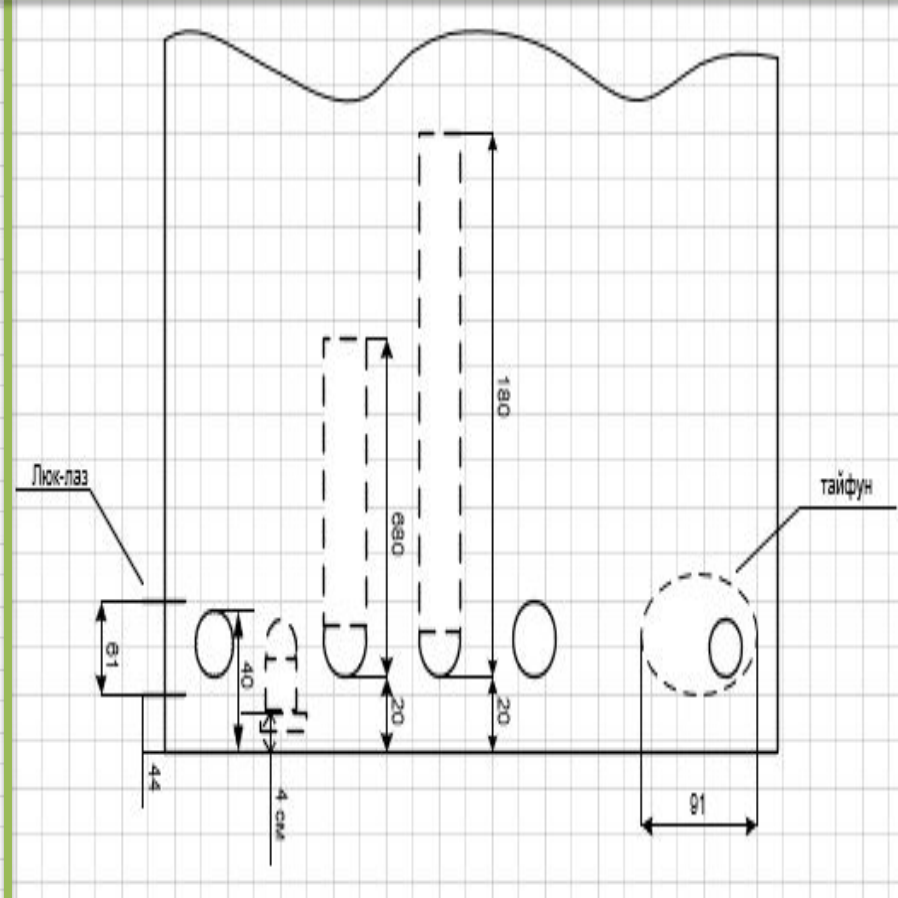
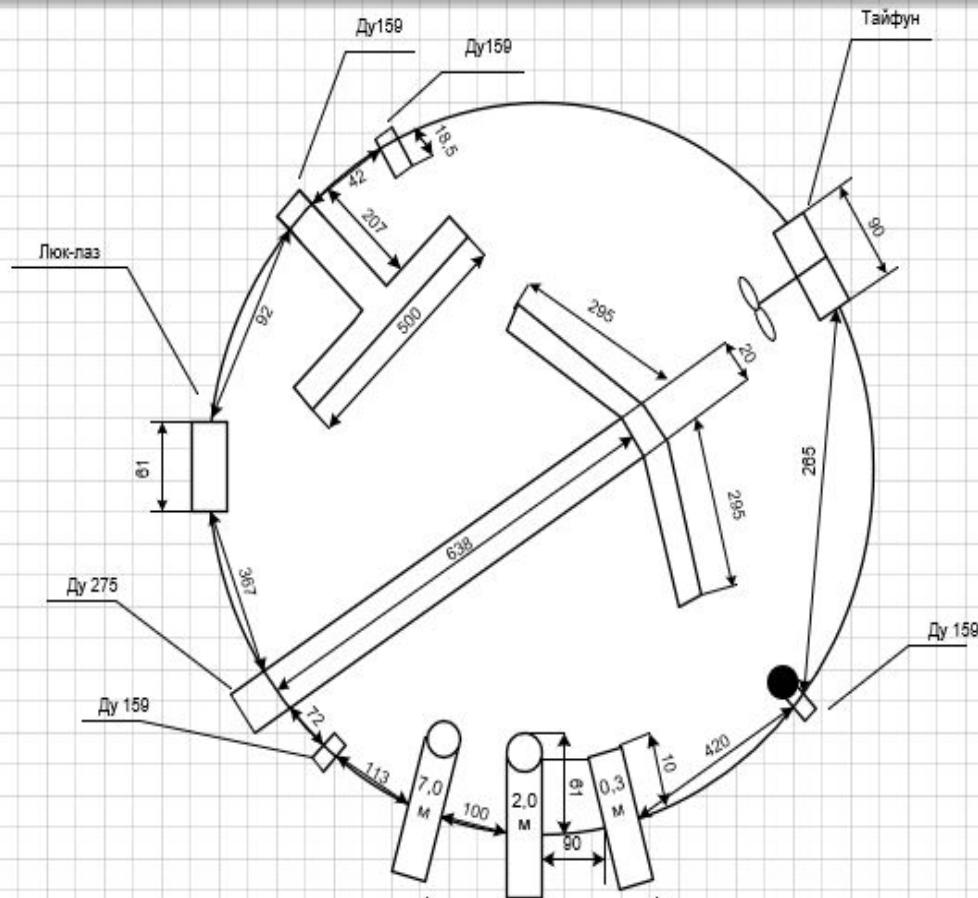

Выполнение работ

- Отбор проб
- Запись данных по УПН в электронный журнал
- Визуальный осмотр оборудования
- Хозяйственные работы

Отбор проб



Аварийные ситуации



Охрана труда

Охрана труда и безопасность на предприятии



НАРЯД-ДОПУСК № 256

Предприятие ООО "РТС" Подразделение КЦ-14

НАРЯД ОБЩИЙ НАРЯД ПРОМЕЖУТОЧНЫЙ НАРЯД
(неуказано измеркуты)

К ОБЩЕМУ НАРЯДУ № _____
(заполняется только при выдаче промежуточного наряда)

Руководителю работ Иванову И. И., мастер по ремонту оборудования
(фамилия, инициалы, должность)

Производителю работ (наблюдающему) Петрову П. П., слесарь по ремонту ЦР
(фамилия, инициалы, должность, подпись)

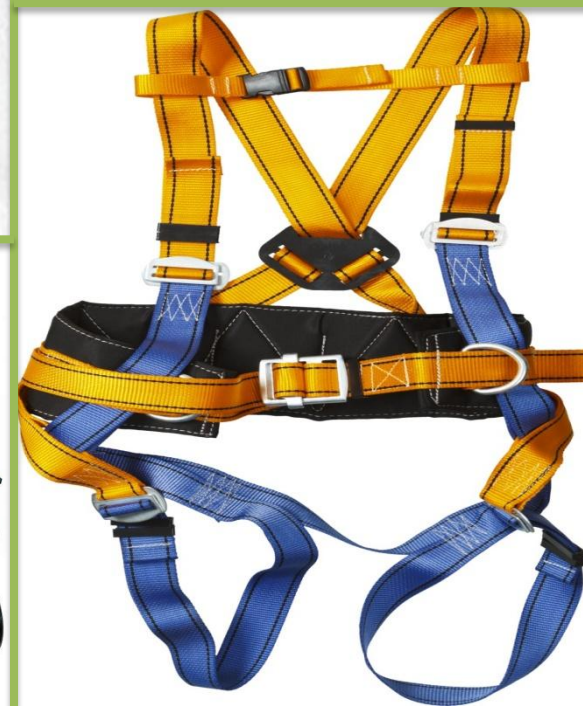

Заключение



В процессе производственной практики я закрепил теоретические знания обслуживания оборудования, проводил неоднократные замеры данных и сбор проб для дальнейшего анализа, занимался хозяйственной деятельностью для поддержания необходимого состояния техники. В результате получил практический опыт работы за промышленным оборудованием - установки подготовки нефти.

Литература

- www.olgasofronova.ru
- www.generation-ngo.ru
- www.tdsarrz.ru
- www.mngk.ru

Спасибо

за

внимание!