



Проект ювелирных изделий в славянском стиле

Алыпина Ксения Евгеньевна

3-17

В современном мире люди все больше обращают свой взор на истинные корни и культуру страны, в которой они проживают. Русские женщины, выбирая украшение, делают акцент не только на красоту исполнения, но и на смысловую нагрузку, которую несет тот или иной образ. Славянский образ все более входит в главенствующие ряды при выборе украшений.

























У славян было много разных оберегов:

Вот пример нескольких:

- Лунница — главный символ плодородия, рода и благости.
- Грозник -относятся к чисто мужским оберегам, так как помогают воину выстоять против напастей и врагов.
- Печать Велеса Медвежья Лапа – это лапа одно их священных животных (медведя), и она гарантировала защиту мужчине, носившему ее только при соблюдении одного обязательного условия – мужчина не должен расставаться с печатью всю жизнь.
- Лада- была символом любви, богиней, дарующей молодость, здоровье и красоту.
- Ладинец -женский оберег сможет не только защитить, но и подарить своей носительнице настоящее счастье.
- Колядник -является одним из самых почитаемых солярных символов древних славян.
- Яровик - является двухсторонним символом называемым Огневик и предназначен для сохранения и преумножения чего-либо это касается не только материальных благ, он станет прекрасным защитником и помощником в любом начинании и в случае опасности защитит владельца оберега.

Остинец (Вестник)	Небесный Крест	Рыенч	Свастика	Святи Дар	Цветок Папоротника	Агни	Вепрь Небесный	Знич	Исток
Посолонь	Навьяник	Свадебник	Светоч	Стрибожич	Яровик	Боговник	Велесовик	Духовная Свастика	Колард
Родимич	Новородник	Сваор	Свитовит	Святоч	Яроват	Богодар	Грозовик	Духовная Сила	Коловрат
Родовик	Обережник	Сваор-Солнцебрат	Солард	Суасти	Символ Расы	Валькирия	Громовик	Духобор	Колдний
Расяч	Огневик	Сварга	Солнечный Крест	Фаш (Пламень)	Рубежник	Ведаман	Дунья	Духовная Свастика	Крест Лад Богородицы
Рыжик	Ододлень Трава	Сварожич	Солонь	Чарват	Огневица	Наранна	Гаруда	Свастика (Св) Героев	Св. Раума
Колохорт	Алтарник	Царственная Вайта Свастика (Св.)	Св. Сварога	Расвая	Радинец	Символ Рода	Сватка	Яровай	Огонь
Ратиборец	Свати	Свуха	Покоевая	Расвая	Всеволоден	Дхата	Символ Рода Гаймна	Богородичная	Св. Тау
Славен	Садхана	Маричка	Ветер	Вода					

У них были различные узоры:

Узор	Толкование	Узор	Толкование
	Солнце, гармония, согласие		Свет, тепло, очаг, жизнь
	Око Бога — Туря, Неба, Мира, прозрение		Истина, закон, справедливость
	Жизненный путь, дорога		Дерево, место обряда, обращение к природе
	Оберег от зла, гнева, доброта		Состязание, противостояние
	Связь неба с Землей		Покорение вершины, стремление ввысь
	Память о прошлом, дума о будущем		Щит, оберег единства
	Человечность, разум, сила, здоровье, душевная красота		Близкие, родня, землячество
	Жилище, приют, кров родного дома		Дерево рода, жизни, мудрости
	Семейный очаг, уют		Друг за друга, семья
	Верность, единство, любовь		Сила рода, нации
	Поле, зерно, сеятель добра		Межа поля, раздел

Традиционные материалы для славянских украшений

Славянские украшения изготавливались из серебра, золота, медь, бронза, жемчуга, в дополнение к ним использовались «разные самоцветы». Уральские горы на радость русским красавицам одаривали ювелиров множеством камней:

- лазуритом;
- малахитом;
- рубином;
- изумрудом;
- аметистом;
- турмалином;
- александритом;
- топазом;
- родонитом;
- яшмой.



Основные цвета : белый, черный, красный, синий, зелёный.

Славянские кольца

- В древности кольца должны были охранять руки от чужеродного влияния на жизнь и судьбу человека. Зачастую на кольца и перстни наносился орнамент или божественный символ – это усиливало магическое заступничество. Перстни и кольца считались способными охранять как женщин, так и мужчин. Возможно, поэтому мужчины предпочитают кольца любым другим украшениям.



Славянские браслеты и наручи

- Существует множество разновидностей славянских браслетов, при этом почти все они – копии археологических находок 9-го века н.э. Браслеты и наручи делали из разных материалов, но самым лучшим считались «красные» металлы: медь и золото. Браслеты надевали на обе руки, иногда даже по несколько штук сразу. Это и неудивительно: изделия потрясают своим изяществом и выраженным стилем.



Славянские обереги и подвески

Важной частью славянской культуры было повсеместное использование магических оберегов и амулетов. Эти изделия обычно выполнялись в виде подвесок и заключали в себе концентрированное благо, способное отразить любую напасть. Символов защиты так много, что каждый найдёт себе оберег, в который влюбится с первого взгляда!



Славянские серьги

- Традиционным женским украшением почти в любой культуре являются серьги, а поскольку любая женщина хочет выглядеть неповторимо, эти украшения, пожалуй, самые разнообразные. Славянские девушки и женщины любили серьги так же, как любим их мы с вами, как иначе объяснить такое разнообразие моделей.



Чтобы сделать свою работу, я
рассмотрела такие варианты изделий:



Печатка

возможно выполнение в техники литьё, с последующей ручной доработкой, есть камень янтарь

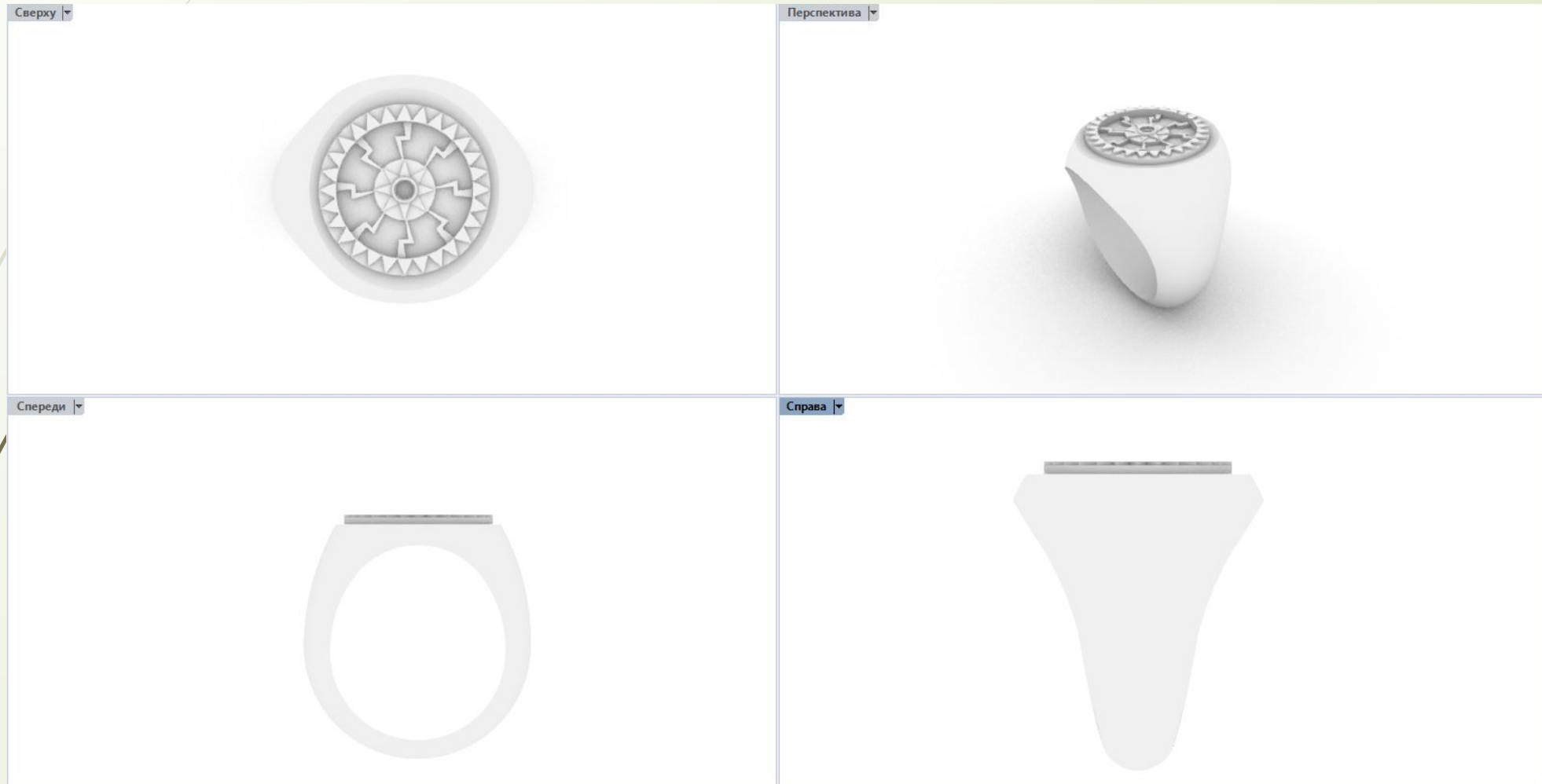

Сверху ▾

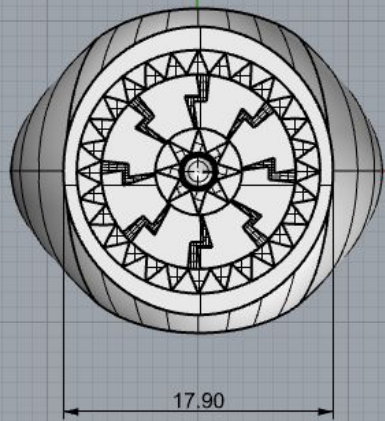

Перспектива ▾

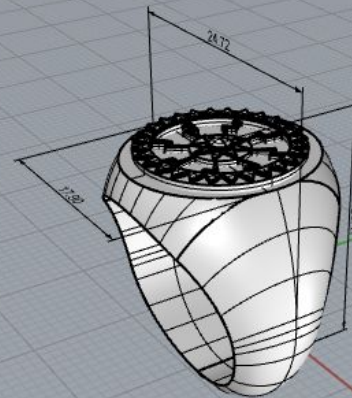

Спереди ▾

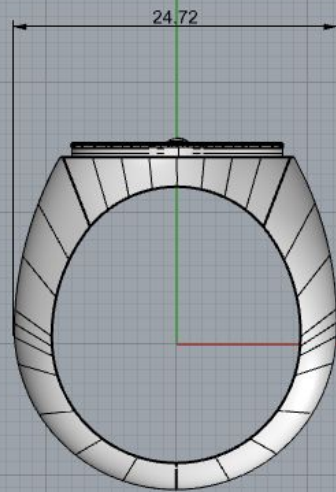

Справа ▾

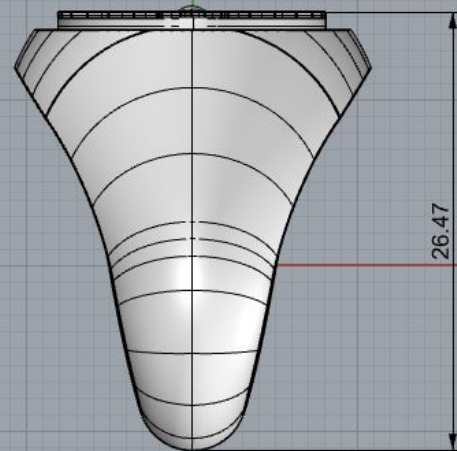

Сверху ▾

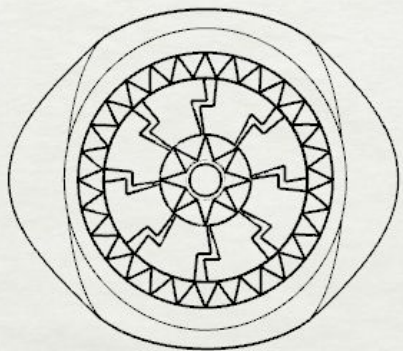

Перспектива ▾

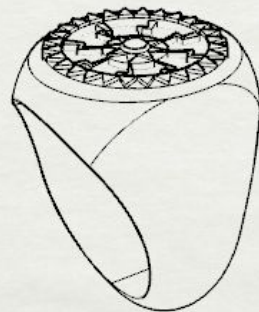

Спереди ▾

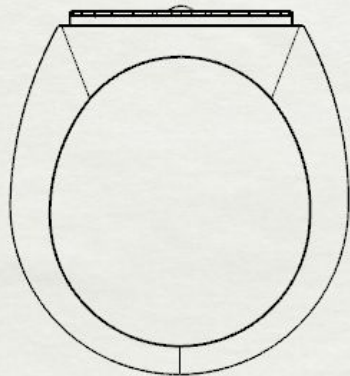

Справа ▾

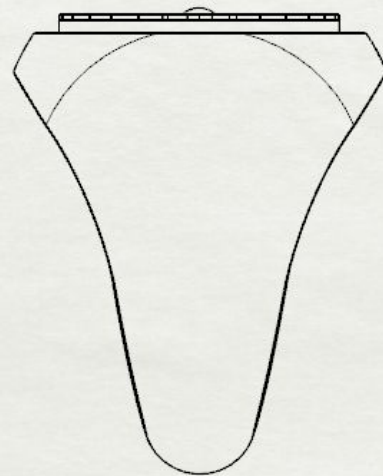

Кулон

ВОЗМОЖНО ВЫПОЛНЕНИЕ В ТЕХНИКИ ЛИТЬЁ, С ПОСЛЕДУЮЩЕЙ РУЧНОЙ ДОРАБОТКОЙ, ЕСТЬ КАМЕНЬ ЯНТАРЬ

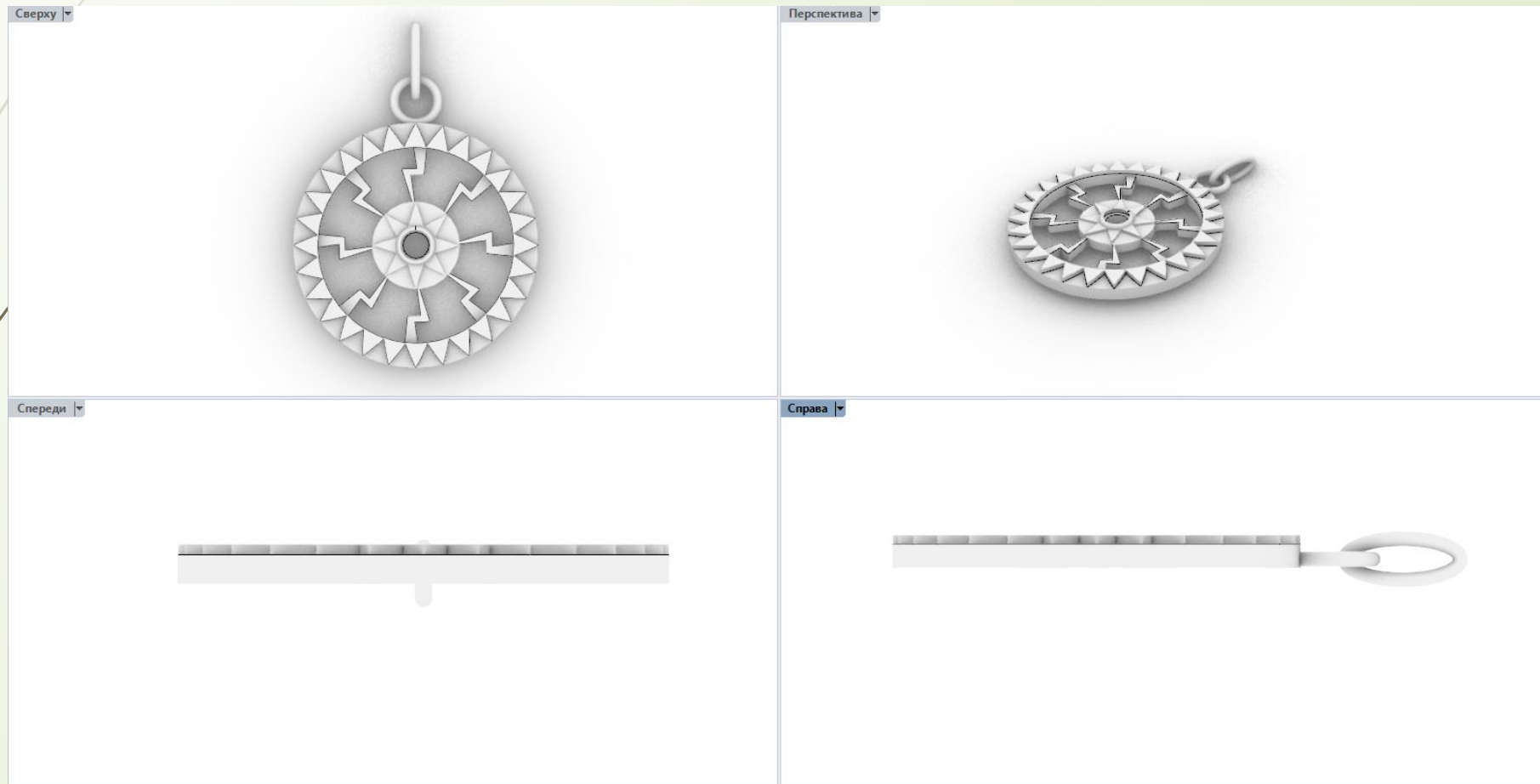

Сверху ▾

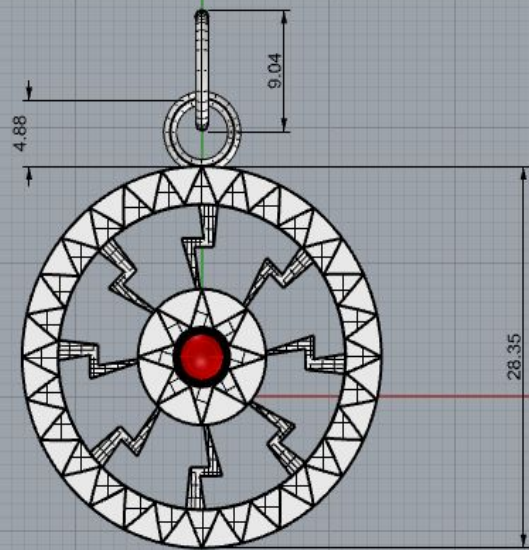

Перспектива ▾

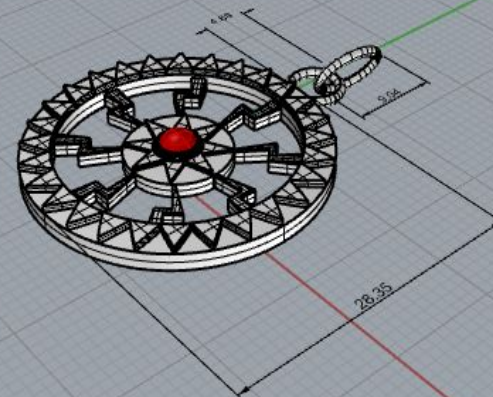

Спереди ▾



Справа ▾



Сверху ▾



Перспектива ▾

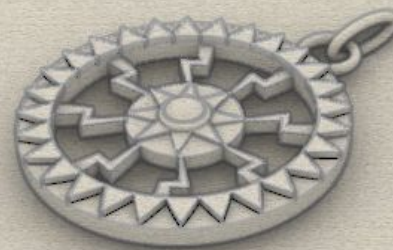

Спереди ▾



Справа ▾



Серьги

ВОЗМОЖНО ВЫПОЛНЕНИЕ В ТЕХНИКИ ЛИТЬЁ, С ПОСЛЕДУЮЩЕЙ РУЧНОЙ ДОРАБОТКОЙ, ЕСТЬ КАМЕНЬ ЯНТАРЬ

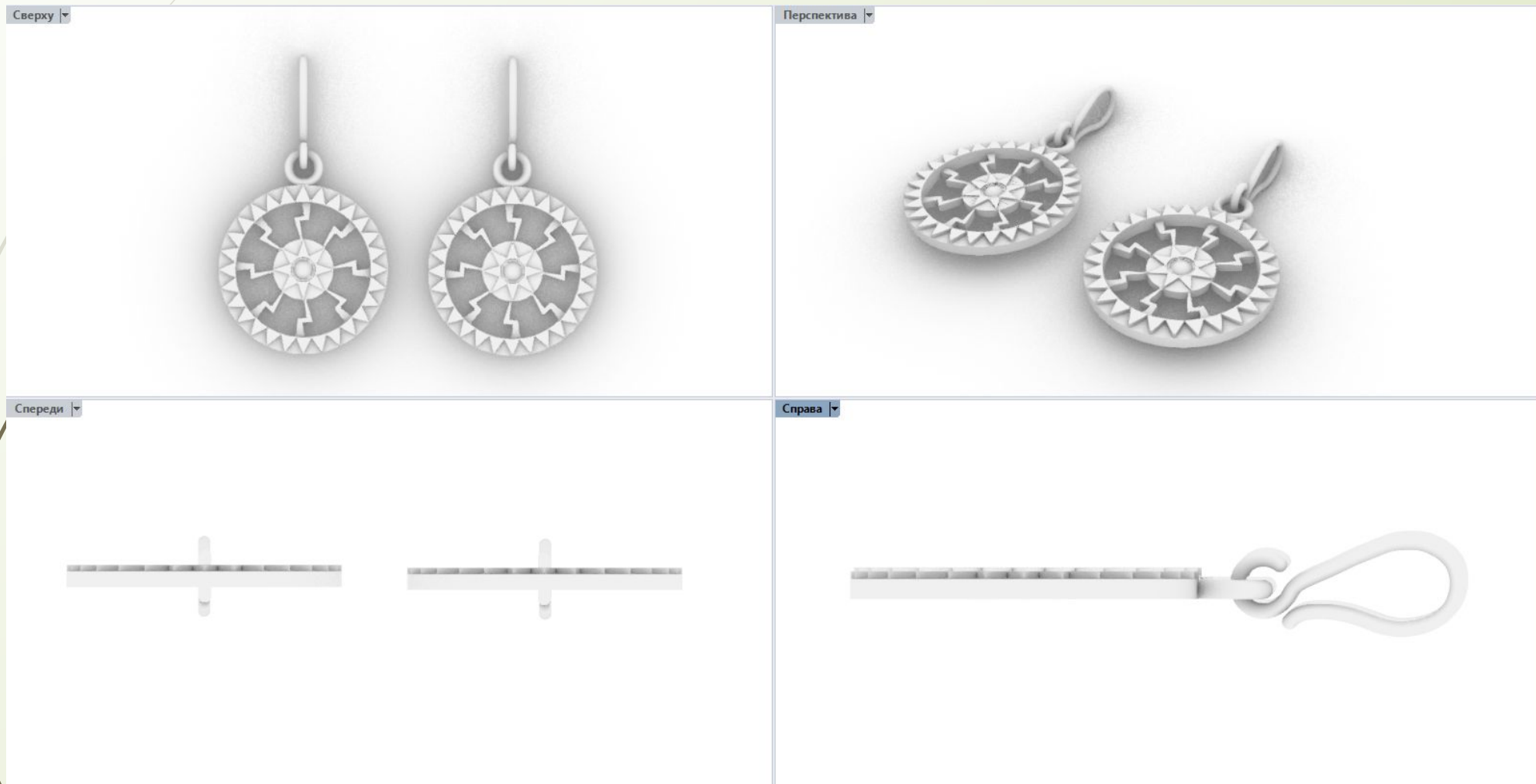

Сверху ▾

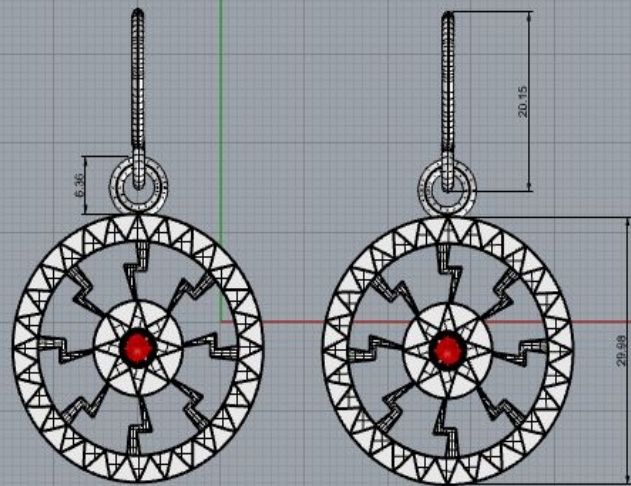

Перспектива ▾



Спереди ▾

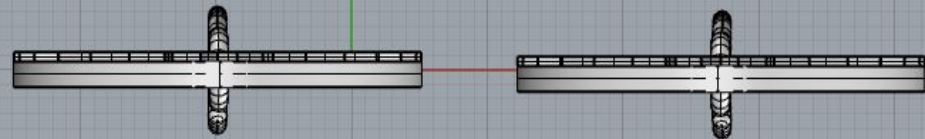

Справа ▾

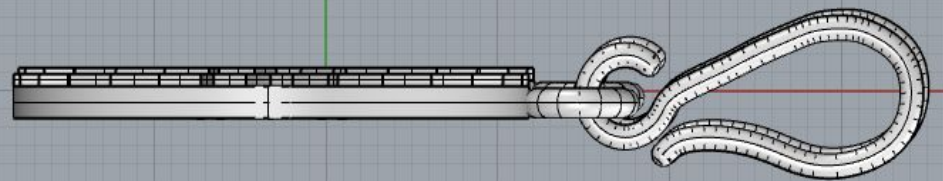

Сверху ▾

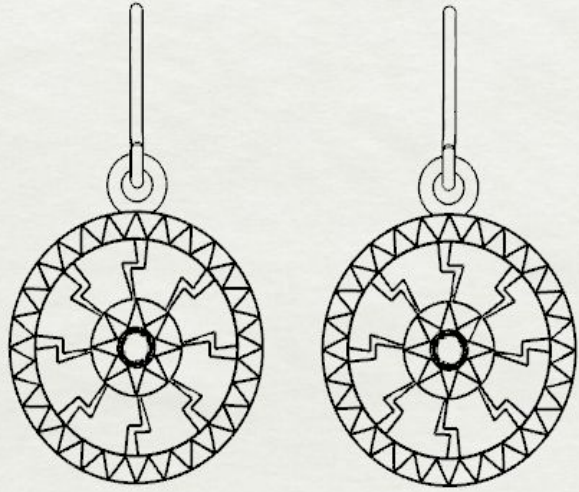

Перспектива ▾

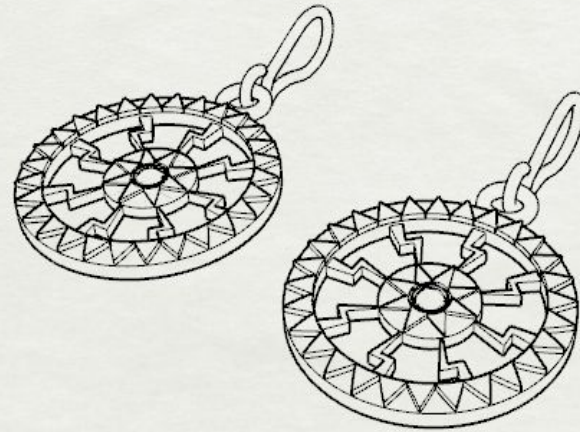

Спереди ▾

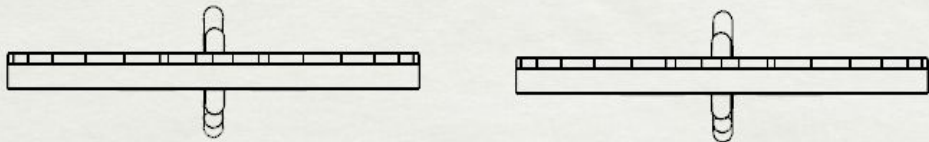

Справа ▾

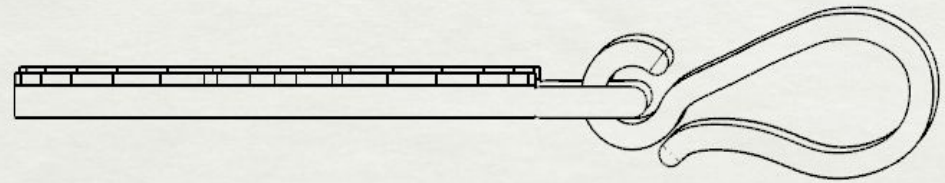

Вот так может выглядеть готовая работа

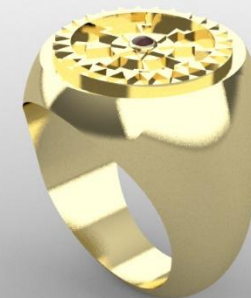
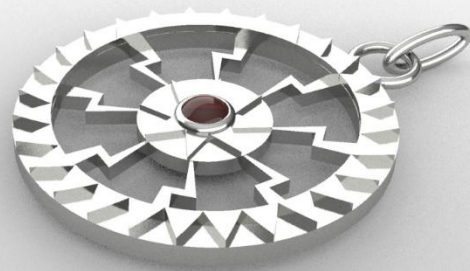

Каждый народ должен помнить и чтить свои корни. И своим выбором в пользу украшений в славянском стиле мы подчеркиваем свою принадлежность к сильному и великому роду с насыщенной многовековой историей. Своими магическими свойствами они плотно завоевывают наши сердца при выборе стиля. Русь - великая страна, а русские - великий народ, который помнит и славит своих предков.

