

# Роликоопоры ленточного конвейера

Алейников Степан 531 группа

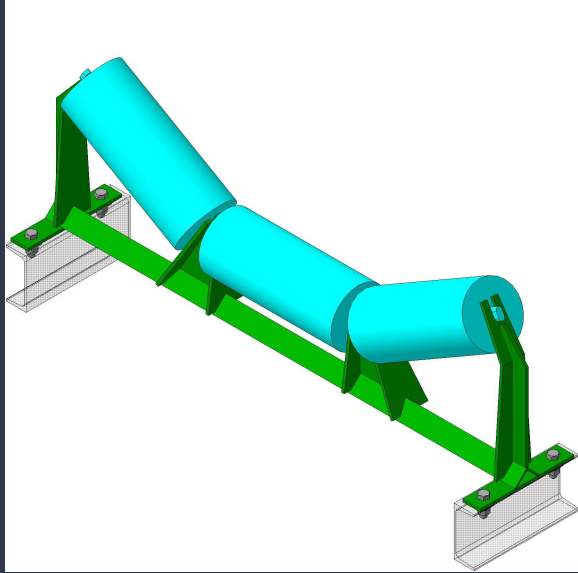

***Роликоопоры*** – это главный конструктивный элемент в структуре ленточного конвейера, за счет которого осуществляется прямолинейное движение всей установки. Ключевая задача при сборке конвейера: установка роликоопор строго перпендикулярно к продольной оси конвейера.

*Роликоопоры, как отдельный элемент конвейера, может быть разного назначения:*

1. **Рядовые.** Используются для поддержки ленты в заданном прямом положении. Устанавливаются по всей трассе вдоль конвейера.
2. **Специальные.** Устанавливаются на отдельных участках конвейера. Специальные роликоопоры имеют более широкий набор функциональности.



Роликоопоры – обязательный элемент, и по действующей на него массе они делятся на 3 категории:

1. **легкие** (для транспортировки небольших грузов);
2. **средние** (для перемещения товаров умеренной тяжести);
3. **тяжелые** (для грузов шахтного типа).

