

# Расчет модуля внутренней части согааш (ступа)

Выполнил: ученик 9 «б» класса

МБОУ гимназии №9 Дастан Артыш

Руководитель учитель физики Делгер Алевтин Кимович

Без традиции нет культуры.

Без культуры нет воспитания.

Без воспитания нет личности.

Без личности нет народа.

Генадий Никандрович Волков

(чувашский этнопедагог)

**Актуальность** исследования заключается в том, что сейчас, когда современные технологии начинают вытеснять исконно народные традиционные технологии приготовления пищи надо способствовать возрождению и развитию национальной кухни, а именно, приготовлении национальных блюд из экологически чистых продуктов, способствующих здоровому питанию. В данном случае приготовление далган ,тараа традиционным способом, используя старинные рецепты их приготовления с помощью национальных предметов – согааш, бала. Приготовленные таким способом далган, тараа экологически чистые, способствуют

**Новизна** работы заключается в том, что сейчас идет развитие современных направлений в ресторанном бизнесе. Открываются кафе и магазины, рестораны национальной кухни, где пользуются спросом блюда приготовленные традиционным способом. Появились на прилавках сладости, приготовленные из зерновых культур, переработанных с помощью согааш, бала.

**Практическая** значимость моего исследования в том, что опыт мастеров-умельцев может быть использован всеми, кто интересуется историей изготовления тувинских национальных предметов быта и утвари, также при приготовлении национальных блюд.

**Целью** исследовательской работы является изучение различных способов изготовления согааш, бала народными мастерами-умельцами.

**Задача:** Изучить и практически реализовать самостоятельное изготовление согааш, бала.



Кержек -  
тесло



Шууче -  
стамески



Унгу-  
клюкарза



Хаарыыл -  
рубанок



Балды -  
топор

Хирээ -  
ножовка



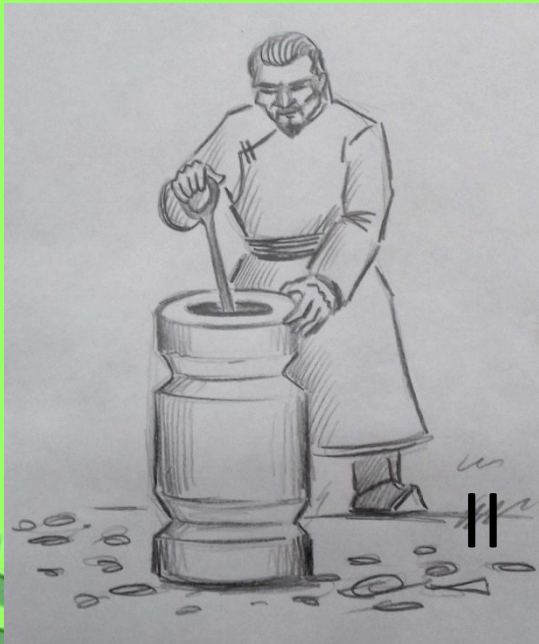

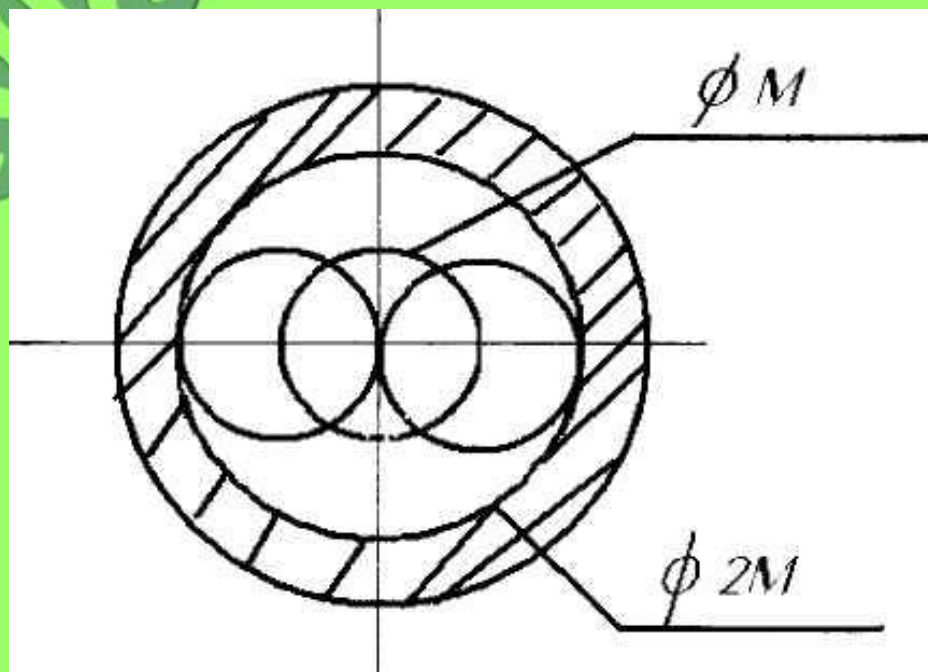

Чурук 2.

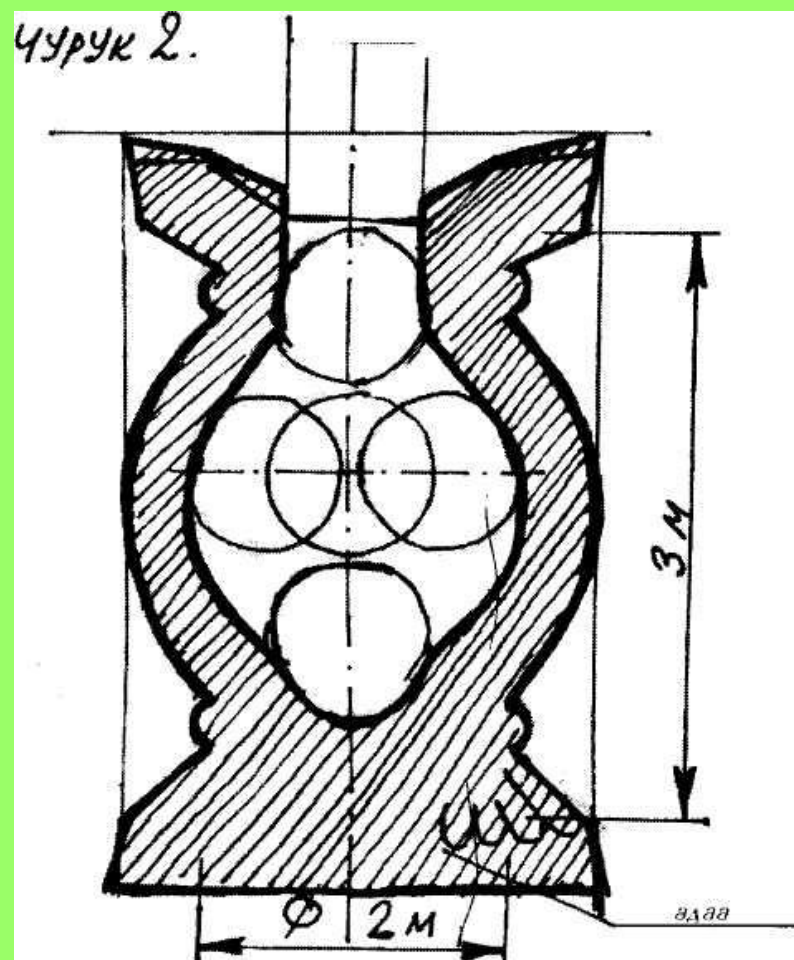

тукара ол.

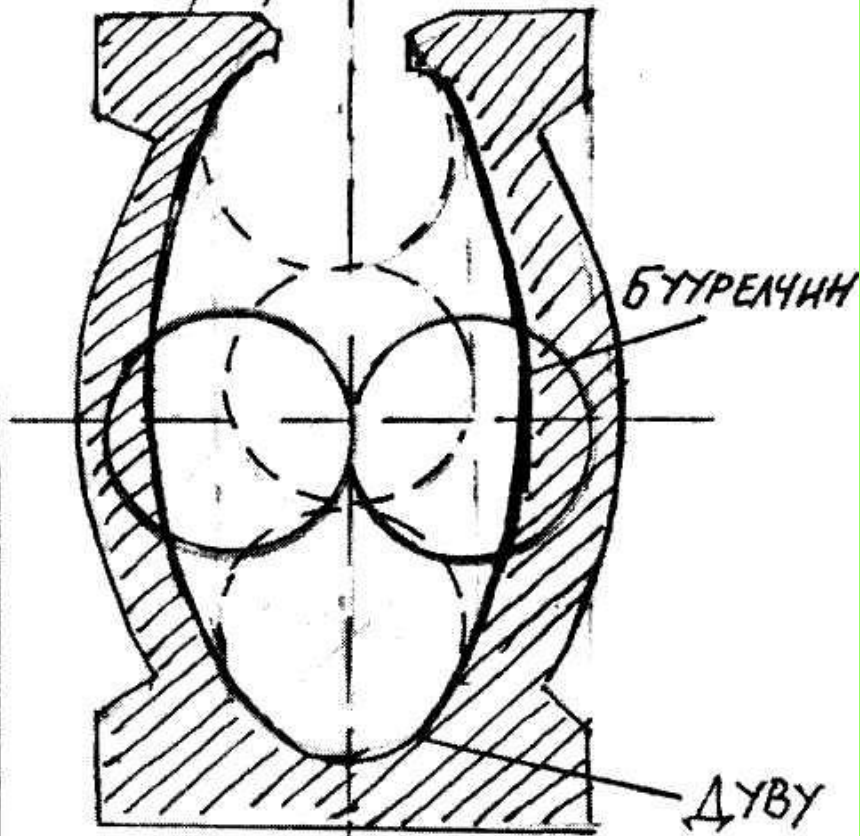

Цурук 3

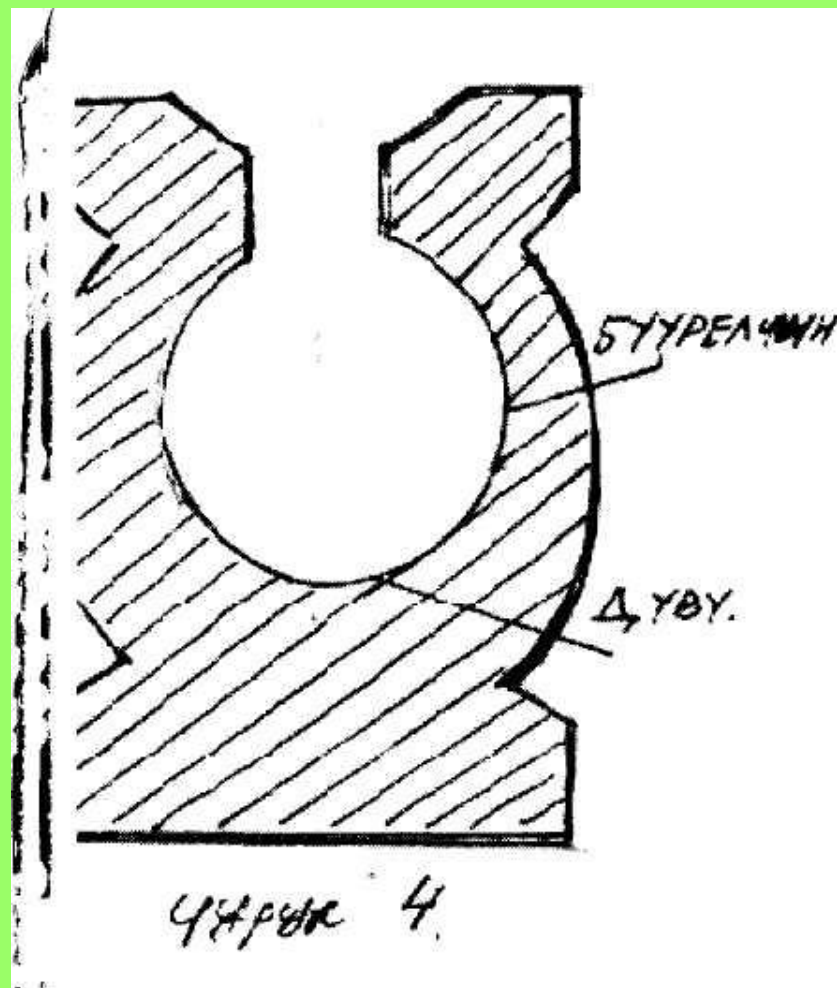

Цурук 4



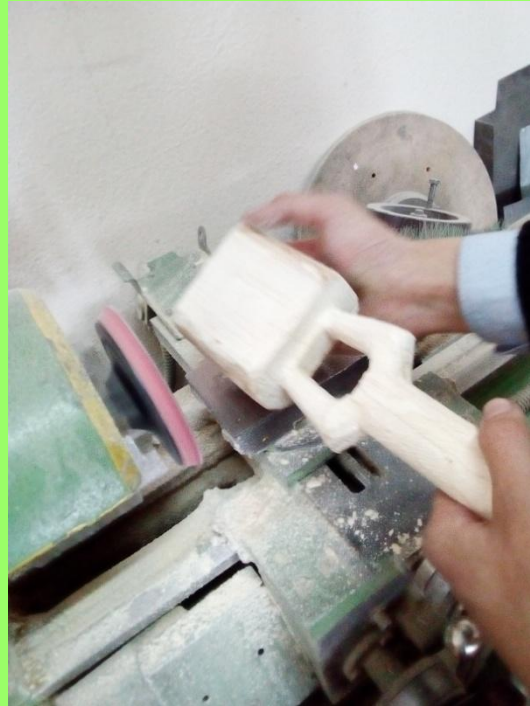











... Наполняясь лаской, добротой и  
светом,

Обещаю жить по твоим заветом ...

А. Даржай

