

# Методы крепления

кожаной обуви

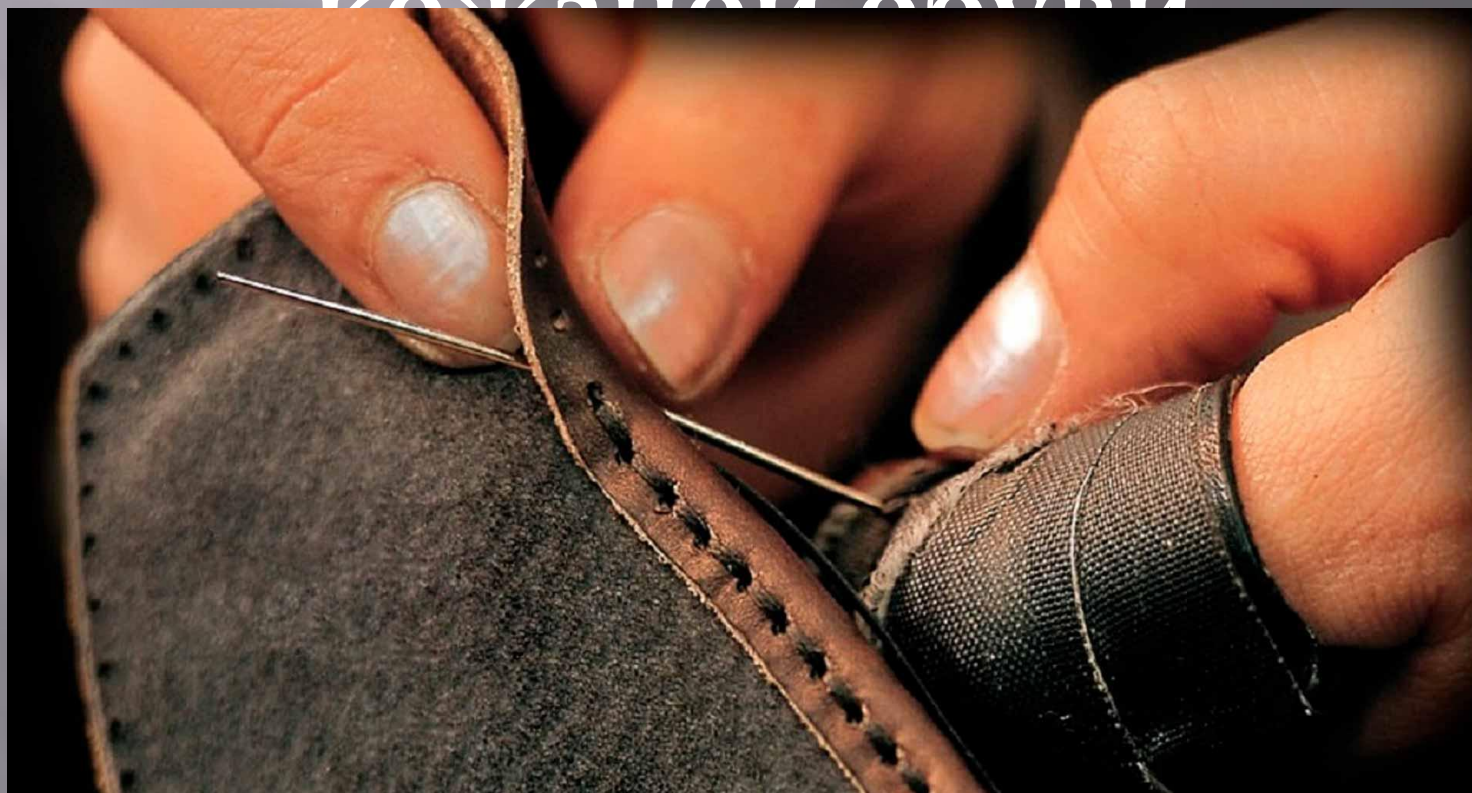

Презентацию выполнила: Ребрикова Олеся 2  
ТОВ А

# 1. Стержневые

*Гвоздевой метод.*

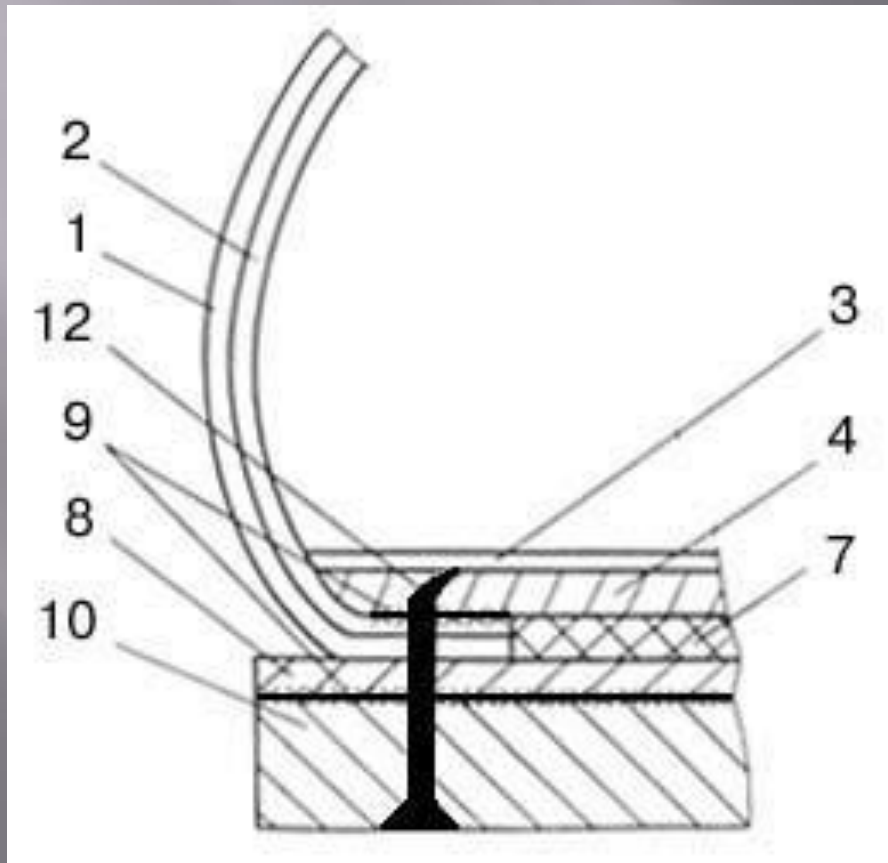

1-заготовка  
3 - вкладная стелька  
4 - стелька (основная),  
7 - простилка,  
10 - подошва,  
12 – гвоздь

*Винтовой метод.*

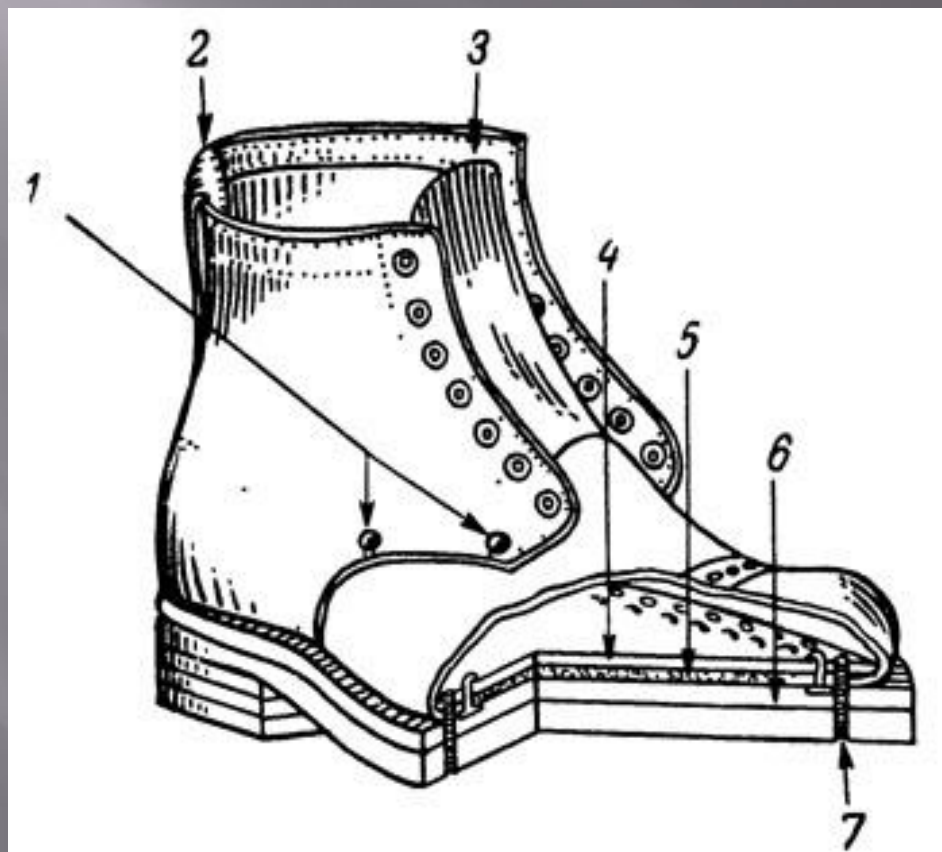

## 2. Ниточные

*Прошивной метод.*



Рис. 11. Прошивной метод крепления:  
1 — заготовка; 2 — стелька; 3 — простилка;  
4 — подошва; 5 — затяжной текст; 6 — ниточный шов

## Сандальный метод



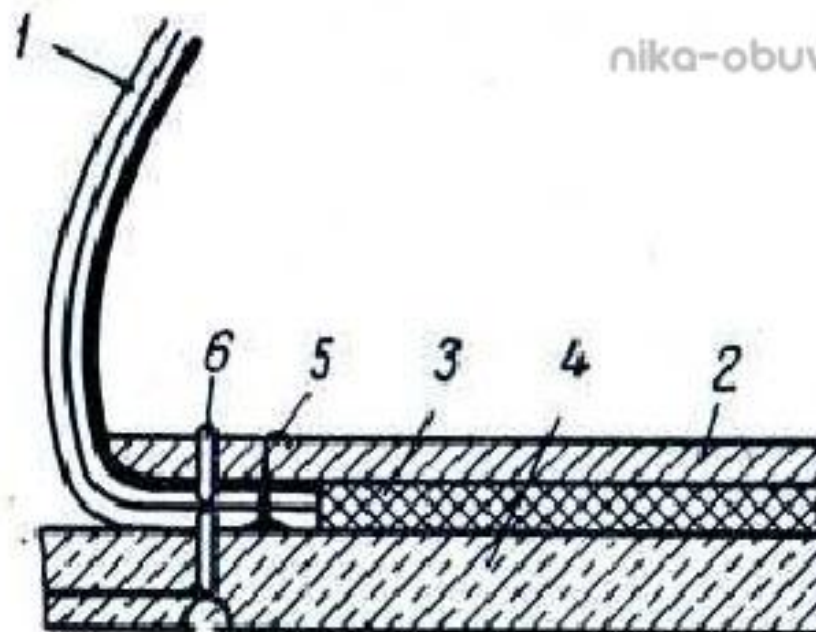
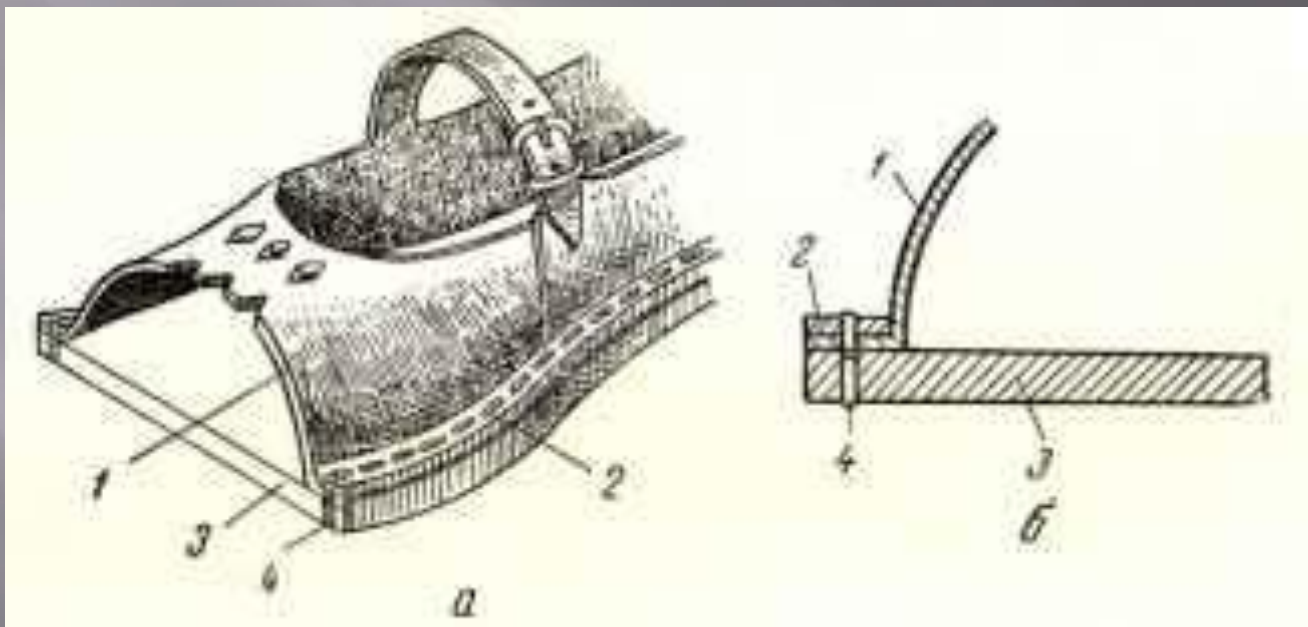

*Доппельный (полусандальный) метод.*

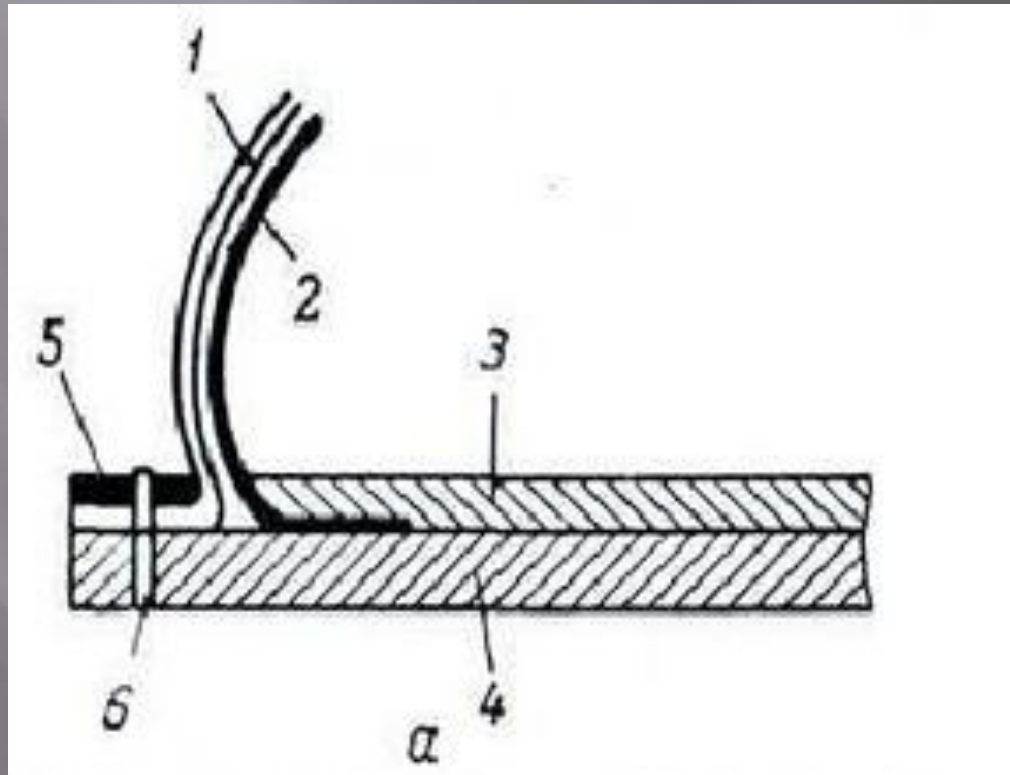

*Рантовый метод.*

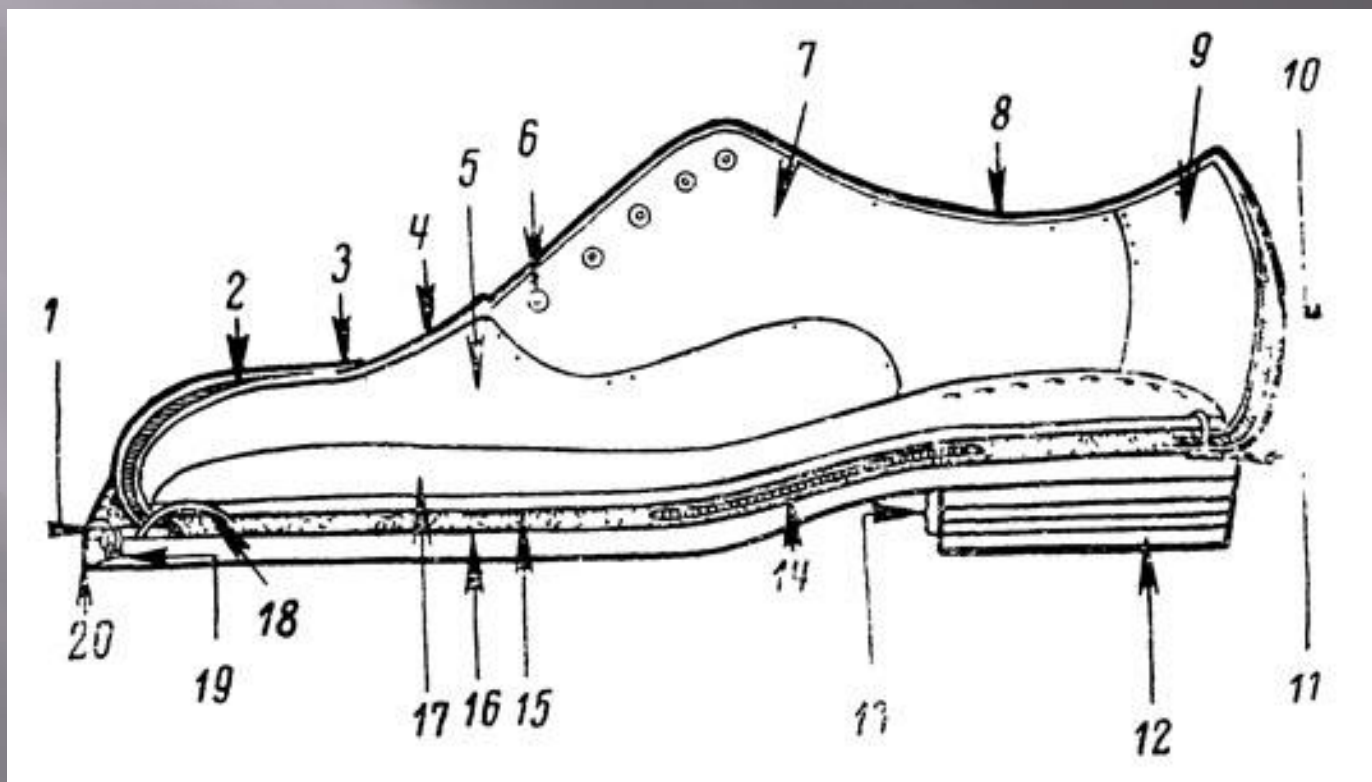

Метод  
"Парко".



Рис. 17. Метод парко:

1 — заготовка; 2 — стелька; 3 — рант; 4 — простилка; 5 — подошва; 6 — ниточные швы



## Выворотный метод.

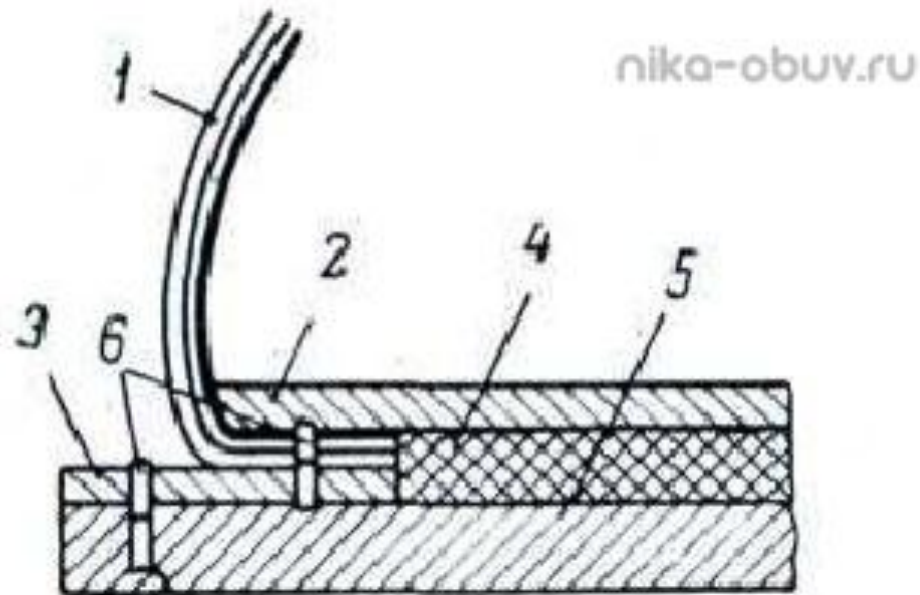

### 3.

## Химические

*Клеевой метод*

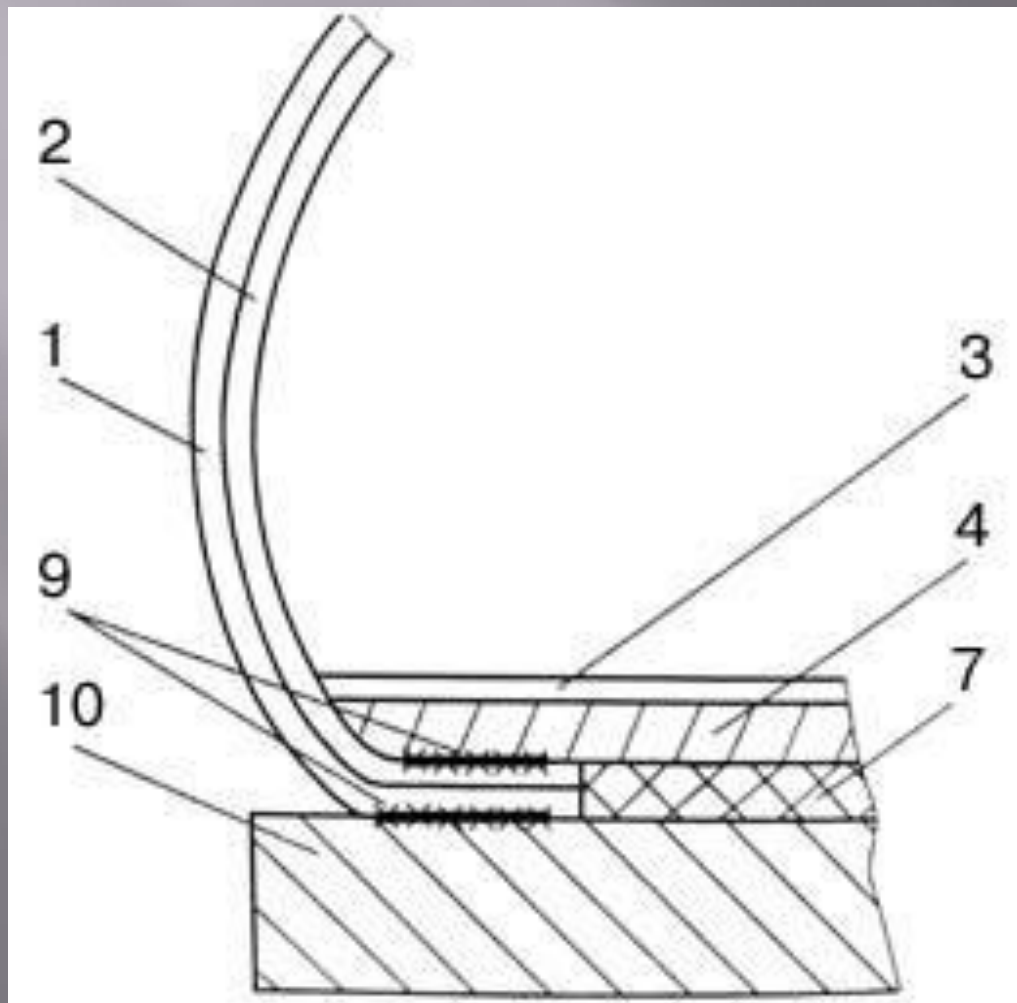

1-заготовка

3 - вкладная стелька,

4 - стелька (основная),

7-простилка,

9 - клеевой шов,

10 – подошва

## Литьевой метод

- 1-заготовка
- 3 - вкладная стелька,
- 4 - стелька (основная),
- 6 - втачная стелька,
- 7 - простилка,
- 9 - клеевой шов,
- 10 - подошва,
- 11 - ниточный шов

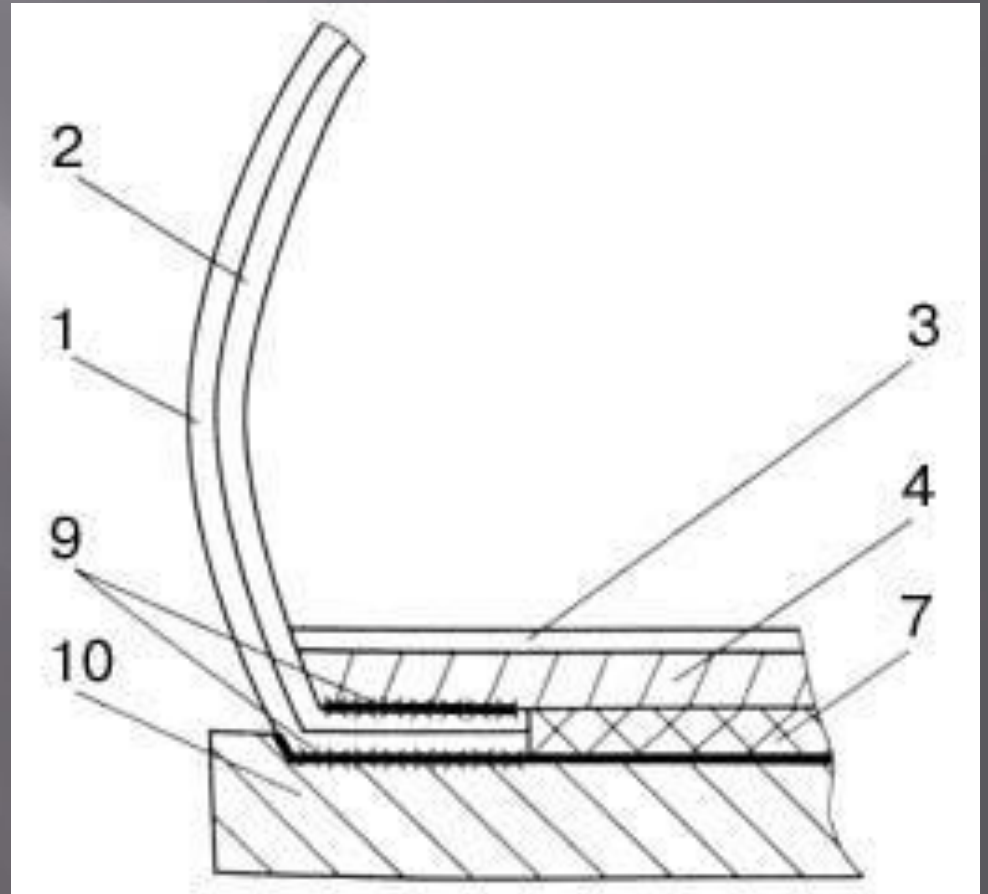

## Метод прессовой (горячей) вулканизации

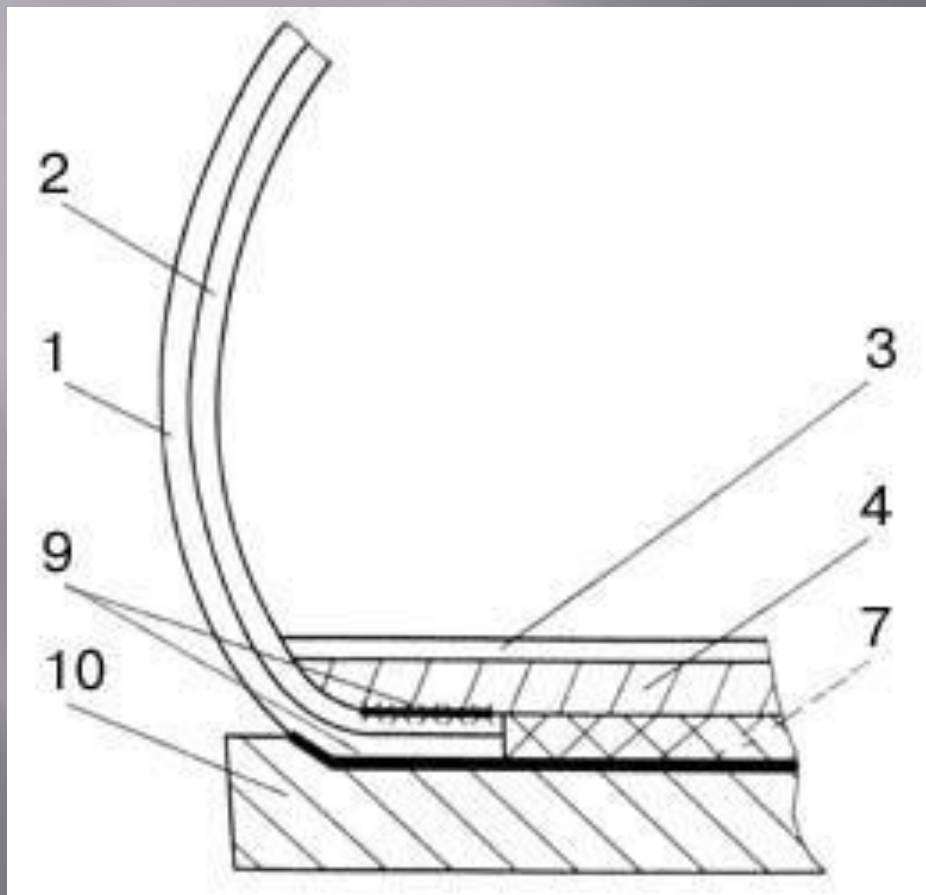

1-заготовка

3 - вкладная стелька,

4 - основная стелька,

7 - простилка,

9 - клеевой шов,

10 - подошва

## 4. Комбинированные

*Рантово-клеевой метод.*

- 1-заготовка
- 3 - вкладная стелька,
- 4 - стелька (основная),
- 5 - рант,
- 7 - простилка,
- 8 - подложка,
- 9 - клеевой шов,
- 10 - подошва,
- 11 - ниточный шов

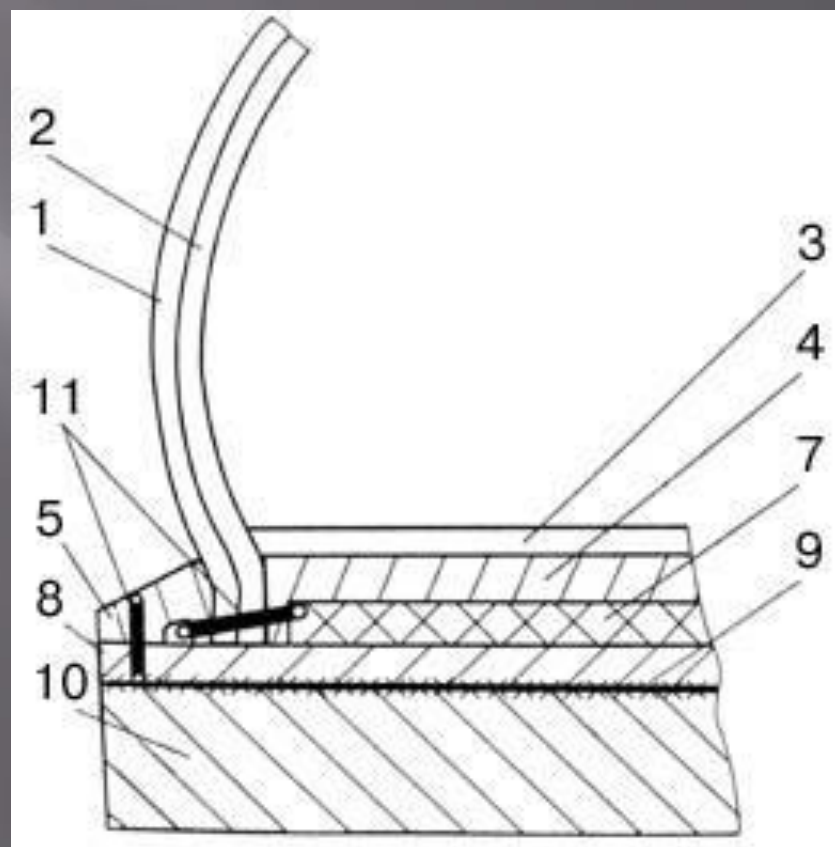

*Строчечно-клеевой метод.*

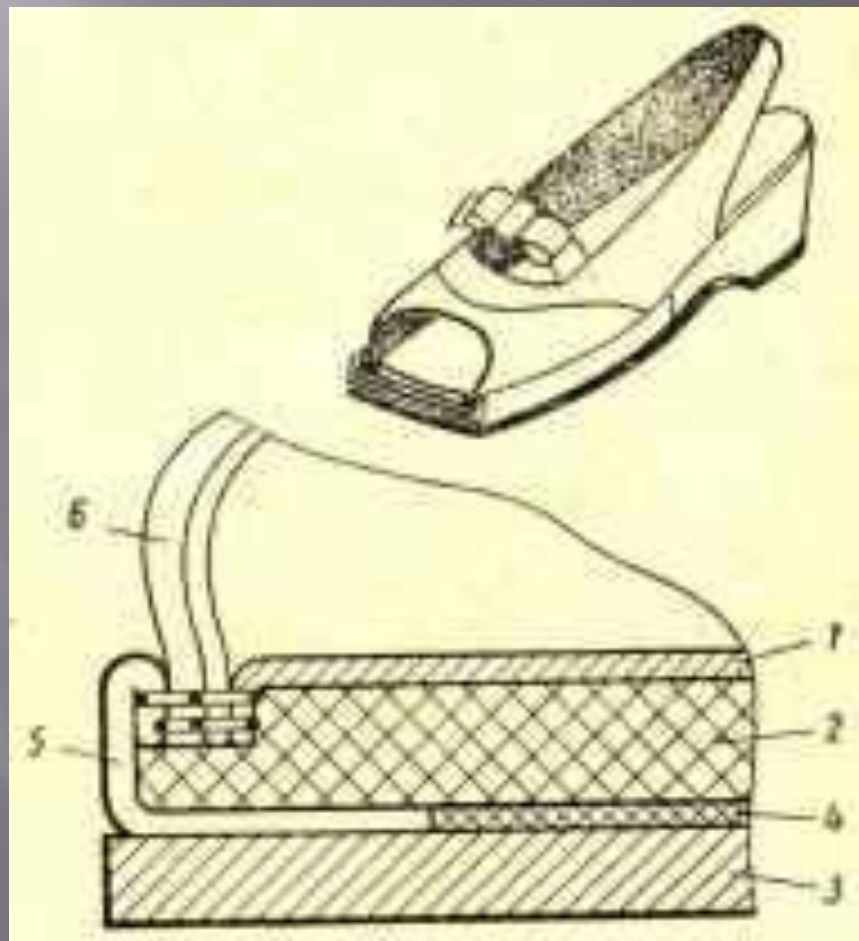



*Клепрошивной (борто-  
клеевой/бортопрошивной) метод.*

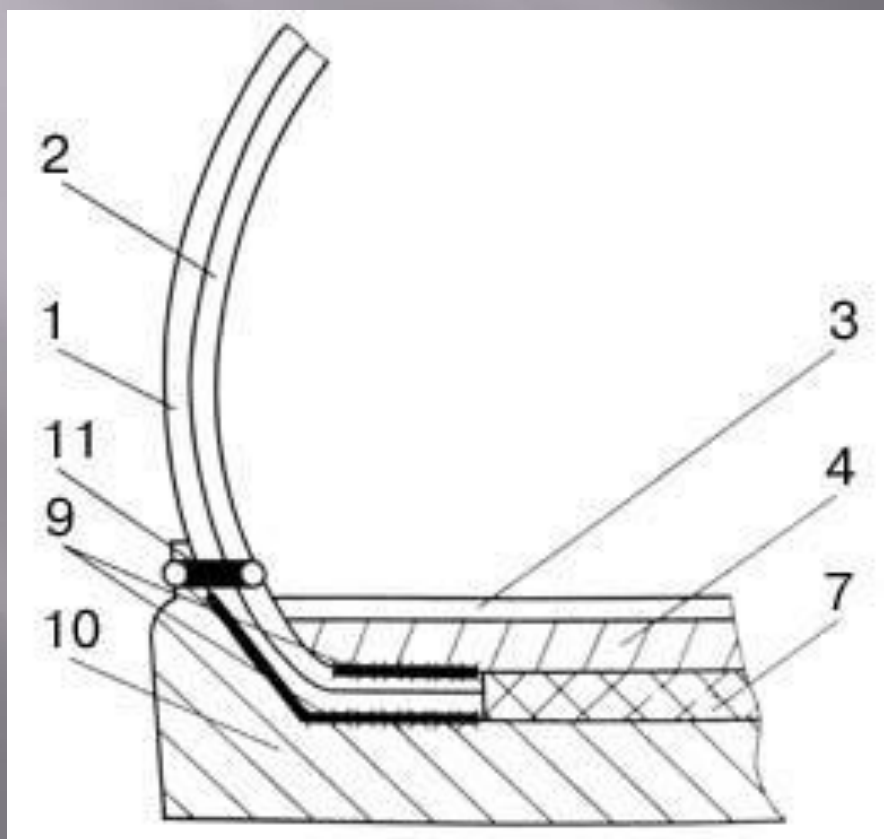

1-заготовка

3 - вкладная стелька,

4 - стелька (основная),

7 - простилка,

9 - клеевой шов,

10 - подошва,

11 - ниточный шов

*Доппельно-клеевой метод.*

- 1-заготовка
- 3 - вкладная стелька,
- 4 - стелька  
(основная),
- 5 - рант,
- 7 - простилка,
- 8 - подложка,
- 9 - клеевой шов,
- 10 - подошва,
- 11 - ниточный шов

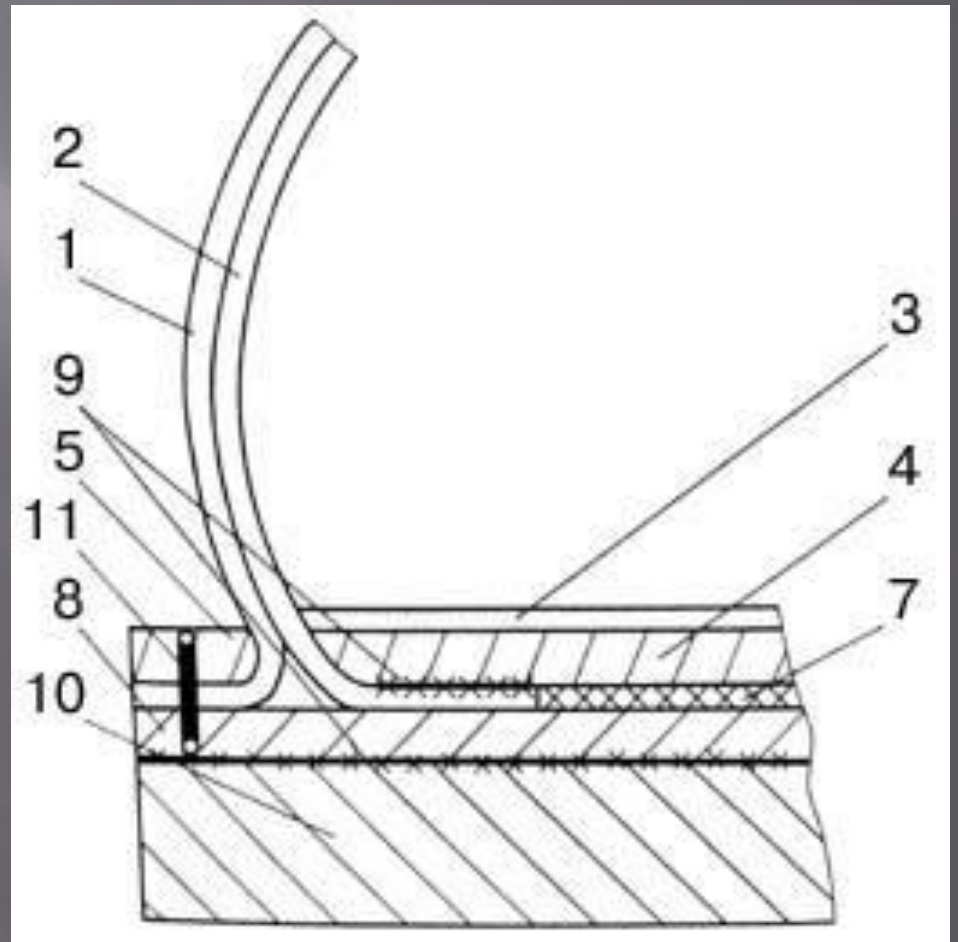

*Рантово-прошивной и рантово-скобочный методы.*

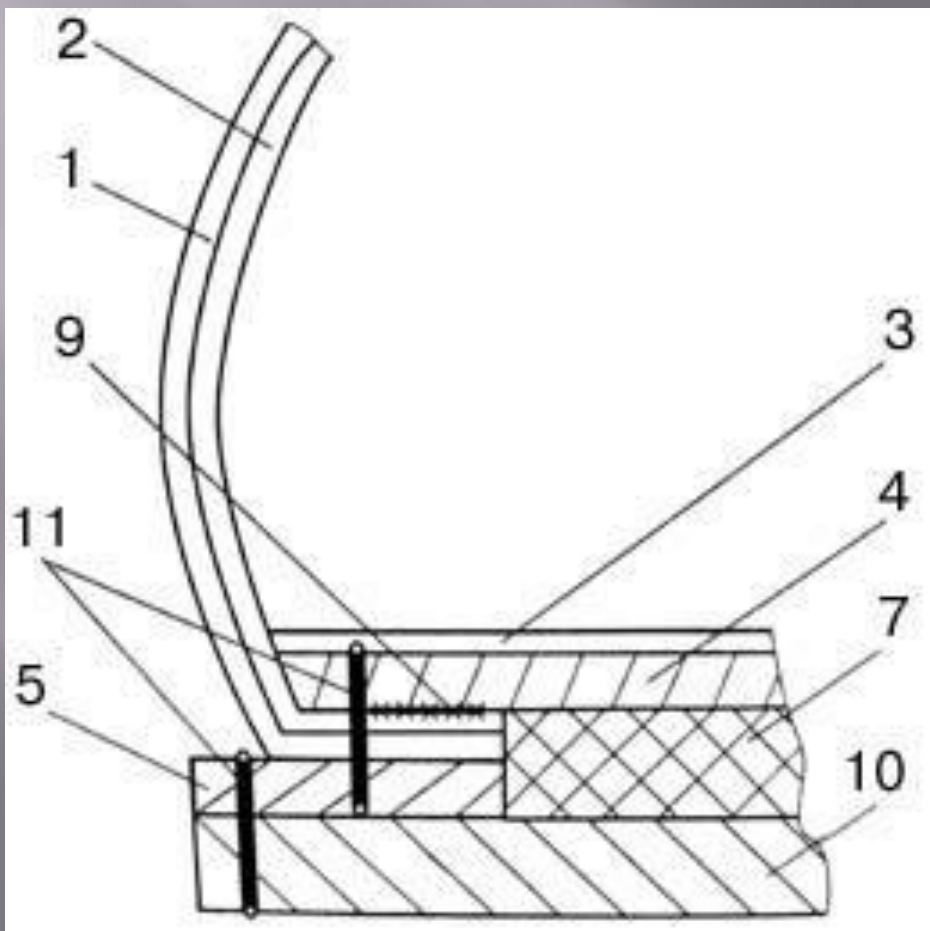

1-заготовка

3 - вкладная стелька,

4 - стелька (основная),

5 - рант,

7 - простилка,

9 - клеевой шов,

10 - подошва,

11 - НИТОЧНЫЙ ШОВ