

ФОРМЫ ПРЕДСТАВЛЕНИЯ ИНФОРМАЦИИ

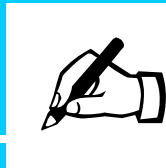

ЯЗЫК – это знаковый способ представления информации

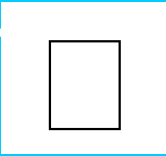

Естественные ЯЗЫКИ

Формальные ЯЗЫКИ

Графическая форма представления информации

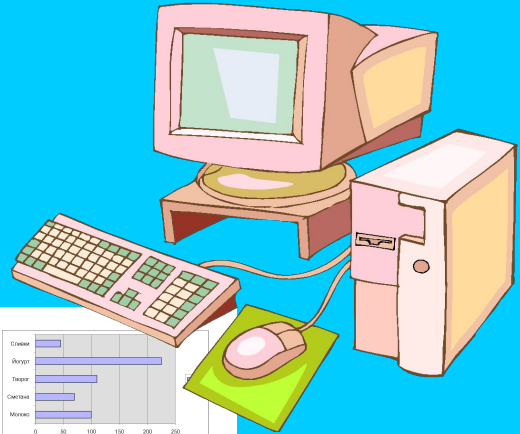
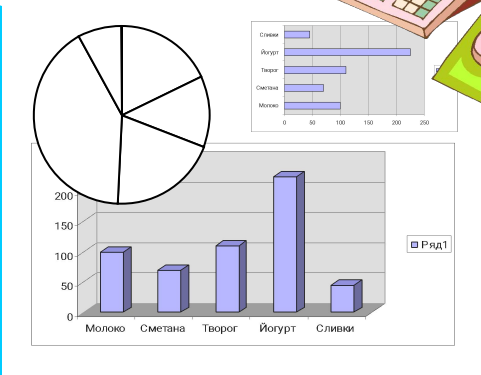
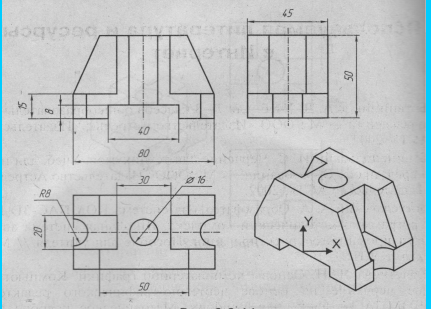
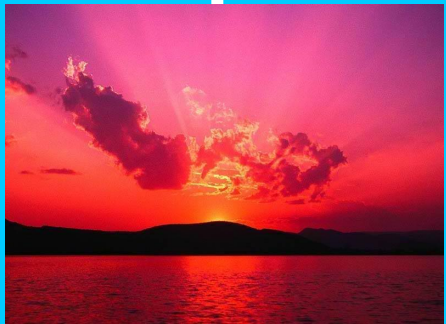

Мимика и жесты

