

Работы по отрезке бетона

MW Кингисепп

Исходный пол

В текущем полу есть 2 желоба для слива СОЖ.

В этих желобах установлены 2 рельса для перемещения машины.

Рельс установлен на металлических пластинах, которые утоплены в пол.

Для установки новой машины необходимо установить новые рельсы,

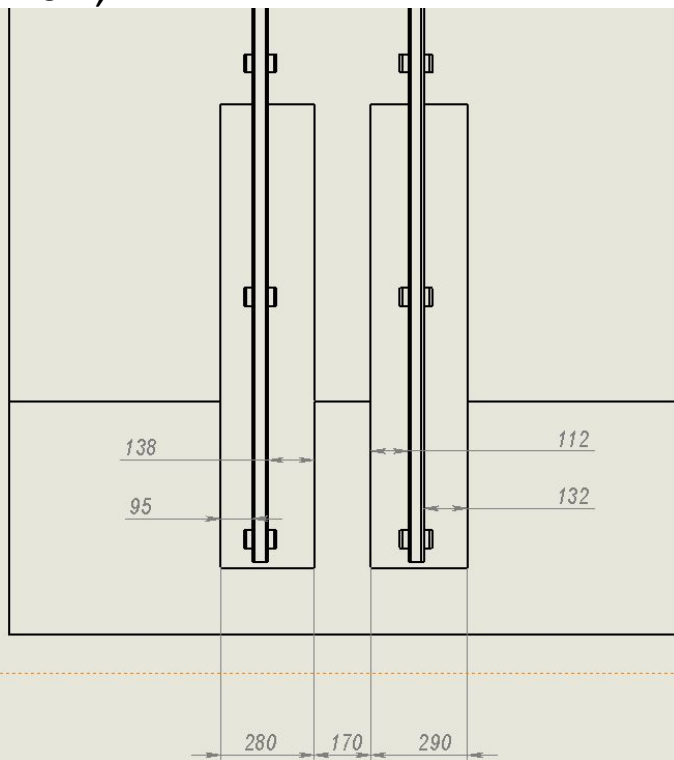

рельсы.
как на эскизе.

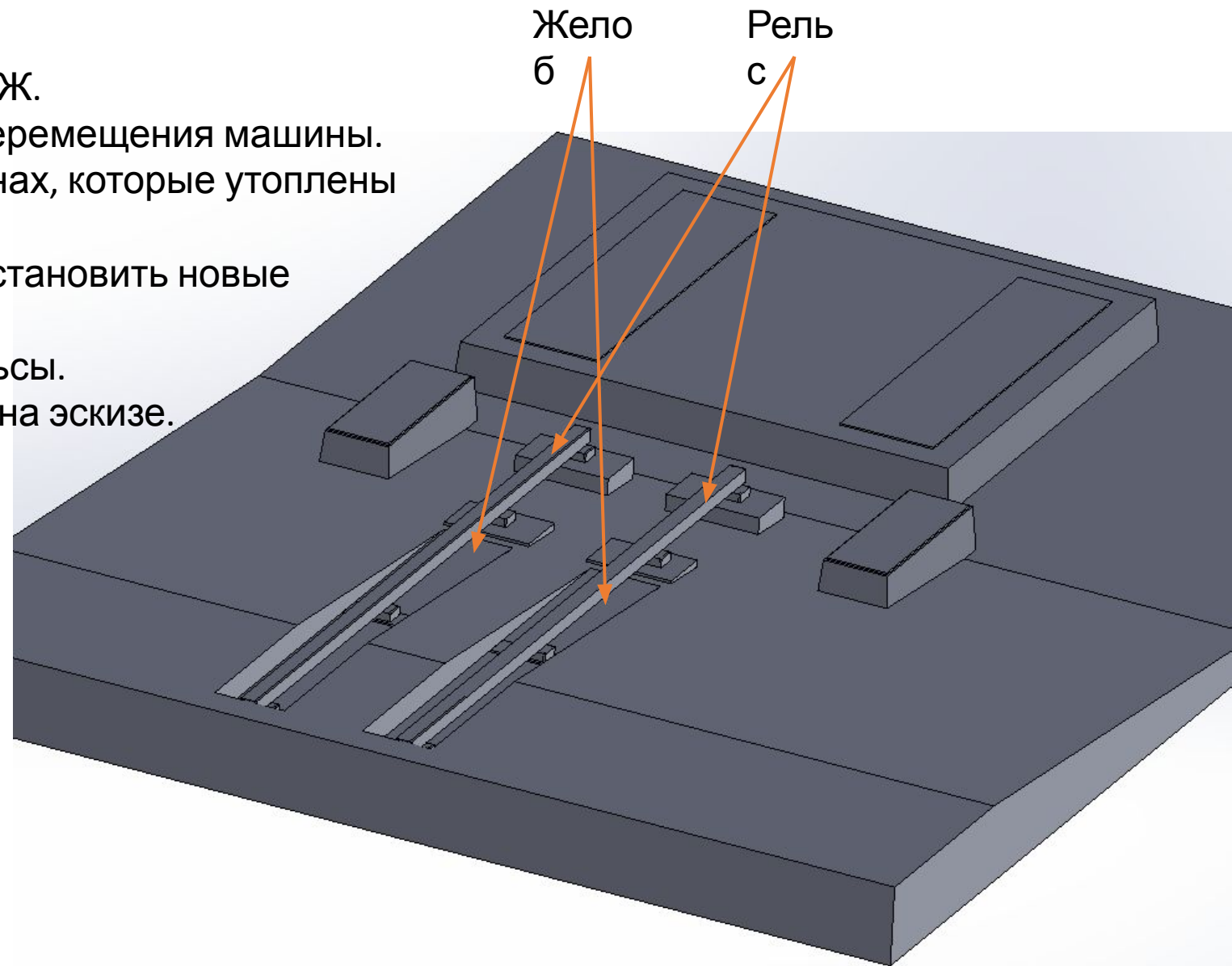

Снятие бетона

Для установки новых рельс необходимо расширить наружные стенки желобов. На эскизе штриховкой указаны зоны

из которой нужно удалить бетон. Глубина среза материала должна быть не выше текущего дна желоба. Необходимо зачистить боковые стенки и пол в зонах снятия материала заподлицо с текущим дном желоба, н-р.: залить бетоном или жидким полом. По возможности дать подсохнуть перед следующим шагом.

Стенки для
расширения

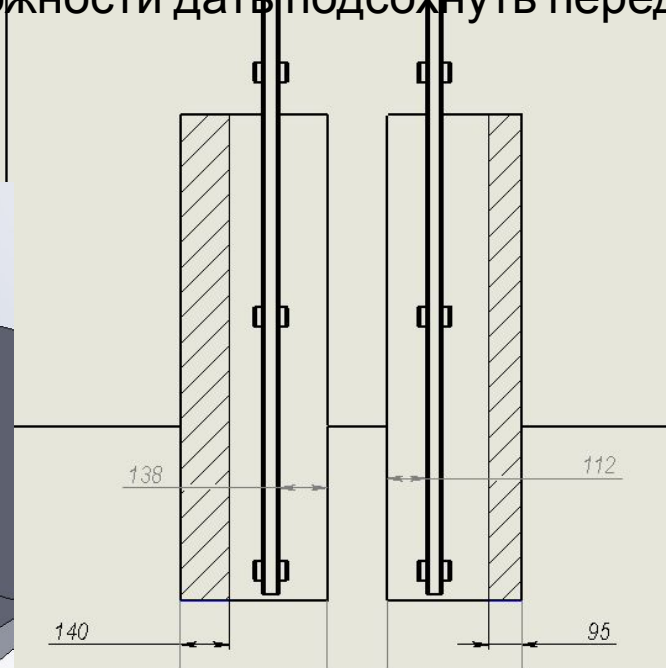
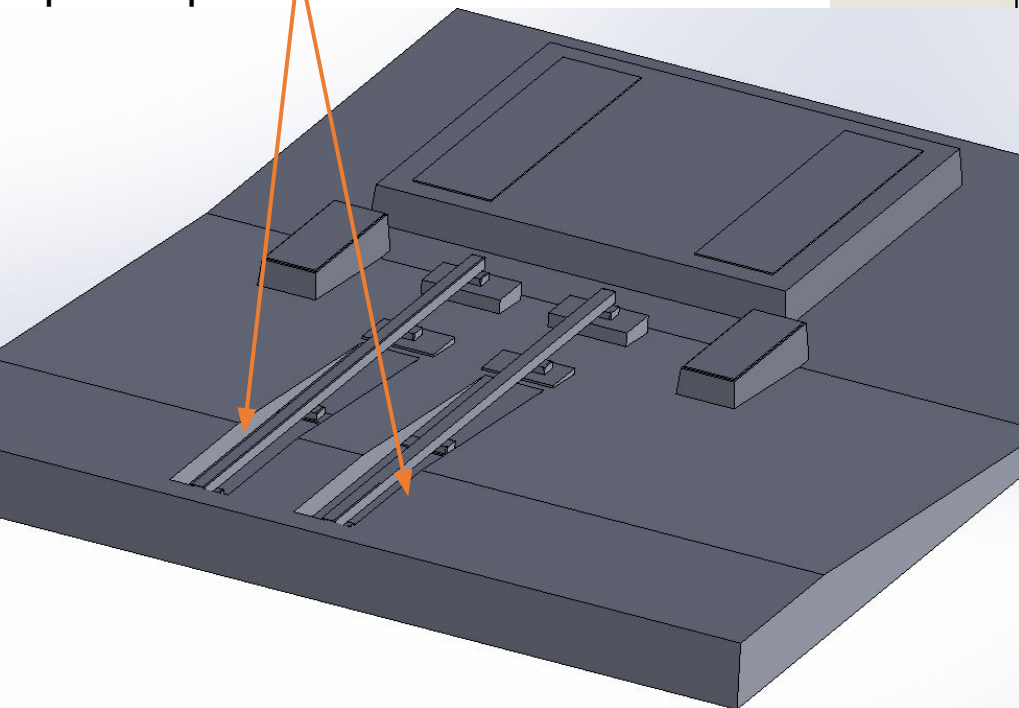

Дно
желобов

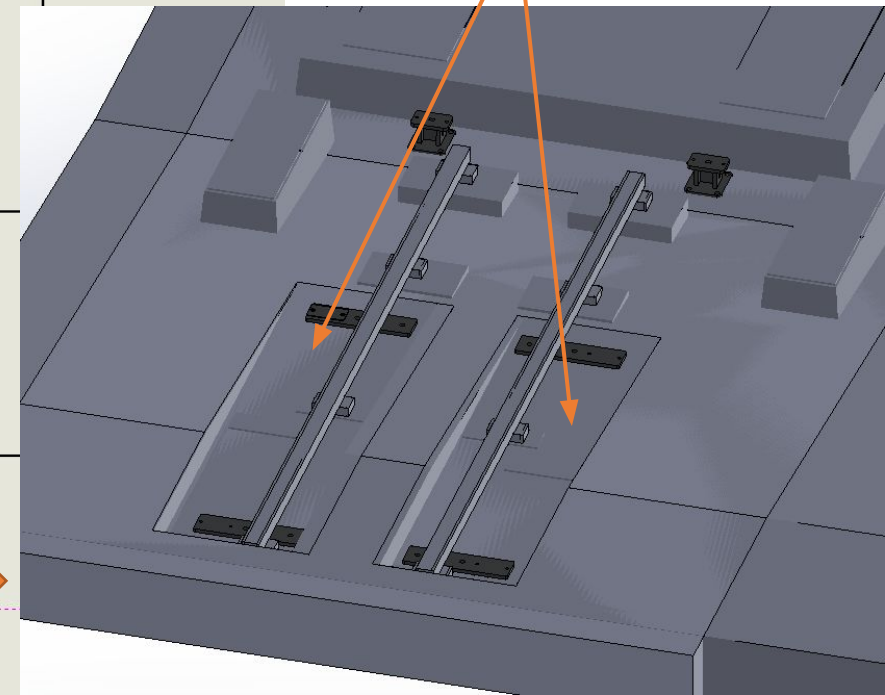

Установка опор

Для монтажа новых рельс необходимо установить опоры: 2 стойки и 4 пластины. Сверление отверстий под анкеры производится в старый бетон пола.

Стойки необходимо установить на пол рва при помощи 4 химических анкеров M12 на каждую стойку.

Пластины необходимо установить на пол желоба при помощи 2 химических анкеров M12 на каждую пластину.

Размеры для установки указаны относительно старых рельс.

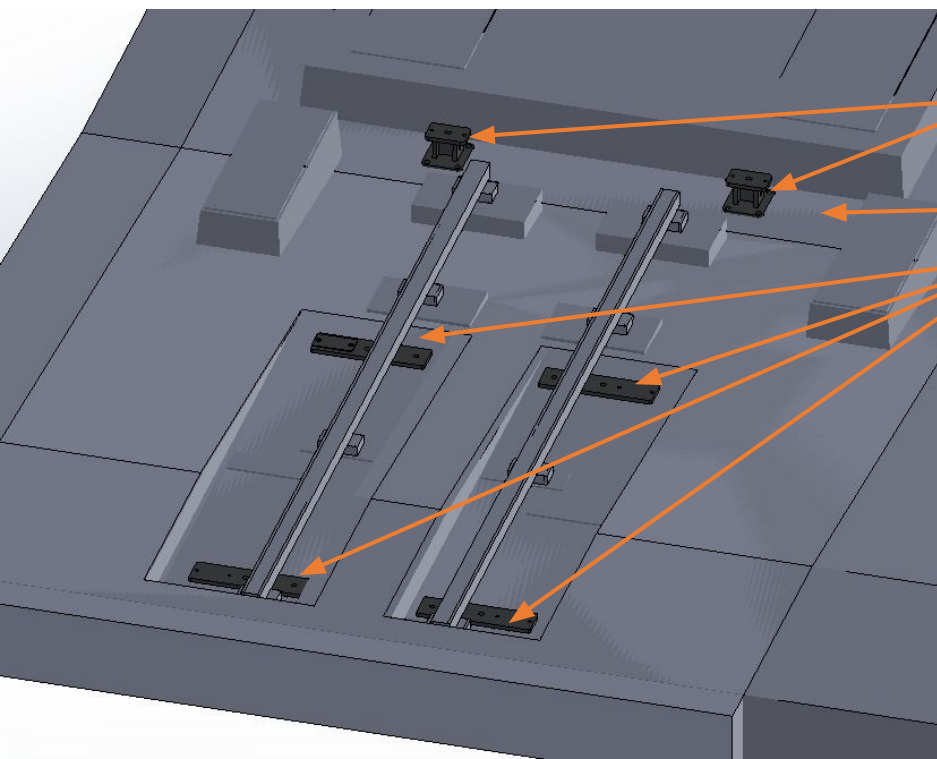

Стойки
и
Ров
Пластины

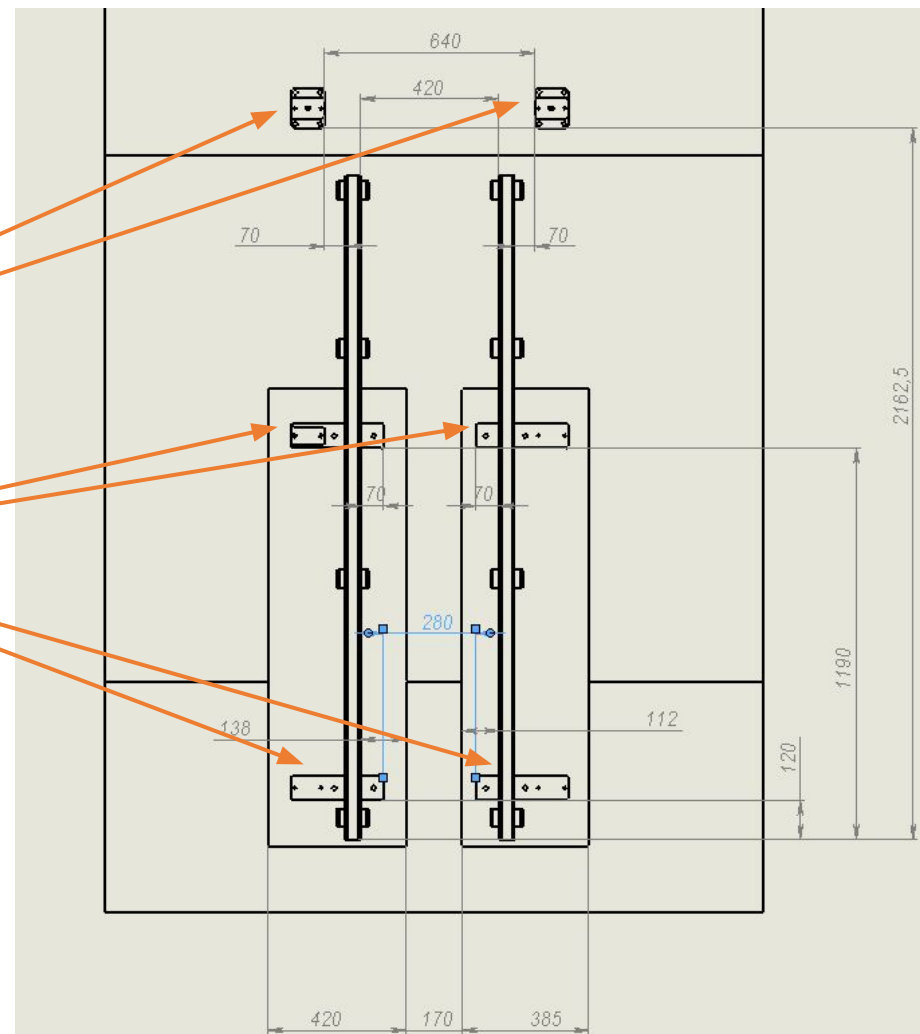

Установка рельс

Установить рельсы заподлицо с
текущими
используя настроечные платины

Новые
рельсы

Старые
рельсы

