

ЗАВОД ЗЭТА



**ЛАТУННЫЕ И
НЕРЖАВЕЮЩИЕ ФИТИНГИ
ДЛЯ МЕТАЛЛУРГА И
ТРУБНОЙ ПРОВОДКИ**

ФИТИНГИ ДЛЯ ТРУБНОЙ ПРООДКИ / Что это такое?

Описание

Изделия предназначенные для ввода металлорукава и труб в оболочки электротехнических устройств (шкафы, ящики, распредел.коробки), а также соединения их между собой при прокладке кабельной линии. Все фитинги позволяют обеспечить степень защиты IP 67.

Различия фитингов определяются по:

- конструктивными особенностями
- материалу корпуса
- материалу уплотнения
- типу и размеру резьбы



Классификация номенклатуры:

По материалу изготовления корпуса:

- никелированная латунь
- нержавеющая сталь

По расположению резьбы:

- наружная
- внутренняя

По материалу изготовления уплотнения:

- резина МБС (от -40 +100 С)
- силикон (от -60 +150 С)



ДЛЯ ТРУБНОЙ ПРОВОДКИ / Латунные фитинги МВН, МВВ, МСР, МТР, МТК, МТКВ, МТТ

Фитинги для систем трубной проводки из никелированной латуни с уплотнением из резины МБС или силикона типа МВН, МВВ, МСР, МТР, МТК, МТКВ, МТТ предназначены для ввода и соединения металлорукавов и труб м/у собой, а также для их ввода и подключения в оболочки оборудования.

Классификация:

- Муфта вводная латунная МВН с наружной резьбой («М», «G», «K»)
- Муфта вводная МВВ латунная с внутренней резьбой («М», «G», «K»)
- Муфта соединительная металлорукав-металлорукав МСР латунная
- Муфта соединительная труба - металлорукав МТР латунная
- Муфта вводная труба -корпус МТК с наружной резьбой латунная («М», «G», «K»)
- Муфта вводная труба-корпус МТКВ с внутренней резьбой латунная («М», «G», «K»)
- Муфта соединительная труба -труба МТТ латунная

ДЛЯ ТРУБНОЙ ПРОВОДКИ / Фитинги из нержавеющей стали

Фитинги для систем трубной проводки из нержавеющей стали с уплотнением из резины МБС или силикона типа МВН, МВВ, МСР, МТР, МТК, МТКВ, МТТ предназначены соединения металлорукавов и труб м/у собой, а также для их ввода и подключения в оболочки оборудования.

Классификация:

- Муфта вводная МВН нержавеющая сталь с наружной резьбой («М», «G», «K»)
- Муфта вводная МВВ нержавеющая сталь с внутренней резьбой («М», «G», «K»)
- Муфта соединительная металлорукав-металлорукав МСР нержавеющая сталь
- Муфта соединительная труба-металлорукав МТР из нержавеющей стали («М», «G», «K»)
- Муфта вводная труба-корпус МТК нержавеющая сталь с наружной резьбой («М», «G», «K»)
- Муфта вводная труба-корпус МТКВ нержавеющая сталь с внутренней резьбой («М», «G», «K»)
- Муфта соединительная труба-труба МТТ нержавеющая сталь

ДЛЯ МЕТАЛЛУКАВА / МВН и МВВ

МВН-ЛР-М20-МР15 IP67 ЗЭТА МВН-НР-G3/4-МР20 IP67 ЗЭТА

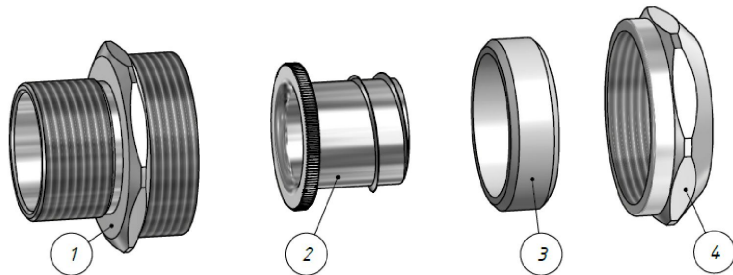

Состав конструкции муфты МВН: 1 - корпус, 2 - оконцеватель металлорукава, 3 - уплотнитель металлорукава, 4 - накидная гайка

МВВ-ЛР-М20-МР15 IP67 ЗЭТА МВВ-НР-G3/4-МР20 IP67 ЗЭТА

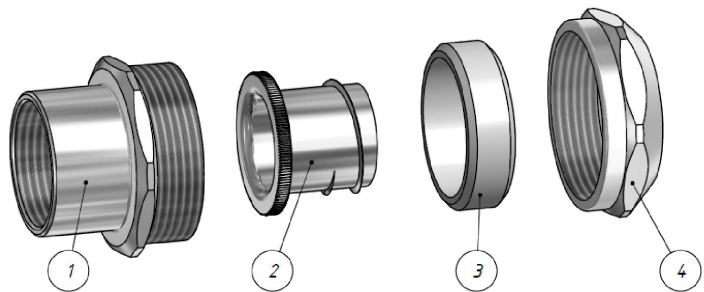

Состав конструкции муфты МВВ: 1 - корпус, 2 - оконцеватель металлорукава, 3 - уплотнитель металлорукава, 4 - накидная гайка

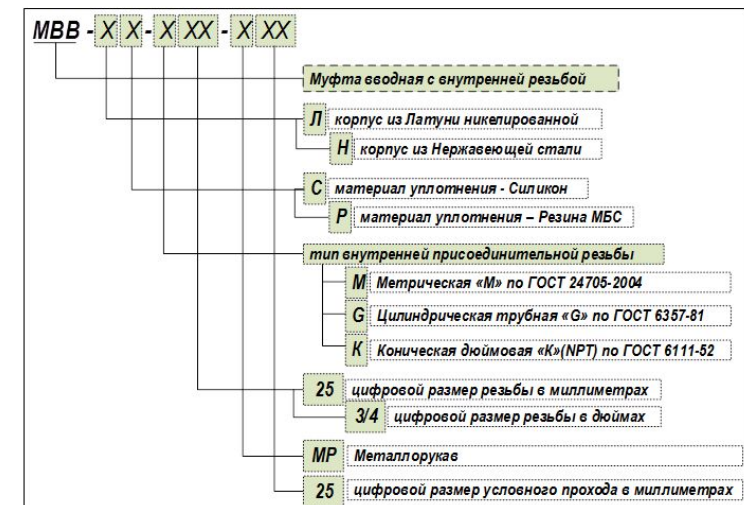
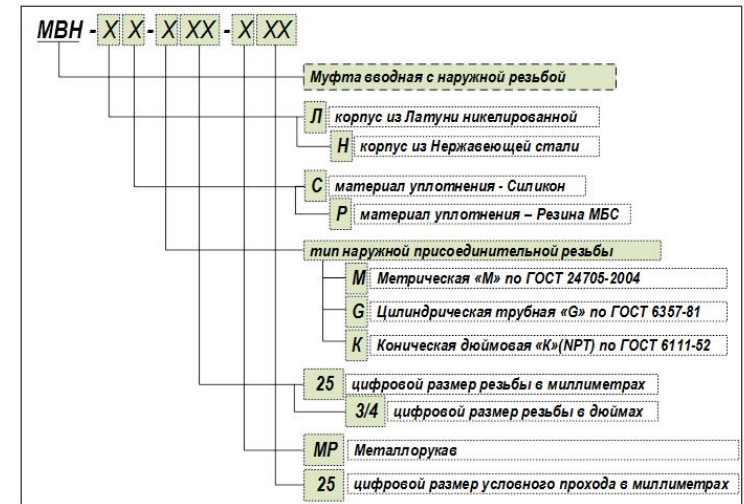

ДЛЯ МЕТАЛЛУКАВА И ТРУБ / МСР и МТР

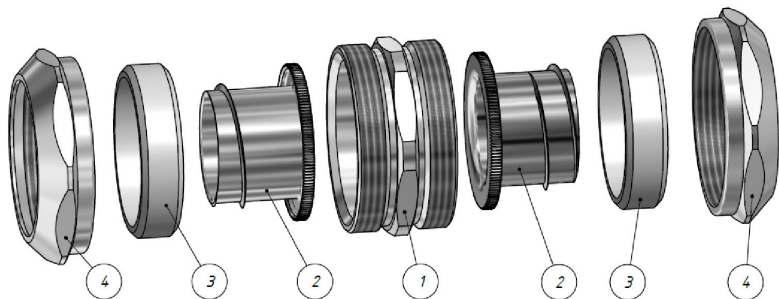
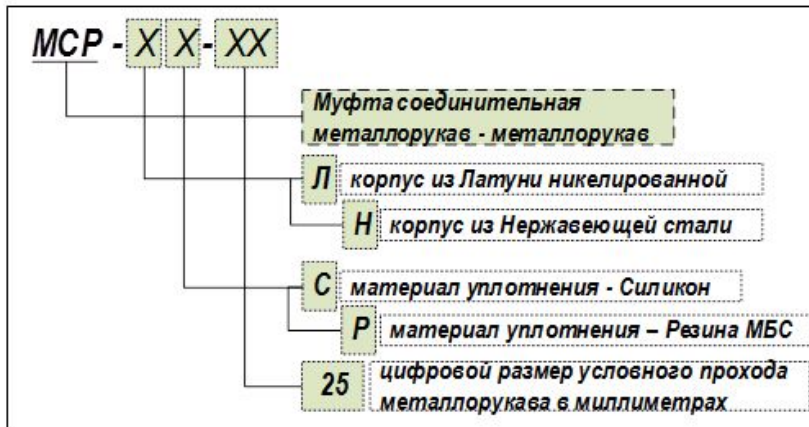

Состав конструкции муфты МСР: 1 - корпус, 2 - оконцеватель металлорукава, 3 - уплотнитель металлорукава, 4+ - накидная гайка

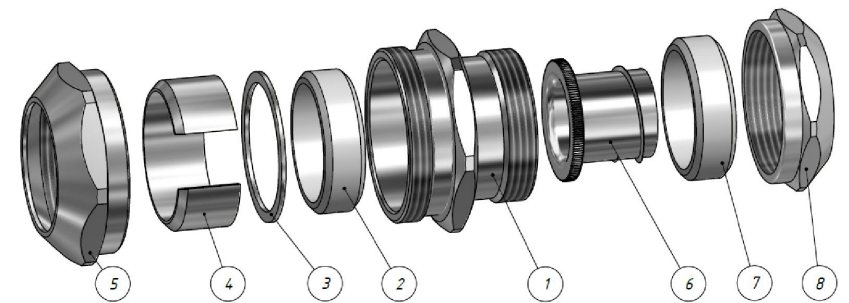

Состав конструкции муфты МТР: 1 - корпус, 2 - уплотнитель трубы, 3 - антифрикционное кольцо, 4 - цанговое зажимное кольцо, 5 - накидная гайка, 6 - оконцеватель металлорукава, 7 - уплотнитель металлорукава, 8 - накидная гайка

ДЛЯ ТРУБ / МТК и МТКВ

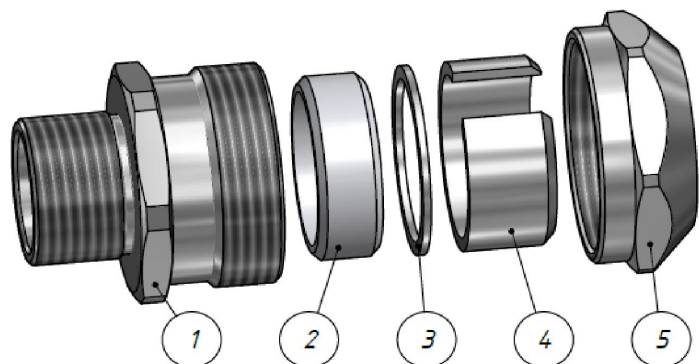

Состав конструкции муфты МТК: 1 - корпус, 2 - уплотнитель трубы, 3 - антифрикционное кольцо, 4 - цанговое зажимное кольцо, 5 - накидная гайка

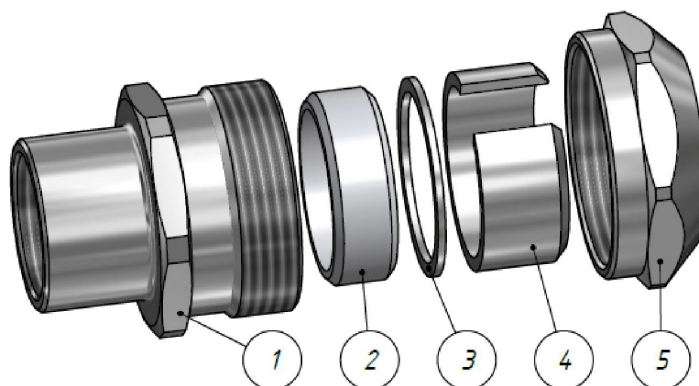
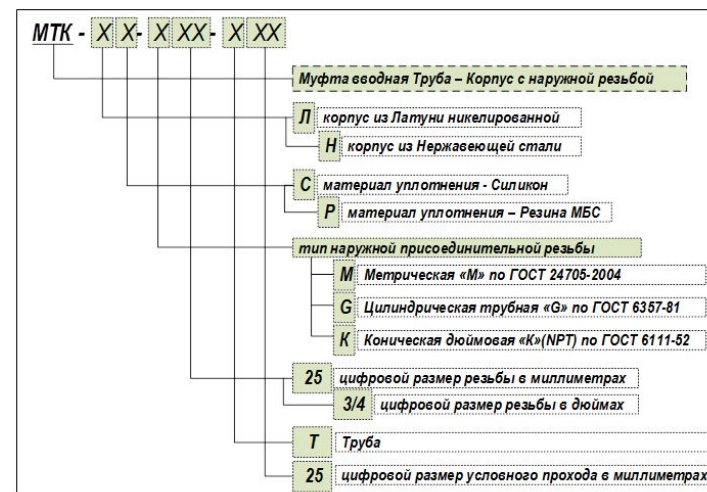

Состав конструкции муфты МТКВ: 1 - корпус, 2 - уплотнитель трубы, 3 - антифрикционное кольцо, 4 - цанговое зажимное кольцо, 5 - накидная гайка

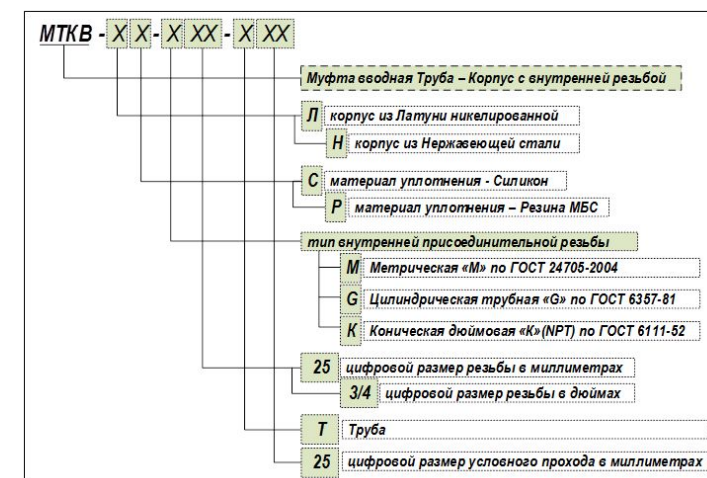

ДЛЯ ТРУБ / МТТ

Муфта соединительная труба - труба МТТ нержавеющая сталь

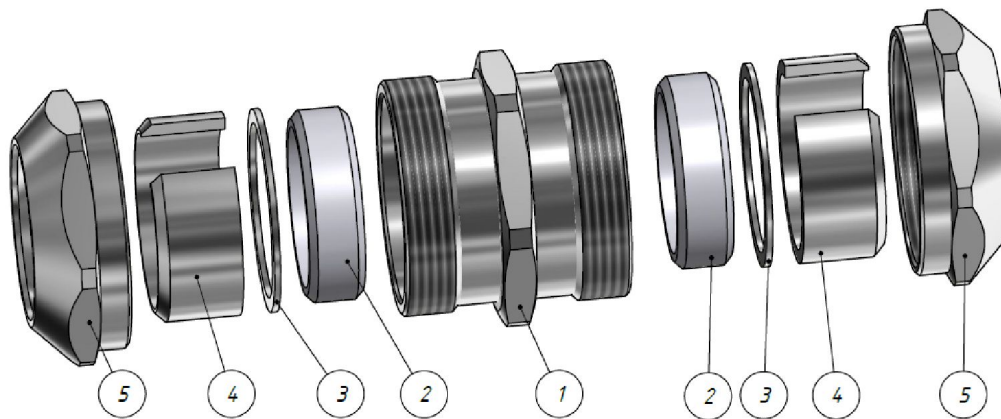
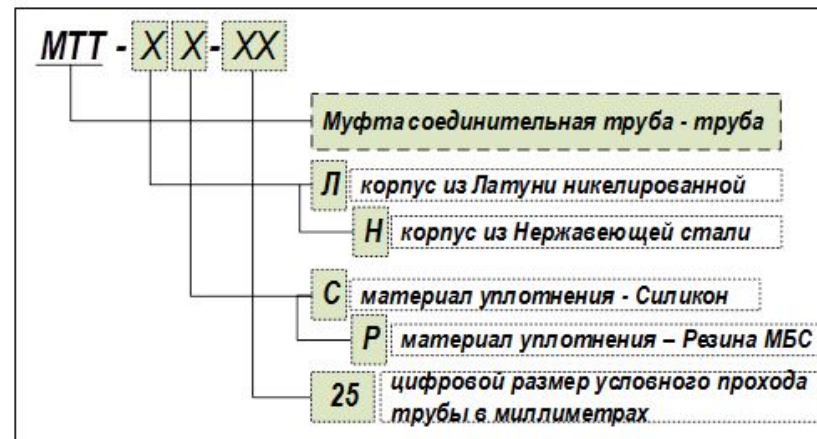

Состав конструкции муфты МТТ:

- 1 - корпус, 2 - уплотнитель трубы,
- 3 - антифрикционное кольцо,
- 4 - цанговое зажимное кольцо,
- 5 - накидная гайка

ДЛЯ МЕТАЛЛУРУКАВА И ТРУБ / Фитинги из латуни и нержавеющей стали

Технические характеристики фитингов:

Никелированная латунь:

- Материал изготовления: корпус - никелированная латунь, уплотнение - резина МБС, уплотнение - силикон
- Климатическое исполнение: УХЛ 1,5
- Температура эксплуатации: с уплотнением из резины - от -40 С до +100 С, с уплотнением из силикона - от -60 С до +150 С.
- Степень защиты - IP 67

Нержавеющая сталь:

- Материал изготовления: корпус - нержавеющая сталь, уплотнение - резина МБС, уплотнение - силикон
- Климатическое исполнение: с уплотнением "резина МБС" - ОМ 1,5; с уплотнением "силикон" - В 1,5
- Температура эксплуатации: с уплотнением из резины - от -40 С⁰ до +100 С⁰, с уплотнением из силикона - от -60 С до +150 С.
- Степень защиты - IP 67

КОНКУРЕНТЫ И ИХ АНАЛОГИ / Фитинги латунные

Наименование компании	Название номенклатуры	Размерный ряд, мм	Тип и размер резьбы
ЗЭТА	Муфты MBH, MBV, MCP, MTP, MTK, MTKB, MTT	м/р: 10-50 труба: 15-40	Метрическая «М»: M12x1,5-M50x1,5 Трубная цилиндрическая «G»: G3/8 - G2 Коническая «K»: K3/8 - K1 1/2 NPT
Герда	Герда СГ-Н, СГ-В, СГ-Тр	м/р: 16,22,25,32,40 труба: 15,20,25,32,38	Метрическая «М»: M20x1,5 - M50x1,5 Коническая «K»: K1/2" – K 1 1/2" Трубная «G»: G1/2" – G 1 1/2"
ДКС	Муфты м/р-коробка с наружной резьбой; м/р-коробка поворотная с наружной резьбой; м/р-коробка с внутренней резьбой; Муфта м/р-труба; Муфта труба-коробка; Муфта труба-коробка с внутренней резьбой; Муфта соединительная труба-труба	м/р: 10-50 труба: 15-60	Метрическая «М»: M16x1,5 –M63x1,5 Трубная «G»: G1/2" – G2"
Агэкс Электро (Флексикон)	Фитинг FU/FSU/LTP	м/р: 10-70	Метрическая «М»: M16-M63

КОНКУРЕНТЫ И ИХ АНАЛОГИ / Фитинги из нержавеющей стали

Наименование компании	Название номенклатуры	Размерный ряд, мм	Тип и размер резьбы
ЗЭТА	Муфты MBH, MBV, MCR, MTR, MTK, MTKB, MTT	м/р: 10-50 труба: 15-40	Метрическая «М»: M12x1,5-M50x1,5 Трубная цилиндрическая «G»: G3/8 - G2 Коническая «K»: K3/8 - K1 ½ NPT
ДКС	Муфта металлорукав-жесткая труба; Муфта труба-коробка; Муфта труба-коробка с внутренней резьбой; Муфта соединительная труба-труба	м/р: 10-50 труба: 15-60	Метрическая «М»: M16x1,5 – M63x1,5 Трубная «G»: G1/2” – G 2”
Атэкс Электро (Флексикон)	Фитинги LTP	м/р: 10-75	Метрическая «М»: M16-M50

Целевая аудитория

- Компании по добыче полезных ископаемых (Роснефть, Лукойл, Газпром)
- Заводы и производственные компании (НПЗ, Обоганительные фабрики, Горно-химические комбинаты) – Газпроммаш, Востокметаллургремонт
- Компании химической и атомной отрасли (НЗКХ, Атомэнергопром)
- Энергетические и теплоэнергетические предприятия (РусГидро, Гидроэлектромонтаж)
- Инжиниринговые и строительные компании (Русконтроль, Трансинжиниринг)
- Компании интеграторы, разработчики и монтажники АСУ и КИПиА (АБС ЗЭиМ Автоматизация, НПО Технотерра, ЗАО Автоматика (Пермь))

Преимущества фитингов АО «ЗЭТА»

- Цена (ниже чем у конкурентов)
- Широкий номенклатурный ряд
- Изготовление под заказ с необходимым типом резьбы, материалом корпуса и уплотнения
- Совместимость со всеми стандартными установочными диаметрами, размерами труб и металлорукава

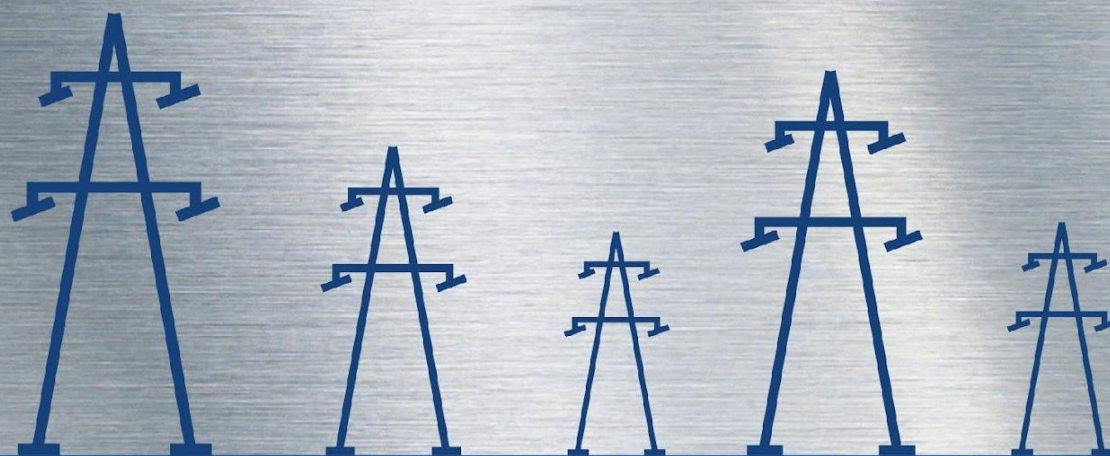

8-800-200-72-36

NZETA.RU