

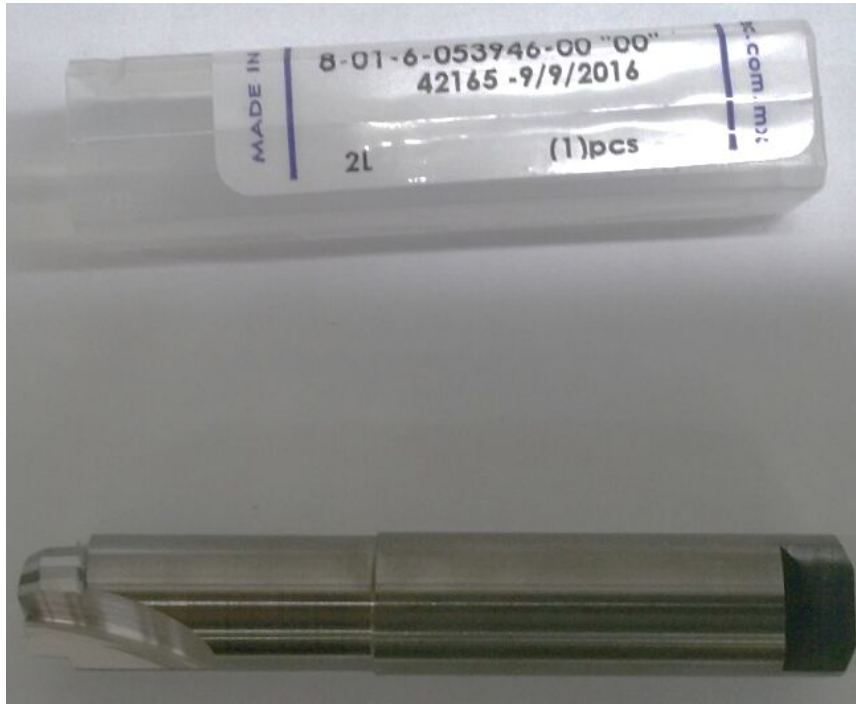

Обозначение : 8-01-6-053946-00



Наименование	Фреза диам.=12.0/9.53, OAL=70.0,FL=15.0
№ Договора	Договор №105/07-15/2015 , Приложение 6
Цена в \$/шт	95,98
Количество, шт.	20
Производитель	ELEMENTOS DE MECANISMOS S.A. DE C.V., Мексика
Материал	сплав MGC2 (Микрозернистый эквивалент 10.0% Кобальт К20, 90.0% карбида вольфрама и 10.0% кобальта, без примесей), не металлокерамика
Тип инструмента	Фреза: <ul style="list-style-type: none">•цельная радиусная,•с хвостовиком,•не червячная,•без многогранных твердосплавных пластин
Обрабатываемый материал	Титановый сплав TA6V
Техническая документация	Чертеж
Применение	Используется на координатно-расточном станке для обработки радиусов в отверстиях сверху титанового сплава. Таможенный код: 8207703100

Ce document et les informati

Обозначение : 8-01-6-053946-00

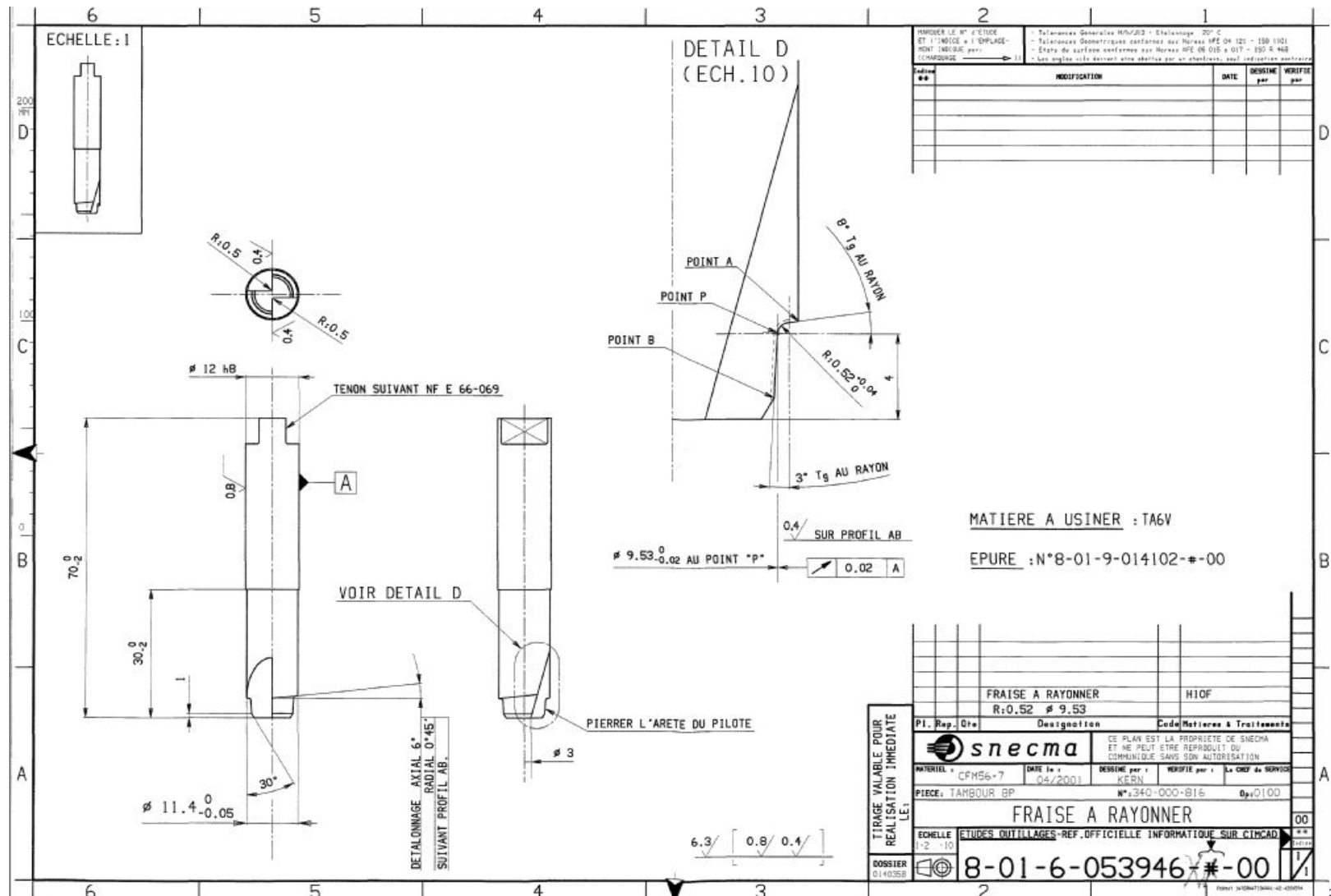

rite de Snecma.