

**РОБОТА З ОРИГІНАЛАМИ ЕЛЕМЕНТІВ
ЗОВНІШНЬОГО ОФОРМЛЕННЯ
ВИДАНЬ**

1. Види, типи, призначення зовнішніх елементів видання

До зовнішніх елементів видання належать:

- **обов'язкові:** обкладинка, палітурка;
- **необов'язкові:** корінець, суперобкладинка, форзац, футляр, ляссе.

Форзац є необхідним для всіх видань, що випускаються в палітурці.

Видавничий цикл роботи над зовнішніми елементами зводиться до трьох етапів:

- 1) поставлення завдання,
- 2) створення і перегляд ескізів,
- 3) опрацювання проекту оформлення з урахуванням технічних характеристик видання і перевірка якості його поліграфічного відтворення.

Видавнича і друкарська документація вимагає наявності повної характеристики зовнішнього оформлення видання, що включає:

- перелік елементів зовнішнього оформлення: обкладинка (палітурка), суперобкладинка, футляр, ляссе;
- тип (за ГСТУ 29.4-2001);
- оформлення суперобкладинки;
- форма корінця;
- наявність канта;
- способи поліграфічного виконання: виготовлення друкарської форми (складання, репродукція), спосіб друку, фарбність, спосіб оздоблення, матеріали тощо.

Обов'язкові елементи книжково-журнального видання – обкладинка і палітурка – мають подвійне призначення. По-перше, вони скріплюють аркуші, захищають їх від ушкодження і бруду, чим роблять видання міцнішим. По-друге, вони дають читачеві початкову загальну інформацію про видання.

1.1. Типи обкладинок, їх оформлення

Обкладинка – покриття блока видання (тобто комплекту скріплених між собою аркушів чи зошитів), що складається з двох боковин, а у виданнях обсягом понад 68 сторінок має корінцеву частину. Обкладинка скріплюється з блоком видання без форзаців. На її боковинах розташовують текстові й зображальні (штрихові, півтонові і комбіновані) елементи будь-якого ступеня мальовничості, що характеризують видання і виконують інформативно-рекламну функцію.

Видання в обкладинці комплектують двома способами (Рис. 1):



вкладанням (внакидку). Обкладинка бігується по корінцю, надягається на зошити, вкладені один в один, і прошивається в корінцевому згині дрововими скобами (кінцями усередину брошури); таке кріплення застосовують у виданнях малого і середнього форматів при обсязі не більше 68, або у виданнях великого формату обсягом до 128 сторінок або товщиною до 5-7 мм.

- підбиранням (урозпуск). Блок комплектується зі сфальцьованих зошитів підйомкою, тобто аркуші накладаються один на одний у стопку; блок зшивається нитками або прошивається скобами у корінцевому полі на відстані не більше 5 мм від краю; а обкладинка надягається на блок. Уздовж корінця обкладинки роблять чотири біги: два на відстані, що дорівнює товщині блока видання, і два на відстані не більше 5 мм від попередніх. Корінець обкладинки приклеюється до корінця блока, відбігована частина на передній боковині – до першої сторінки блока, а на задній боковині – до останньої сторінки блока.



Рис. 1. Схеми обкладинок: а – для шиття вкладанням; б – для шиття підбиранням: 1 – боковини; 2 – біги по товщині блока; 3 – біги для відкривання боковин, 4 – блок видання.

Рис. 2. Конструкція зовнішнього оформлення:

а) суцільнокрите, б) складене

Приклеювання палітурки до форзаців здійснюється, як правило, по всій поверхні. Проте нерідко застосовують неповне приклеювання: клей наноситься лише на зони форзаців, які прилягають до корінця та переднього обрізу.

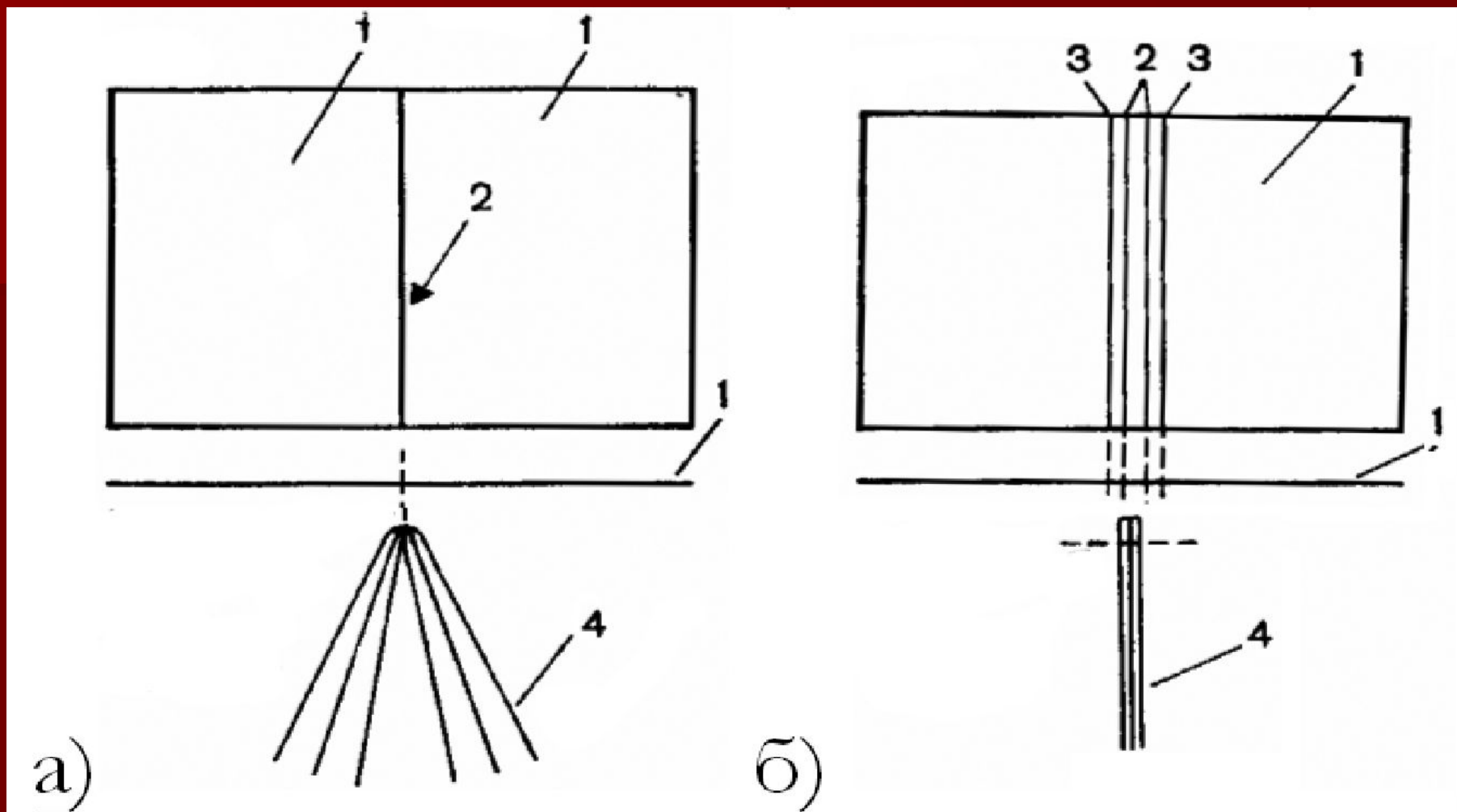
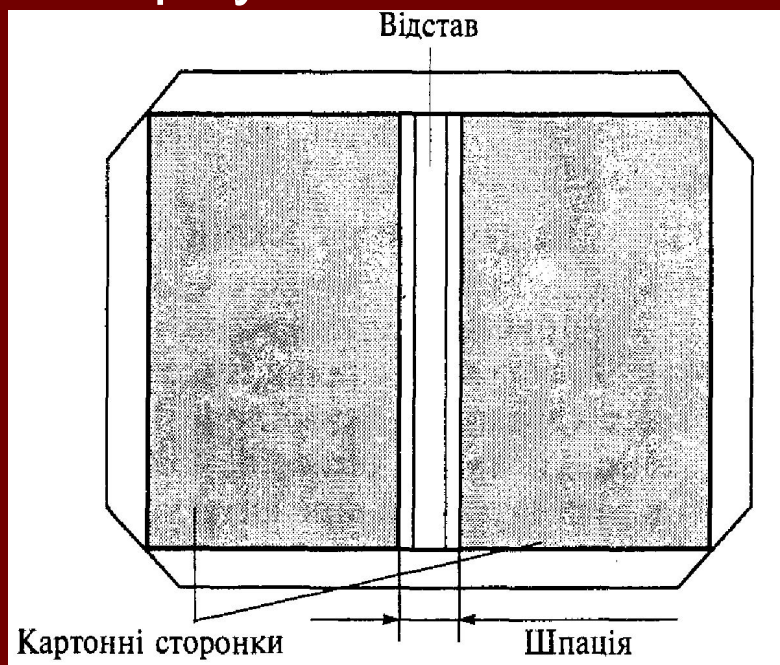

а)

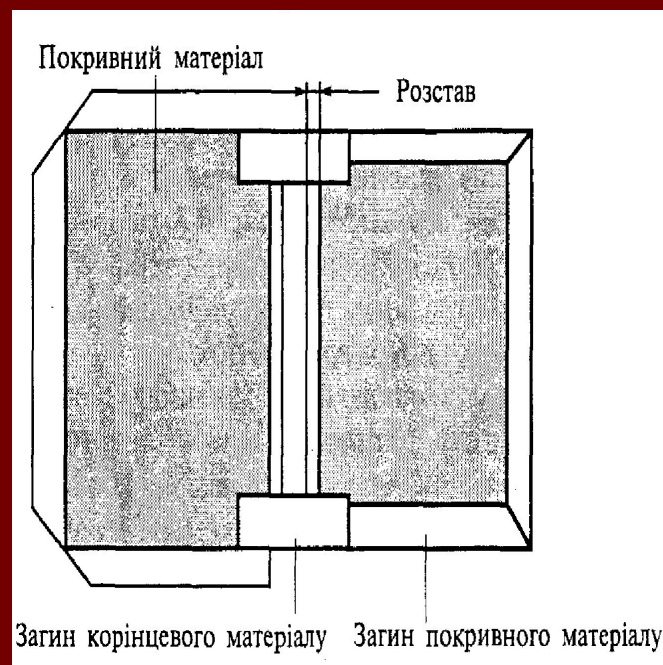

б)

За ГСТУ 29.4-2001 обкладинки розділені на чотири типи (1-4), залежно від способу скріплення з книжковим блоком (Рис. 3):

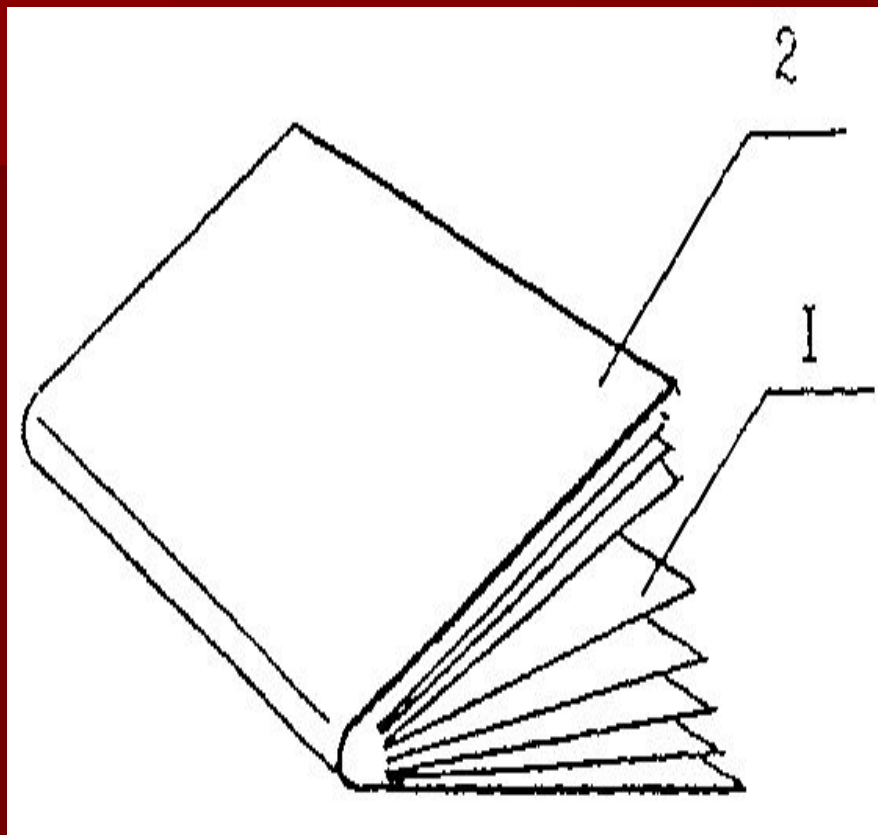

Тип 1

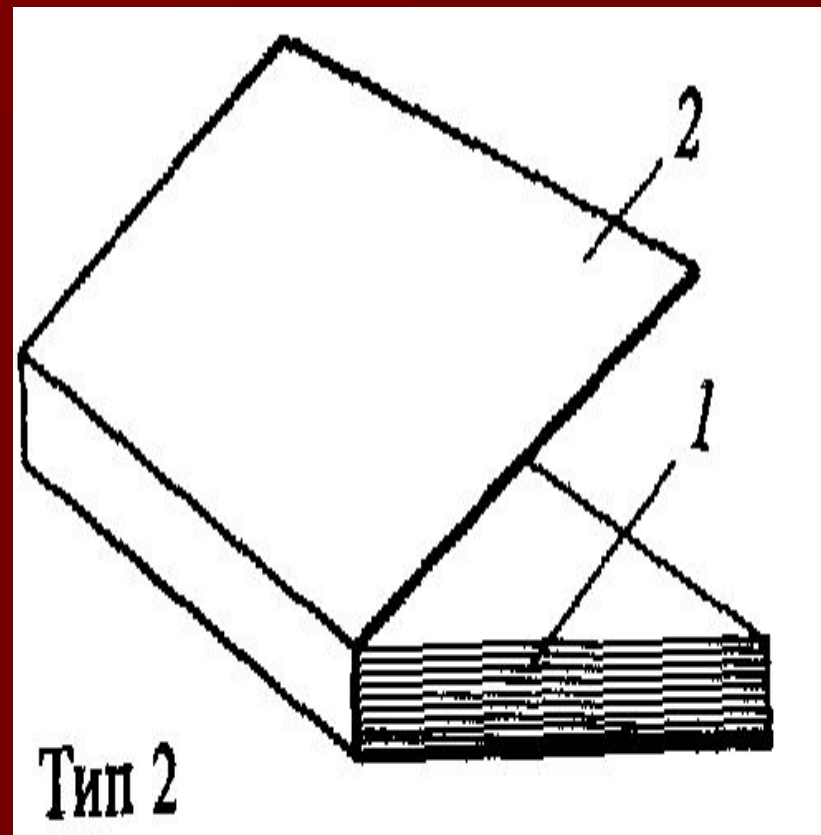

Тип 2

Тип 2.1

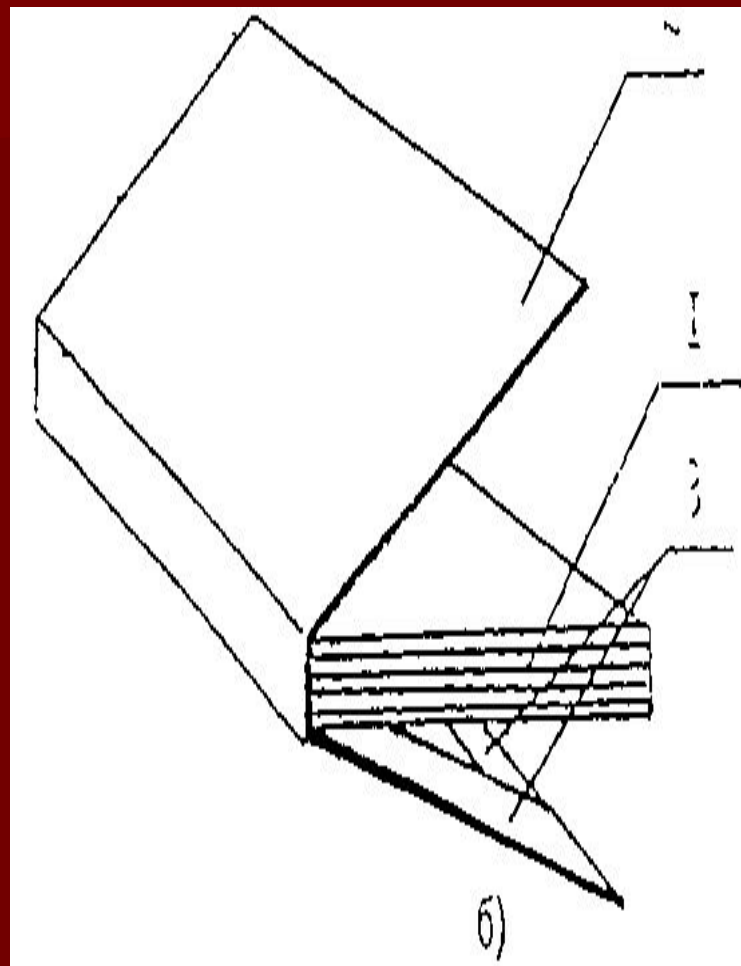
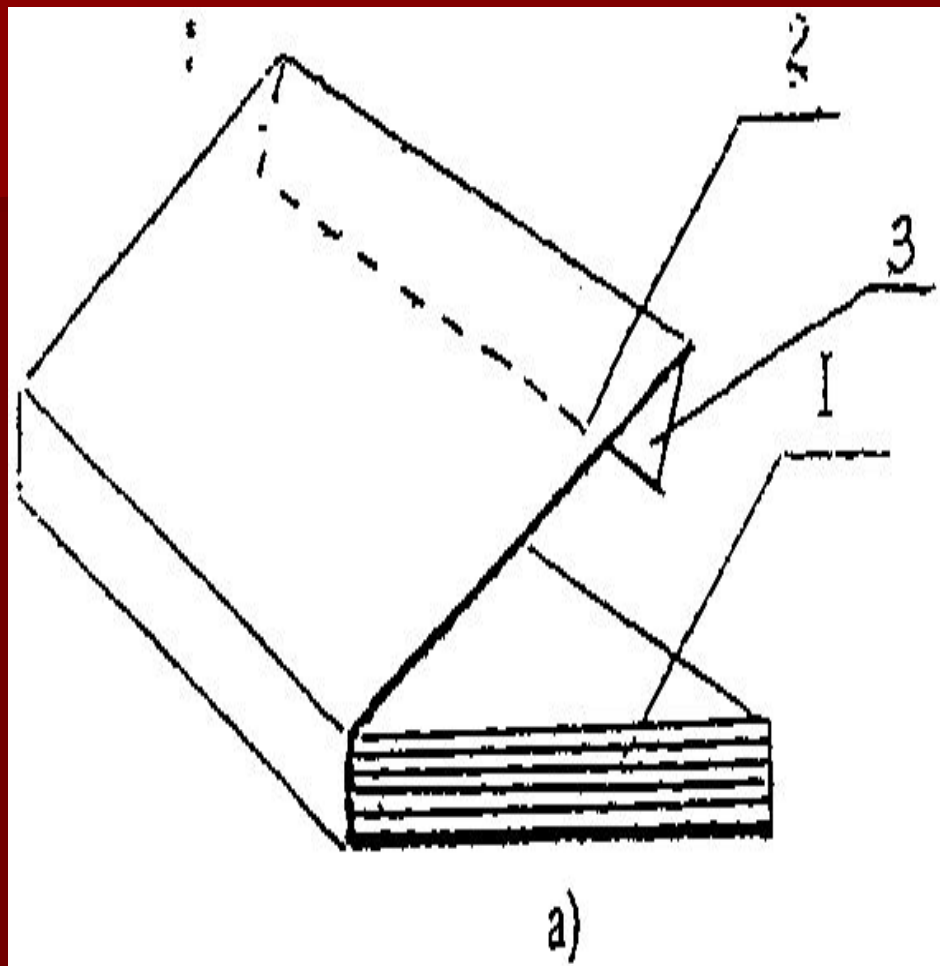

Тип 2.2 (1 - блок, 2 - обложка, 3 - клапан)

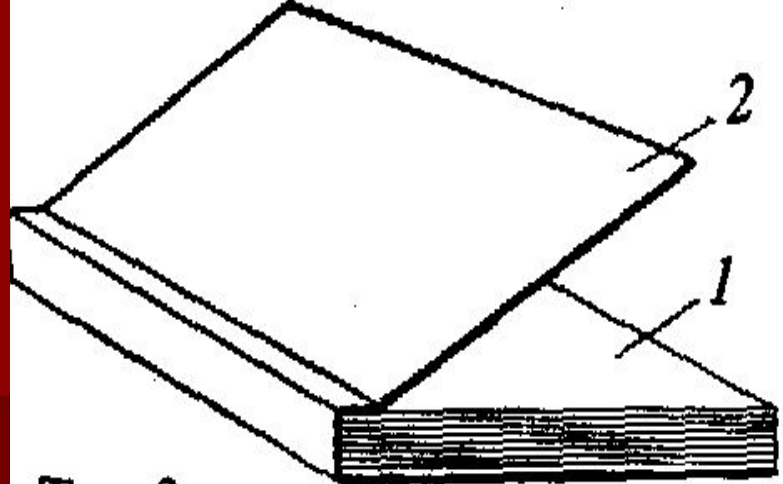

Тип 3

ТИП 3

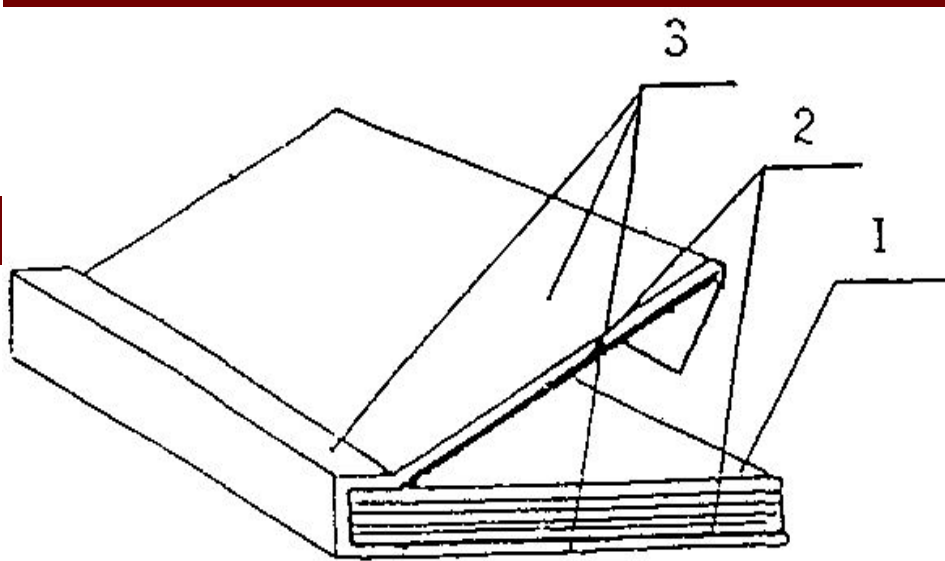

ТИП 4.2

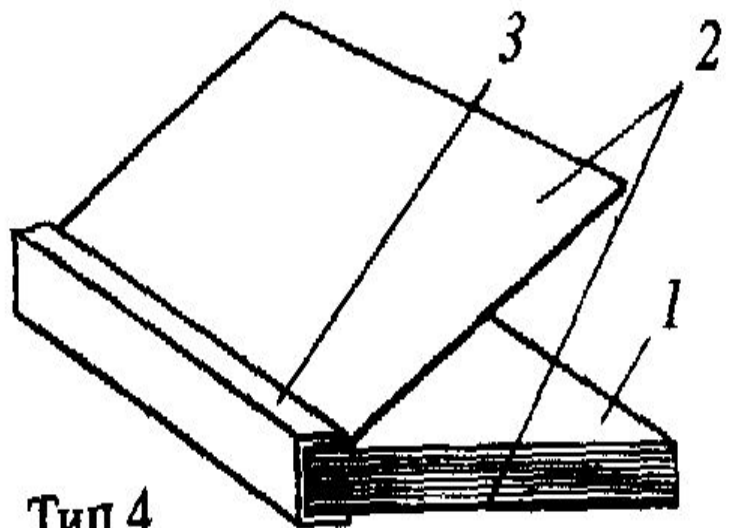

Тип 4

Рис. 3. Типы обкладинок (1 – блок; 2 – обкладинка, 3 – обкантовка (тип 4.2-суперобкладинка з клапанами)).

Тип 1 – проста обкладинка для покриття блока вкладанням (тобто всі аркуші складені в один зошит), ціліснокартонна обрізна. Така обкладинка являє собою складений навпіл аркуш, що накидається на зошит і скріплюється дротом. Виготовляється найчастіше з паперу.

Тип 2 – проста обкладинка для звичайного покриття блока, скомплектованого підбиранням. скріплюється позошитно нитками на марлі і без неї. Обкладинка типу 2.1 не має клапанів, типу 2.2 може мати два (а) або шість (б) клапанів.

Тип 3 – проста обкладинка для покриття блока підбиранням; приклеюється до прямого корінця блока, завтовшки менше 14 мм, а також частково (на ширину кількох міліметрів) до корінцевого поля передньої і задньої частини сторінок блока. Обкладинка типу 3 застосовується частіше за тип 2.

Тип 4 – складена обкладинка з окантованим корінцем. Для боковин застосовують папір або тонкий картон (0,3-0,5 мм), для корінця – палітурний матеріал. Боковини обкладинки підбирають із блоком як звичайні аркуші і скріплюють клеєм, нанесеним на окантований нетканим матеріалом або тканиною корінець. Розрізняють два типи обкладинки 4 типу: без суперобкладинки (4.1) та із суперобкладинкою (4.2), наклеєною поверх звичайної обкладинки, із загнутими широкими клапанами, причому згини виступають за передній край блока.

Палітурка – основна частина зовнішнього оформлення видання, виготовлена з цілісного аркуша картону чи картонних боковин, обклеєних покривним палітурним матеріалом; яка з'єднується з блоком за допомогою форзаців. Палітурка міцніша за обкладинку, але тривкість різноманітних типів залежить від матеріалу й особливостей конструкції.

Палітурки поділяються за конструкцією (цілісна чи складена, обрізна чи з кантом) і покривним матеріалом (картон, папір з покривним шаром, штучна або натуральна тканина, шкіра, пластмаса) на 5 типів. У складених палітурках із тканини виготовляють, як правило, лише корінець, а картонні боковини покриваються папером чи палітурним матеріалом на паперовій основі.

Палітурка складається з двох боковин, корінця, зовнішнього матеріалу для оклеювання боковини (або всієї палітурки) і відстава або шпації – смужки щільного паперу чи тонкого картону, що наклеюється на корінець палітурки зі зворотного боку (відстав збільшує тривкість і пружкість корінця) (Рис. 4). Суцільна палітурка, що складається з однієї деталі, має обмежене застосування

Рис. 4. Конструкція палітурок

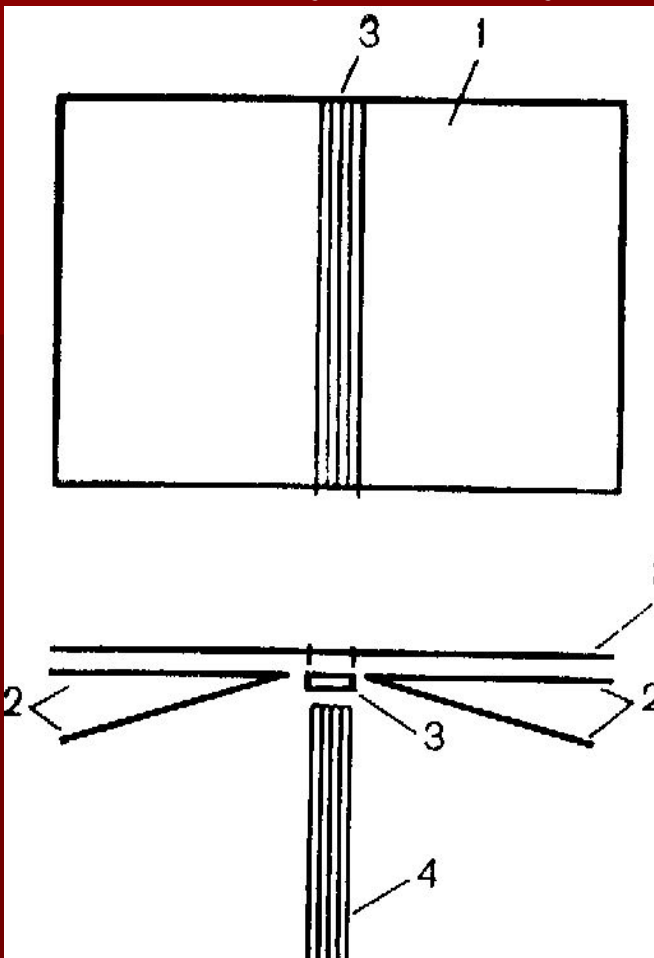

1 – картонне або паперове покриття;
2 – форзац; 3 – шпація (відстав); 4 – блок видання

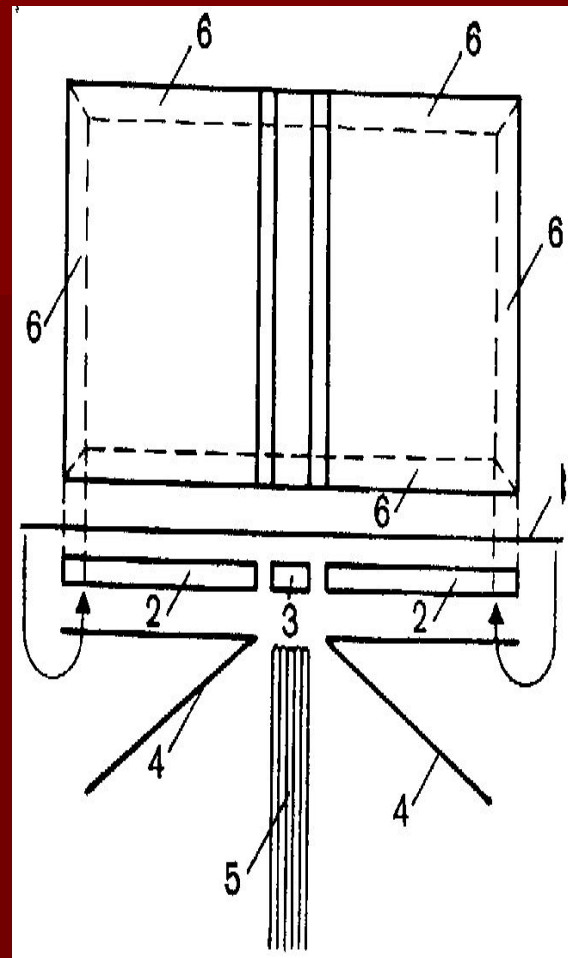

1 – покриття; 2 – картонні боковини; 3 – шпація; 4 – форзац; 5 – блок видання; 6 – загин обкладинки на боковину

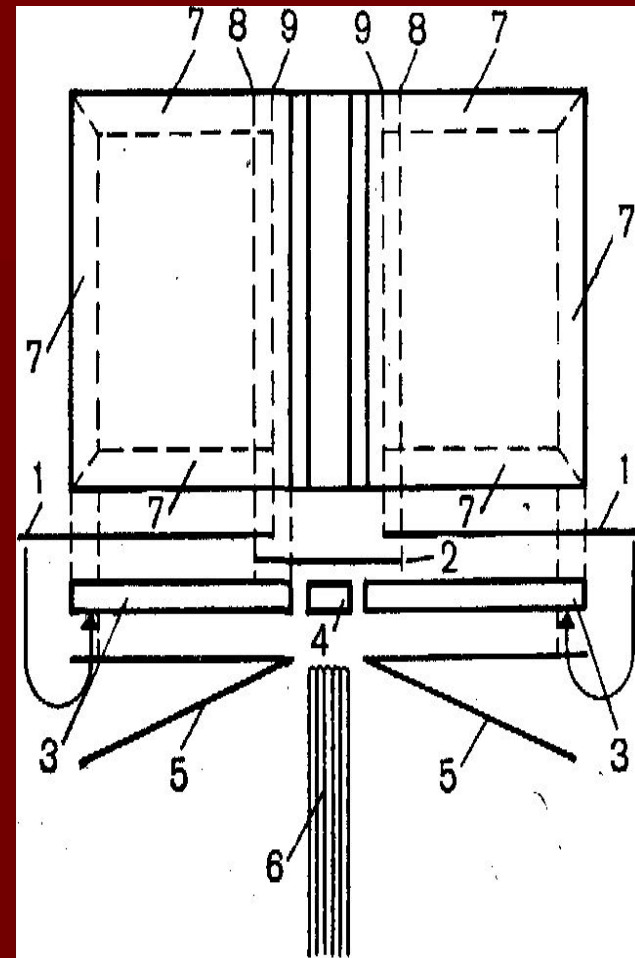

1 – палітурка; 2 – корінець з тканини; 3 – картонні боковини; 4 – шпація; 5 – форзац; 6 – блок видання; 7 – загин обкладинки на боковину; 8 – захід корінця на боковину; 9 – захід покриття на корінець

Тип 5 – складена палітурка з картонними боковинами, вкритими папером і з'єднаними корінцем із міцного матеріалу (найчастіше – тканини), з кантами. З внутрішнього боку до корінця приклеюється відстав із паперу.

Тип 6 – суцільна палітурка з однієї деталі (ціліснокартонної або ціліснопластмасової), гнучка, з кантами чи без них, з'єднується з блоком лише форзацами. Виготовляється з картону, палітурного матеріалу на паперовій або нетканій основі, чи пластикату. За конструкцією така палітурка нагадує обкладинку, але з блоком з'єднується не у корінці, а за допомогою форзаців.

Тип 7 – складена суцільнопокрита, тверда, з кантами, часто з прямим корінцем. Картонні боковини та паперовий відстав обклеєні одним матеріалом (тканина, синтетичний матеріал, папір вагою не менше 100 г/м²). Складається з чотирьох деталей: картонні боковини, відстав, покриття.

Тип 8 – складена палітурка із накладними боковинами і накладним корінцем, що вкритий матеріалом із загином зверху та знизу. Боковини покриваються папером із загином з обох боків, відстав – з картону, покриття з двох покривних матеріалів.

Тип 9 – складена палітурка з накладними боковинами і обкантованим корінцем. Не має відстава, корінець приклеюється безпосередньо до корінця книжкового блоку. Застосовується дуже рідко.

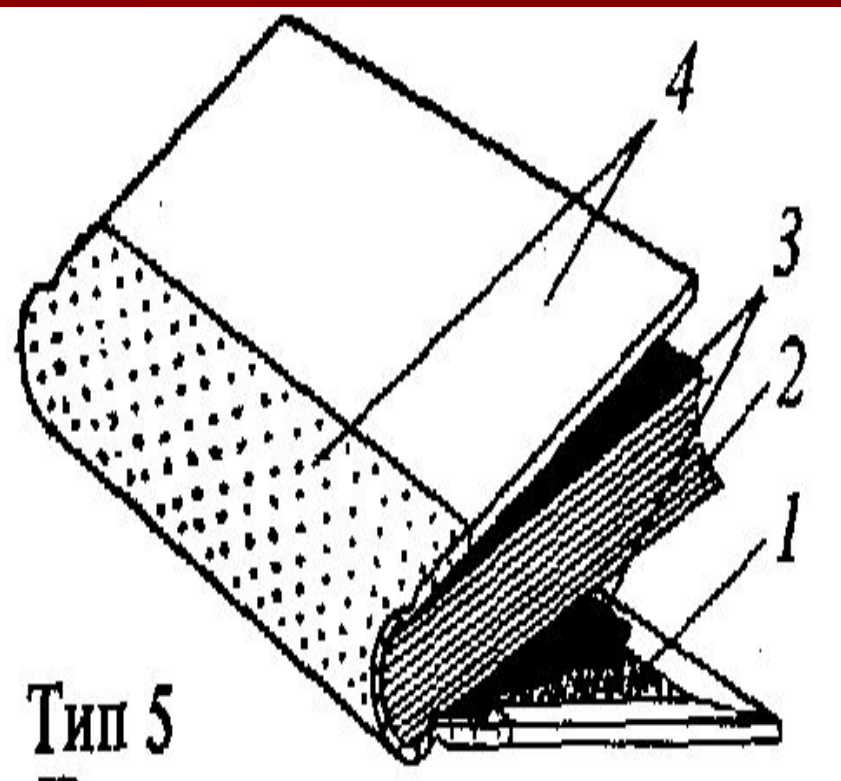

Тип 5

Тип 5

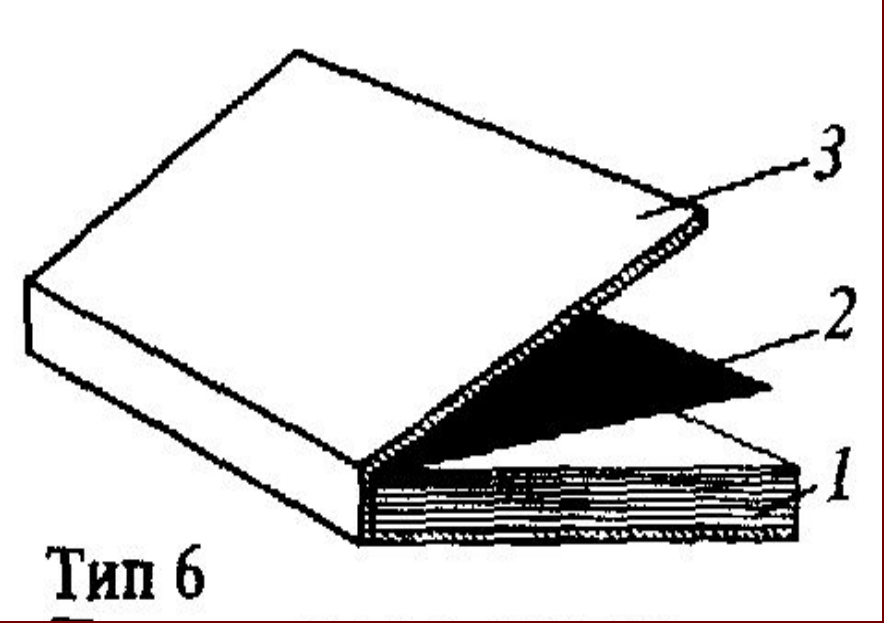

Тип 6

Тип 6

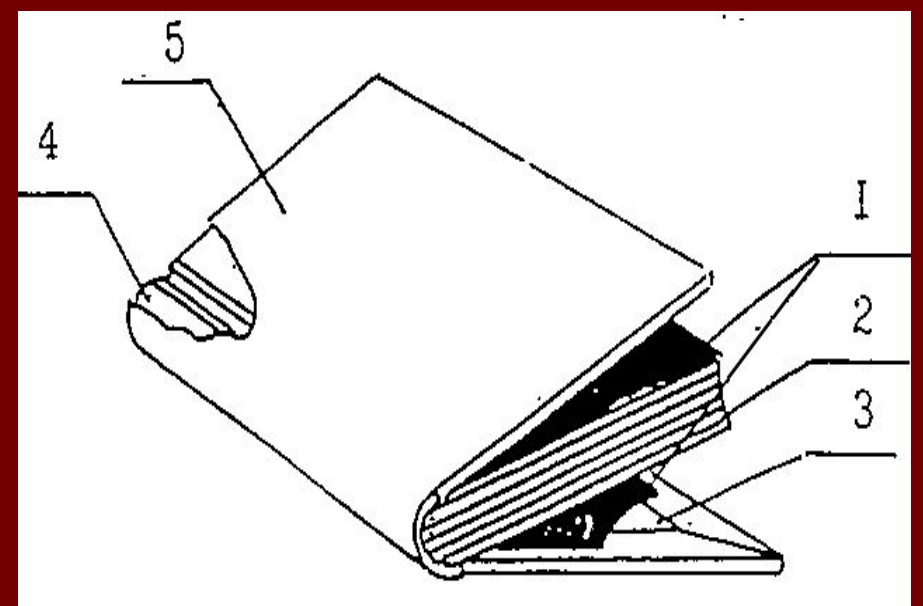

Тип 7

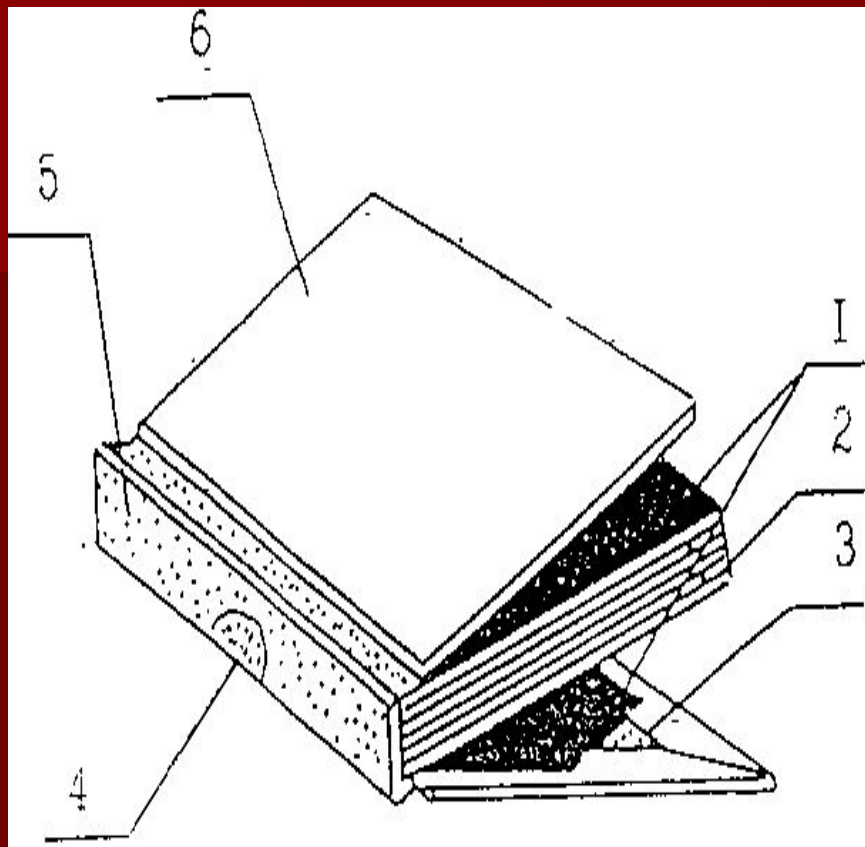

Тип 8

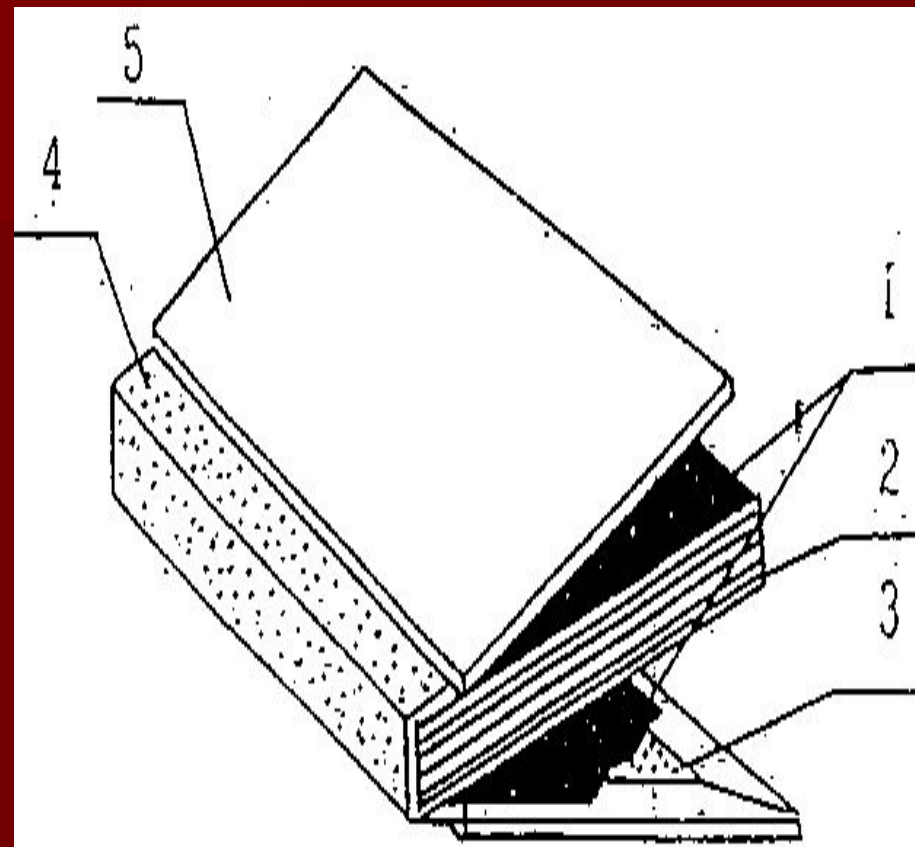

Тип 9

Рис. 5. Типи палітурок залежно від конструкції.

- Тип 5: 1 – картон, 2 – блок, 3 – форзаци, 4 – два види матеріалу;
- Тип 6: 1 – блок, 2 – форзац, 3 – палітурка;
- Тип 7: 1 – форзац, 2 – блок, 3 – боковина, 4 – відстав, 5 - покриття;
- Тип 8: 1 - форзаци; 2 - блок; 3 – накладна боковина; 4 - відстава; 5 - корінець палітурки; 6 - покриття;
- Тип 9: 1 - форзац; 2 - блок; 3 - накладна боковина; 4 - окантовка; 5 - покриття.

1.3. Необов'язкові елементи зовнішнього оформлення

Корінець – конструктивний елемент видання, що характеризує його товщину. Розрізняють корінець книжкового блока (місце скріплення зошитів або аркушів видання) та оправи (обкладинки чи палітурки).

Корінець може бути незадрукованим або містити певну інформацію. Стандарт не визначає товщину корінця, при якому його можна залишати чистим.

Виготовлення корінця залежить від способу скріплення блоку видання. Якщо він зшивається без марлі, корінець обклеюється звичайною (в один-два шари) або тонкою дубльованою марлею, тканиною чи нетканим матеріалом (для дорогих видань). Інший варіант обклеювання корінця блока – окантування його папером (гладким або гофрованим), нетканим матеріалом, тканиною.

Розмір корінця визначається форматом і обсягом видання. Висота дорівнює висоті блоку видання, а ширина – товщині блоку з урахуванням кількості сторінок (зошитів у блоці) і ваги паперу із додаванням 7 мм на клесне скріплення блоків або 9 мм для зшитих.

Суперобкладинка – легка паперова, тканинна чи целофанова обгортка, яка надягається на обкладинку або палітурку видання для запобігання ушкодження, охоплює їх зовні і тримається за допомогою клапанів (Рис. 6). Перші суперобкладинки виготовлялися з щільного паперу темного кольору і не мали малюнків і текстів. Потім на їхній лицьовій стороні стали розміщувати назву книги і деякі відомості про неї, що могли точно повторювати зміст титульного аркуша.



Рис. 6. Схема суперобкладинки: 1 – боковини; 2 – корінцева частина, 3 – клапани.

Суперобкладинка складається з двох боковин, двох клапанів і корінцевої частини. Розміри кожного елемента суперобкладинки визначаються форматом і обсягом видання; клапани становлять не менше $2/3$ ширини блока. Якщо до суперобкладинки припресовується полімерна плівка, тоді ширина клапанів (для видань середніх форматів) має бути не менше 90 мм. Іноді суперобкладинка приклеюється до корінця обкладинки.

Існують такі види суперобкладинок:

- звичайна або подвійна;
- бандероль, у вигляді вузької стрічки посередині книжкового блоку;
- обкладинка-закладка з фальцюванням по кромках переднього обрізу;
- із висічкою фасонного отвору.

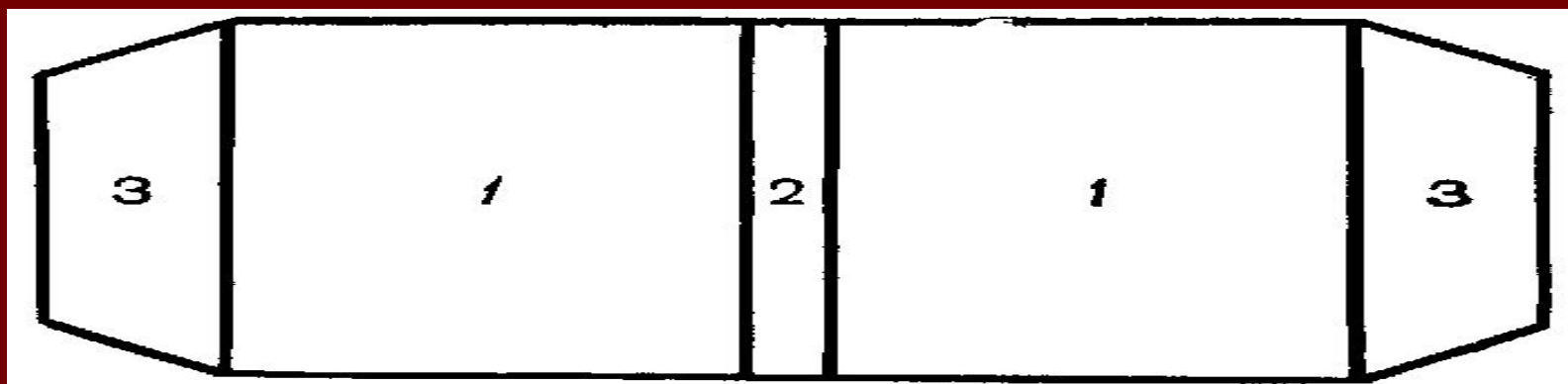
Форзац – це сфальцьований аркуш щільного паперу в один згин, що служить для скріплення блока видання з палітуркою.

Форзац може бути незадрукованим (із білого або кольорового паперу, фарбованої маси), зафарбованим, або на ньому розміщують одно-, багатокольорові тематичні або декоративно-орнаментальні зображення.

Під час розрахунку мальовничого поля форзаца, що випускається під обріз, враховують запас на підрізку не менше 3-5 мм. Для друкування тематичних або орнаментальних зображень виготовляються оригінали, що відповідають вимогам до оригіналів обкладинки.

Деякі видання в палітурці або книги, призначені для повільного читання, наприклад, енциклопедії, книги з мистецтва доповнюються стрічкою-закладкою (*ляссе*), приклеєною під капталом до корінця книжкового блоку.

Матеріалом для закладок служить шовкова тасьма, шовкова чи віскозна стрічка. Колір ляссе найчастіше червоний чи білий. Довжина має перевищувати довжину книжкового блоку на 30-50 мм, а ширина дорівнювати 3-8 мм (Рис. 7, а).



Рис. 7. Види стрічок-закладок (ляссе)^{а б в г}

Паперова закладка на кінці стрічки (Рис. 7, б) має бути виготовлена з цупкого паперу або пластмаси з урахуванням стильових особливостей видання. Ляссе на кінці може мати марку (Рис. 7, в), орнамент, колір та конфігурація якої гармоніює з стилем видання. Медальйон для закладки (Рис. 7, г), як правило, виготовляється завтовшки 1 мм. Зображення на медальйоні може бути будь-яким.

В об'ємних словниках, довідкових виданнях на передньому бічному полі блока іноді роблять *наліпки* і висічки, завдяки яким легше знаходити слова на ту чи іншу літеру.

У каталогах часто потрібно передбачати можливість **виймати окремі аркуші**, доповнювати видання новим матеріалом або видаляти з нього застарілий. З цією метою блок видання комплектують не зі сфальцьованих зошитів, як це робиться звичайно, а з двосторінкових аркушів. У виданнях, що випускаються в особливому оформленні, можливі інші особливості конструкції блока. Наприклад, зустрічаються видання, де різноманітні елементи книжкового блока надруковані на неоднакових за форматом і кольором аркушах.

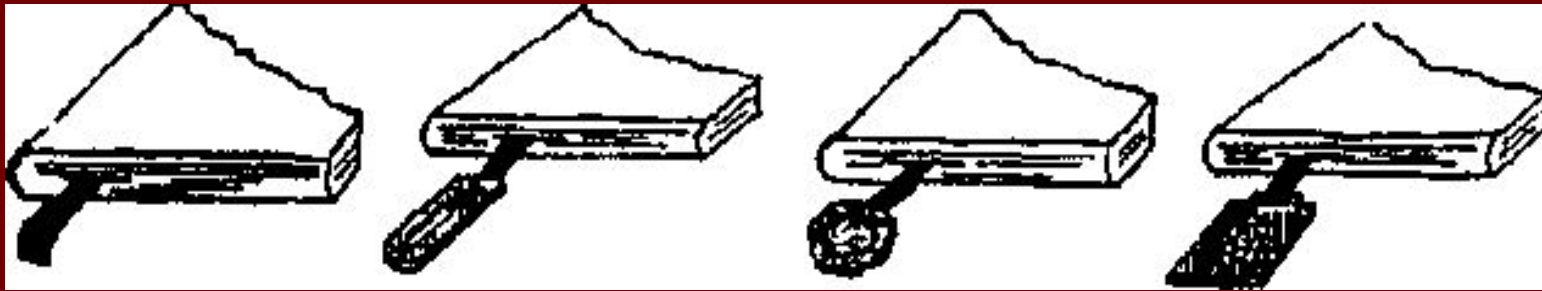
Верхній обріз блока (або верхній і бічний) може бути пофарбований у колір, що гармоніює з кольором обкладинки. Цей прийом має декоративне значення.

Іноді обріз блока **торшонують**, тобто роблять його поверхню нерівною, хвилястою.

У виданнях для дітей нерідко відмовляються від прямокутної форми книжкового блока.



Рис.8 Дитяча книжка непрямокутної форми

Додатки, виготовлені не з паперу, є свого роду інструментами для практичної роботи. Наприклад, у книгах із технічного редагування – лінійки для спеціальних розрахунків; у навчальних виданнях – диски, магнітофонні стрічки, платівки із записом завдань чи творів у виконанні дикторів, текстів іноземною мовою з правильною вимовою, компакт-диски з комп'ютерними програмами і вправами; у підручниках іноземних мов аудіоелементи можуть бути рівноправною і навіть домінуючою частиною видання.

Для додатків в одних випадках достатньо паперової кишені, що приклеюється до заднього форзацу, в інших, наприклад, для аудіовізуальних видань, необхідний футляр або коробка, матеріал, конструкція і зовнішнє оформлення яких мають бути ретельно продуманими.

Для комплектних видань виготовляються **футляри**, в які вкладаються всі комплектуючі. Наприклад, серія видань «Видатні художники», що випускається у вигляді окремих журналів, присвячених кожному художнику, потім вкладається у спеціальний футляр. Але у футляр нерідко вкладається окреме видання, що має художню або історичну цінність.

2. Зовнішнє оформлення

2.1. Зміст елементів зовнішнього оформлення

Державні стандарти вимагають застосування на обкладинці (палітурці) таких обов'язкових елементів, як прізвище автора та назва видання, які виділяються збільшеним кеглем, мальованою гарнітурою, особливим накресленням або вирівнюванням, кольором, декоративними елементами. Крім цього стандарти обумовлюють необхідність деяких відомостей у конкретних випадках:

- у разі відсутності титульного аркуша всі вихідні відомості розміщують на передній боковині палітурки чи на першій сторінці обкладинки;
- видавнича марка, назва серії, номер періодичного та продовжуваного видання має міститися на обкладинці (суперобкладинці) чи палітурці;
- у комплектному виданні вихідні відомості наводять не лише на кожному виданні комплекту, а й на футлярі, папці, обкладинці;
- у малоформатних виданнях і виданнях малого обсягу для дітей дошкільного і молодшого шкільного віку всі вихідні відомості, крім імені автора й назви, можна розміщувати на останній сторінці видання, чи на третій, четвертій сторінці обкладинки;
- у мініатюрних виданнях обов'язкові відомості допускається розміщувати на третій чи четвертій сторінці обкладинки;
- у продовжених, періодичних і серіальних виданнях на першій сторінці обкладинки (палітурки) у верхньому правому куті проставляється міжнародний стандартний номер серіального видання (ISSN);

- штрихкодозна позначка розміщується на четвертій сторінці обкладинки (суперобкладинки) чи на задній боковині палітурки у нижньому лівому або правому куті;
- надвипускні та випускні дані допускається переносити з останньої сторінки на другу, третю чи четверту сторінку обкладинки;
- друга сторінка обкладинки, один з клапанів чи задня боковина суперобкладинки можуть бути заповнені анотацією і макетом анотованої каталожної картки;
- індекс УДК у наукових періодичних виданнях на все видання в цілому наводять на другій сторінці обкладинки, якщо відсутній титульний аркуш;
- випускні дані наводять на останній сторінці видання, чи на звороті титульного аркуша, чи на другій, чи на третій, чи на четвертій сторінці обкладинки;
- бібліографічну смужку у періодичних виданнях розміщують вертикально вздовж корінця видання на четвертій сторінці обкладинки в постійно відведеному для неї місці, у виданнях у палітурці її наводять у нижній частині останньої сторінки; у виданнях без обкладинки – на останній сторінці;
- на корінці суперобкладинки можуть бути розміщені ті ж відомості, що і на корінці самого видання, але деякі дані можуть скорочуватися, оскільки корінець має лише інформаційне призначення і не є підставою для бібліографічного опису. Хоча у багатотомних виданнях на корінці обов'язково потрібно вказувати номер тому;
- можливі скорочення дуже довгих заголовків творів 17-18 ст., зміни імен на палітурці чи суперобкладинці.

У технічних часописах – знову ж, у зв'язку з можливістю поміщати тут самотійні публікації – на обкладинках зустрічаються матеріали, що не мають відношення до змісту не тільки даного номера, але і видання в цілому (приклади).

Перша сторінка обкладинки (палітурки) продовжуваних видань, крім назви і номеру випуску, за стандартом може містити також приватну назву випуску; при відсутності титульного аркуша – підзаголовні дані, назву організації, від імені якої випускається видання, або організації-видавця. На другій, третій і четвертій сторінках обкладинки (палітурки) продовжуваних видань розміщують такі вихідні відомості:

- у виданнях не українською мовою вихідні відомості в перекладі на цю мову або транслітерації, якщо немає місця для цих відомостей усередині видання;
- підзаголовні дані – на другій сторінці, якщо відсутній титульний аркуш або сполучений титульний аркуш і немає місця для них на першій сторінці;
- дані про головного (відповідального) редактора при відсутності титульного аркуша або сполученого титульного аркуша – на другій чи третій сторінці обкладинки;
- надвипускні і випускні дані.

Анотація, як елемент вихідних відомостей, може бути надрукована в складі макета анотованої каталожної картки на звороті титульного аркуша, на другій чи четвертій сторінці обкладинки, на передньому клапані суперобкладинки, або на її задній боковині для більш широкого і повного розкриття переваг видання, особистості автора, тобто з рекламною метою.

Відомості про відновлення періодичного видання з зазначенням його колишньої назви та останнього номера (випуску) видання-попередника наводять українською мовою в анотації на звороті титульного аркуша чи на другій сторінці обкладинки першого номера (випуску) відновленого видання.

Передплатний індекс (індекс видання, розповсюджуваного за передплатою) рекомендується розміщувати на четвертій сторінці обкладинки чи задній стороні палітурки зі словом "індекс". У виданнях, які випускаються без обкладинки, передплатний індекс наводять на останній сторінці видання.

На першій сторінці обкладинки (палітурки) елементи розташовують за такою схемою (приклади):

<p>Надзаголовні дані (не обов'язково)</p> <p>Автор (автори)</p> <p>Назва</p> <p>Видавнича марка (не обов'язково, місцеположення обирає дизайнер)</p>	<p>Автор (автори)</p> <p>Спільна назва всього видання (слова «збірник праць» можна опустити)</p> <p>Номер випуску (тому) (може стояти лише на корінці)</p> <p>Назва випуску (тому)</p>
<p>однотомне видання</p>	<p>багатотомне, періодичне видання, збірник</p>

Шрифтовий напис на палітурці (обкладинці) має насамперед інформаційне значення. Тому гарнітура шрифту має бути не тільки чіткою, але і привабливою, а вся композиція (розміри різноманітних елементів напису, інтервали між ними) – логічна й обґрунтована.

У композицію обкладинки (палітурки) часто входять, крім шрифту, зображальні елементи – орнаментальні, емблематичні (або символічні), тематичні, сюжетні. Обкладинки та суперобкладинки лакують, целофанують або припресовують до них прозорі плівки.

В зовнішньому оформленні видань навіть вузькоутилітарне завдання – зробити видання достатньо міцним – пов'язане з естетичним сприйняттям: колір і фактура матеріалу для палітурки або обкладинки – компоненти його художнього образу.

Назву і номер періодичного чи багатотомного видання при достатній товщині повторюють на корінці обкладинки (палітурки), іноді у скороченій формі. Власну назву, якщо вона є в окремих випусках, розташовують під назвою видання після номера випуску.

Текст на корінці повинен бути чітким як за шрифтовим оформленням, так і за композицією окремих груп (ім'я автора, назва, номер тому, логотип). Тому не рекомендується обтяжувати композицію корінця декоративними елементами, що не несуть прямого інформаційного навантаження.

Якщо видання випускається в суперобкладинці або із зображальним форзацом, тоді для цілісності оформлення важливий розподіл змісту оформлення всіх зовнішніх елементів. Наприклад, суперобкладинка – перший елемент видання, який бачить читач, до того ж на ній можна надрукувати матеріал будь-якої складності, тому на ній розміщується найбільш розгорнута декоративна композиція.

Суперобкладинка може мати як рекламне (декоративне) призначення, так і інформаційне. У ювілейних, подарункових виданнях обкладинку можна вважати обов'язковим елементом. Особливо цінні видання захищають подвійною суперобкладинкою: нижньою – з паперу, верхньою – з прозорої плівки.

Суперобкладинка має такий вигляд:

Анотація або відомості про автора (не обов'язково)	Автор (автори) Назва (у багатотомному – спільна назва видання)	Автор (автори) Назва (не обов'язково, можна скоротити)	Ціна	Перелік попередніх видань
передній клапан	перша сторінка	корінець	четверта сторінка	Готується до випуску задній клапан

На корінці суперобкладинки друкують найважливішу інформацію з першої сторінки (назву твору і прізвище автора), адже читач повинен її отримати, не знімаючи книгу з полиці.

Стисла анотація з коротким викладом змісту на суперобкладинці може бути розміщена як на передньому клапані, так і на задній боковині чи клапані. Крім цього, на задньому клапані видавництво нерідко рекламує інші видання.

Суперобкладинка для науково-технічного видання може бути дана тільки у випадках необхідності рекламувати книгу або підкреслити винятковість факту її випуску.

На корінці футляру також слід розміщувати важливі для читача дані – назву, автора, номер тому багатотомного видання.

Всі елементи зовнішнього оформлення повинні розроблятися системно, при цьому завжди треба пам'ятати про «ієрархії цілей», виходити з того, яке з завдань у кожному конкретному випадку важливіше.

Редакторська перевірка й оцінка змісту зовнішнього оформлення здійснюється у такій послідовності:

1. Відповідність всіх обов'язкових відомостей зазначеним у авторському оригіналі.
2. Однаковість повторювання в різних місцях одних і тих самих шрифтових елементів.
3. Розташування елементів відповідно до ескізу з урахуванням вимог Державних стандартів.
4. Перевірка помилок художника при виготовленні оригіналів обкладинки (палітурки), суперобкладинки.
5. Кольороподіл і суміщення кольорів.

2.2. Композиційні прийоми поєднання елементів

Оформлення обкладинки і палітурки має величезне значення для читача, естетична привабливість не менш важлива, ніж змістове наповнення.

За принципами оформлення, превалювання текстової чи зображальної складової, їх композиції В. М. Ляхов ще у 1966 р. виділив 5 композиційних типів зовнішнього оформлення: шрифтовий, орнаментально-декоративний, предметно-тематичний, ідейно-символічний, сюжетно-тематичний.

В оформленні **шрифтових обкладинок** (палітурок) перед художником чи художнім редактором постає завдання створити композиційне різноманіття, максимально використати виражальні засоби шрифтів.

- 1) виділяються три шрифтових блоки: прізвище автора, назва, видавництво, назва розміщується приблизно по золотому перерізу, прізвище автора – на верхній межі формату набору, а видавництво – на нижній (Рис. 8-а);
- 2) текстом заповнюється весь простір сторінки, але виділена графічно назва розміщується на рівні золотого перерізу (Рис. 8-б);
- 3) виділяються два шрифтових блоки: автор і назва у верхній частині сторінки, видавництво – у нижній (Рис. 8-в).

В сучасних виданнях назва видавництва не виноситься у зовнішнє оформлення, тому назва видання може заповнювати всю сторінку чи займати її нижню частину (Рис. 8-г). Нерідко зустрічаються обкладинки, в яких прізвище автора розташовується у нижній частині, під назвою (Рис. 8-д) Вишуканий вигляд має композиція, де назва, складена великим кеглем, розташовується у верхній частині, майже біля краю обкладинки, а все інше поле залишається вільним (Рис. 8-е). Асиметрично розташовані заголовки зі складною конфігурацією надають можливість заповнювати вільний простір підзаголовками, додатковими текстами або невеликими зображеннями (Рис. 8-ж).

Рис. 8. Варіанти шрифтової обкладинки:

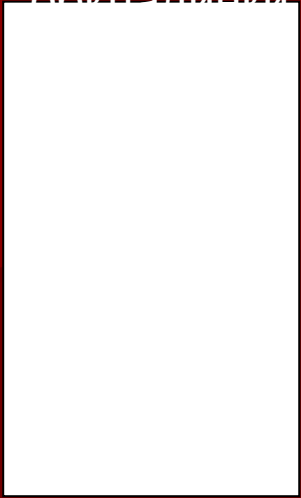

а

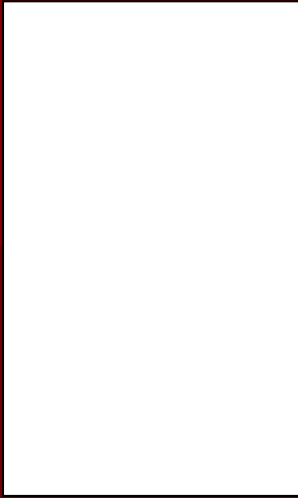

б



в

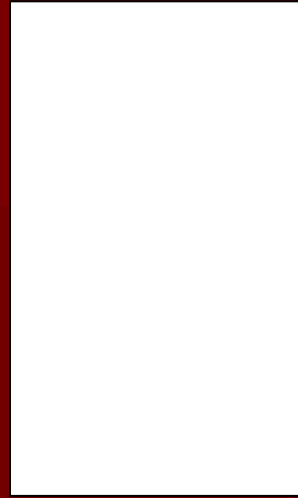

г



д

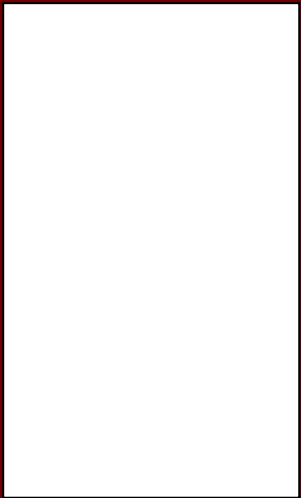

е

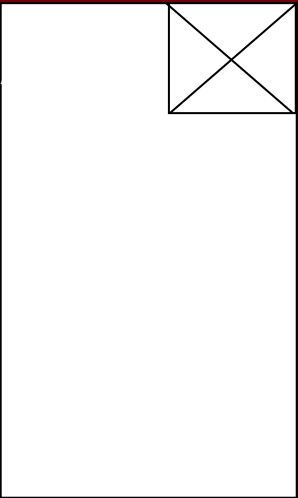

ж



з

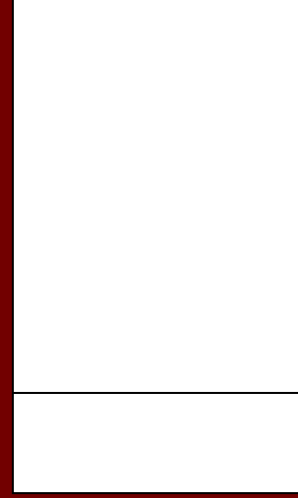

и

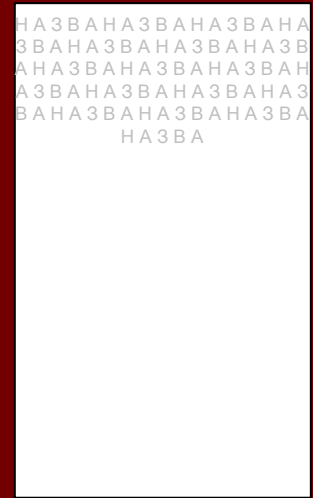

к

Урізноманітнюють оформлення обкладинки декоративні елементи (лінійки, рамки, графічні примітиви). Рамка на обкладинці надає їй завершеності та лаконічності, впорядковує включені у неї складні за конфігурацією шрифтові блоки, об'єднує елементи чи розмежовує їх, створює враження меншої кількості елементів більшого розміру (приклади).

Інформаційна функція зовнішнього оформлення підсилюється застосуванням збільшених початкових букв назви серії, шрифтового логотипу (Рис. 8-3).

Інший спосіб оформлення обкладинки – багаторазове повторення окремої літери чи слова, коли вони утворюють своєрідне тло, заповнюють або весь простір сторінки, або роблять своєї формою орнаментальний візерунок, і в певному місці слова назви графічно вирізняються, акцентуючи на собі увагу читача (Рис. 8-к).

Назва видання може бути оформлена як зображення, коли застосовується декоративний шрифт, який важко прочитати, але він надає емоційної забарвленості, готує читача до сприйняття основного тексту твору. В цьому разі варто повторити заголовок невеликим кеглем гарнітурою з чітким, зручним для читання малюнком.

У предметно-тематичних, сюжетно-тематичних та ідейно-символічних композиціях головна увага приділяється змісту, зображення якнайповніше відображає концепцію видання, задум автора літературного твору, а шрифтова складова лише органічно вписується в простір сторінки. На суперобкладинці зображення, як правило, займає весь формат, а шрифтовий напис, якщо присутній, вписується у нього.

Зображення предметно-тематичних обкладинок містить якийсь об'єкт, що розкриває зміст видання, або його назву, є засобом тематичного зв'язку з літературним твором і може мати різну ступінь узагальнення, застосовувати різні художні прийоми та матеріали.

Найчастіше предметно-тематичні зображення застосовують для наукових, довідкових, навчальних видань, книг з мистецтва. У наукових виданнях зображення має точно відповідати змісту, об'єктивно демонструвати факт, бути майже документальним; тому часто застосовуються фотографії, а декоративність досягається шрифтами, мальовничістю тла. Повтор чи пояснення назви зображенням цілком припустимий для наукових, навчальних видань. У науково-популярному виданні, особливо дитячому, враховується специфіка сприйняття інформації цільовою аудиторією; тому зображення менш інформативні, містять більше образів. Нерідко зображення спрощується, предмет позбавляється деяких деталей чи отримує в утрированому вигляді додаткові риси.

Сюжетно-тематичне оформлення виражає тематику твору конкретними образами, є найбільш розвинутим способом зв'язку оформлення з літературним твором. Сюжетом у даному випадку є розвиток чи можливість дії. Отже зображенням може бути і багатофігурна картина чи ілюстрація, де всі персонажі рухаються чи взаємодіють, і портрет з глибокою психологічною характеристикою внутрішнього стану людини, і навіть натюрморт чи пейзаж, в яких предмети та природа рухаються, відображають певний стан чи емоції.

Зображення ідейно-символічних обкладинок містить символ, що є образним відображенням змісту крізь призму ідейного бачення. Символічні художні образи можуть бути тісно зв'язані з літературним змістом твору, назвою. З іншого боку, символ дає можливість втілювати різноманітні ідеї та поняття, пряме вираження яких утруднено чи неможливе.

При оформленні художньої прози і поезії дизайнер стикається з необхідністю виразити складну думку і донести її до читача. Іноді ця думка чітко сформульована автором в образній формі, а іноді це є висновком з усього написаного і залежить від сприйняття твору художником.

Символічні зображення можуть складатися з окремих предметів чи груп, бути статичними і динамічними, побудованими на розвитку сюжету. Ступінь їх умовності визначається індивідуальними якостями. Одна і та сама ідея чи поняття отримують різну форму символічного трактування, що визначається необхідним впливом на читача.

Символічне оформлення застосовується для оформлення художніх, публіцистичних творів, збірок на одну тему.

В оформленні видань найчастіше вживаються змішані типи оформлення.

Одна композиція не може поєднувати близькі за образом елементи: предметне зображення погано сполучається із символічним, символічне – із сюжетно-тематичним.

Композиційні варіанти поєднання тексту та зображення зводяться до таких:

- 1) всі шрифтові елементи над зображенням чи на небі краєвиду;
- 2) шрифтовий блок під зображенням;
- 3) один шрифтовий блок над зображенням, другий – під ним;
- 4) шрифтовий надпис іде поверх зображення
- 5) зображення розміщується на загальному тлі із текстом.

Кольорове чи біле тло, на якому розташовують шрифти й малюнок, підкреслює площинний характер паперової обкладинки. Тло, що оточує малюнок і шрифт, утворює цілісність між плоским текстом і об'ємним зображенням. Велику роль відіграє колір тла: він пом'якшує чи загострює суперечності між кольорами елементів. Важливо також правильно підрахувати співвідношення між площею тла й розмірами зображальних елементів, адже якщо малюнок дуже великий, тоді тло стає частиною малюнка і втрачає функцію об'єднання елементів.

Нерідко шрифт і малюнок різко розмежовуються одне від одного (і від тла) за допомогою геометричних форм. Якщо малюнок займає всю обкладинку по ширині («навиліт»), то по висоті він обрізається, щоб залишити місце для тексту зверху чи знизу (Рис. 9-а-б-в). Колір тла, на якому складають назву, як правило, гармоніює з малюнком, а правильно підібрані пропорційні відношення площ зображення і тексту створюють єдність композиції. Заголовок, розміщений посередині зображення у кольоровому прямокутнику немовби перерізає сторінку (Рис. 9-г-д).

Рис. 9. Поєднання зображень і текстів на обкладинці (палітурці).

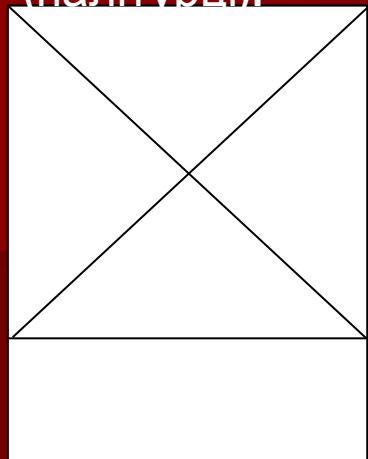

а

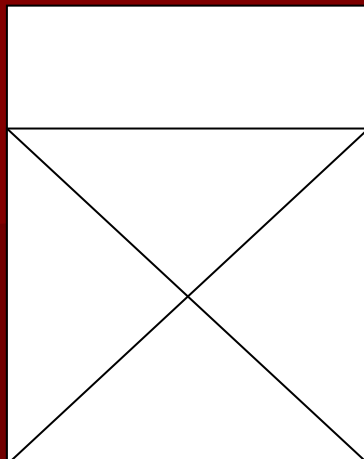

б

в

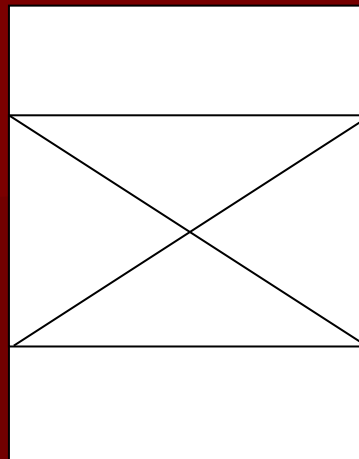

г

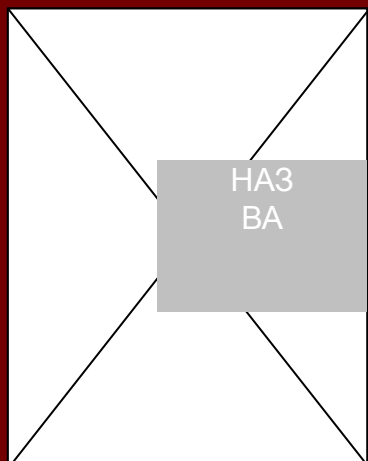
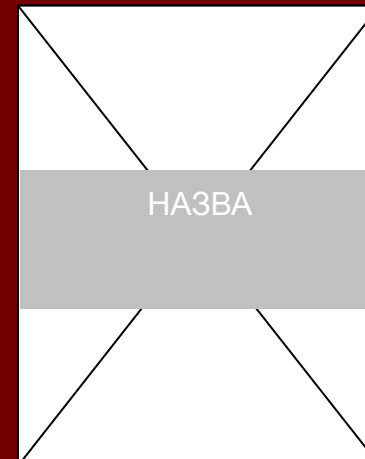

д

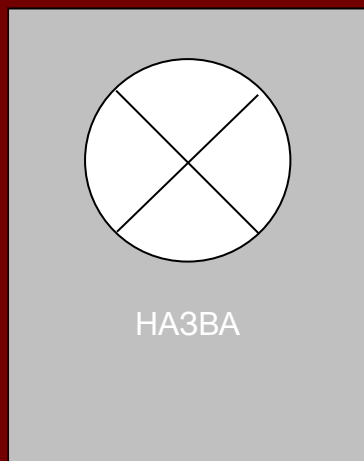

е

ж

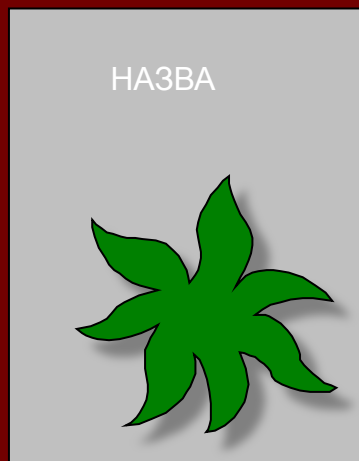

з

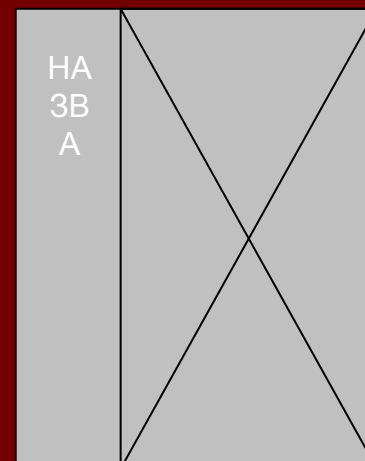

Зображення, оточене рамкою, чітко відокремлюється від текстових елементів, але поєднана рамкою чи кольоровим тлом текстово-зображальна композиція стає єдиним цілим, навіть якщо зображення довільної форми (Рис. 9-е-ж) чи назва розміщена вертикально (Рис. 9-з).

Квадратні й горизонтальні формати розширюють композиційні варіанти оформлення. Розділені на блоки шрифтові елементи (прізвище автора, назва твору, підзаголовки, назва видавництва, додаткові тексти тощо) можуть бути розташовані в різних частинах обкладинки, а не тільки над чи під малюнком. Зв'язок шрифту й малюнка стає тіснішим, коли шрифт опиняється ніби в центрі розташованого довкола нього малюнка або, навпаки, напис оточує, облямовує малюнок.

В асиметричних композиціях частина шрифту нерідко заходить на зображення, і текст немовби стає його продовженням.

оформлення видання

Для виготовлення ескізів вихідним є формат обкладинки або палітурки. Всі шрифтові та зображальні елементи обкладинки або палітурки мають бути розміщені у межах **мальовничого поля** (мальовниче поле – площа, на якій розміщуються всі елементи оформлення), причому слід пам'ятати, що текст на палітурці або обкладинці повинний бути надрукований достатньо великим кеглем.

Формат обкладинки включає формат передньої та задньої боковин та корінця. Оскільки обкладинка з м'якого матеріалу після обрізування має той самий формат, що й саме видання, остаточний розмір зони зображення (мальовниче поле) на передній боковині обкладинки буде дорівнювати розмірам обрізаної сторінки. Якщо оформлення передбачає обріз вкрай або колір фону доходить до краю сторінки без полів, необхідно додати ще по 3 мм зверху та знизу та 6 мм до зовнішнього поля, які потрапляють в обріз. Задня боковина має ті самі розміри, що й передня боковина. Розмір корінця визначається товщиною книжкового блоку з урахуванням обсягу та ваги 1 м² паперу.

Розмір зображення (у тому числі фонових плашок), що планується під обріз, має дорівнювати для обкладинок без кантів – формату видання до обрізу, для обкладинок з кантами – формату, збільшеному по ширині на 3-5 мм, по висоті – на 6-8 мм; для палітурок – мальовничому полю боковини, збільшеному по ширині на 15-16 мм, по висоті на 30-32 мм (Рис. 10).

Висота мальовничого поля палітурки № 5 дорівнює висоті боковини палітурки, а ширина менше ширини боковини для малих та середніх форматів – на 4 мм, для великих форматів – на 5 мм. Якщо тканина корінця широко заходить на боковину (на 1/4 або 1/3), ширина мальовничого поля боковини зменшується на величину заходу корінця на боковину без величини заходу обкладинки на корінцеву тканину.

Мальовниче поле палітурки № 6 без кантів дорівнює формату видання до обрізу, з кантами – збільшується по ширині на 3-5, а по висоті – на 6-8 мм.

Для палітурки № 8 розмір мальовничого поля боковини по висоті дорівнює розміру картонної боковини, а по ширині у малих і середніх форматах менше ширини боковини на 25 мм, у великих – на 26 мм.

Рис. 10. Ескіз палітурки № 7 для видання форматом 60*90/16 обсягом 228 сторінок папері вагою 70 г/м².

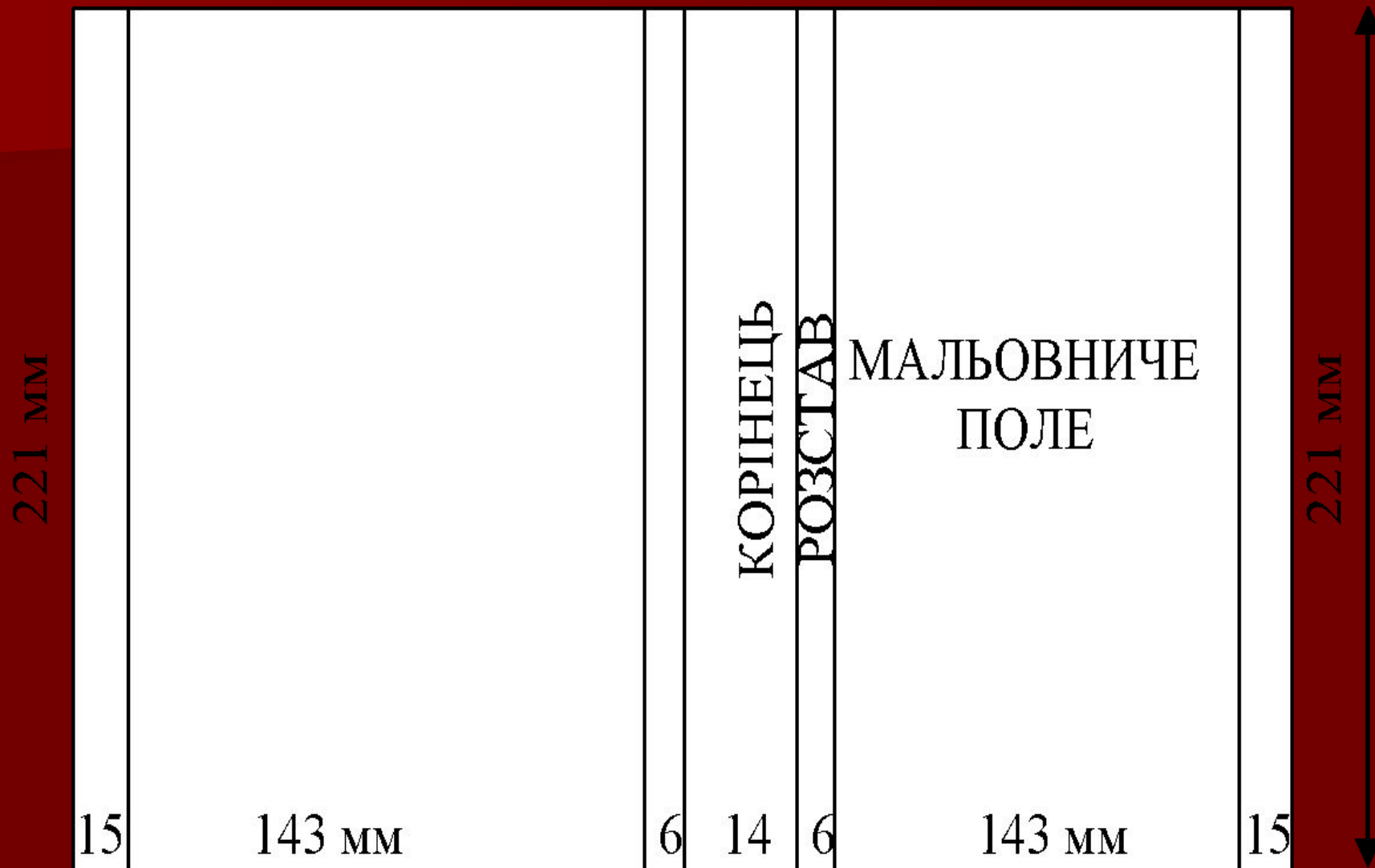

Зображення на обкладинці з картону може бути штриховим, півтоновим і комбінованим будь-якої мальовничості. Для підвищення зображальних можливостей замість картону для обкладинки застосовують щільний (240-250 г/м²) папір. Якщо обкладинка зафарбовується фоном у край в один або всі боки, тоді у бік загину паперу на картонну боковину фон випускається понад мальовниче поле:

	вверх	вниз	збоку
У малих і середніх форматах, мм	14	14	16
У великих форматах, мм	16	16	18

На тканинних палітурках зображення, як правило, штрихове однофарбне або багатофарбне. На кожну фарбу виготовляється свій оригінал. Півтонові зображення на тканинних палітурках друкують офсетом або шовкографією; іноді застосовують аплікації.

Розмір мальовничого поля **корінця** за висотою дорівнює висоті боковини, по ширині – ширині відставу. Зображення на корінець наносять шляхом тиснення мідними штампами фольги або шляхом задрукування палітурною фарбою.

Приклад: Визначити формат обкладинки типу 3 при форматі видання 60х90/16, обсягом 15 16-сторінкових зошитів на папері 70 г/м².

Розрахунок: Формат видання до обрізу: $60/4 \times 90/4 = 150 \times 225$ мм. Товщина блока за Таблиця 6 – 12 мм. Розмір обкладинки до обрізки $(150 + 12 + 150) \times 225$ мм, після обрізки $(143 + 12 + 143) \times 215$ мм.

Приклад: Визначити формат палітурки типу 7 при форматі видання $84 \times 108/32$, обсягом 11 16-сторінкових зошитів на папері 80 г/м².

Розрахунок: Розмір мальовничого поля боковин палітурки типу 7 при даному форматі за Таблиця 8 – 128×206 мм. Товщина блока за Таблиця 6 – 10 мм. Отже, розмір палітурки буде $(128+6+10+6+128) \times 206$ мм.

Зображення на **суперобкладинці** може бути штрихове, напівтонове і комбіноване, причому у всіх трьох випадках як однофарбне, так і багатофарбне.

Таблиця 9. Мальовниче поле суперобкладинок

Види форматів	На м'яку обкладинку	На палітурки	
		ширина	висота
Малі і середні	Розмір блока після підрізки	Ширина блока після підрізки, зменшена на 2 мм	Висота блока після підрізки, збільшена на 6 мм
Великі	Розмір блока після підрізки	Ширина блока після підрізки, зменшена на 1 мм	Висота блока після підрізки, збільшена на 8 мм

Якщо за проектом оформлення зображення на боковині суперобкладинки займає всю видиму передню (або задню) площину, тоді ширину мальовничого поля боковини можна збільшити на розмір розстава – 6 мм. Зображення на суперобкладинці може бути випущене на клапани (частково або під обріз; в останньому випадку варто передбачити 3-5 мм зображення для підрізки), а також бути розміщеним на корінці або на всій суперобкладинці.

Розміри **клапанів** визначаються раціональним розкромом паперу. Стандартні розміри клапанів складають 90 мм з обох боків

3.2. Правила розмічування оригіналів

Після визначення формату обкладинки або палітурки, відпрацювання на ескізі розміру мальовничого поля, розмічають оригінали. На сторінці оригіналу технічний редактор вказує наступні елементи:

- тип елемента зовнішнього оформлення;
- формат видання через частку аркуша;
- гарнітуру, накреслення і кегль шрифтових елементів;
- вирівнювання всіх елементів;
- відступи.

Всі текстові елементи повинні у розмітці мати такі характеристики:

1. До якого елемента (або до яких сторінок) відноситься дана розмітка.
2. Шрифтові характеристики (гарнітура, кегль, накреслення).
3. Формат шрифтових елементів.
4. Характер вирівнювання рядків:
 - з абзацним відступом, його розмір;
 - з виступом, розмір виступу;
 - блоком;
 - прапором без переносів або з переносами.
5. Розмір інтерліньяжу.

Виходячи з ескізу зовнішнього оформлення, перевіряють наявність усіх необхідних оригіналів. Потім текст оригіналу обкладинки (палітурки) і корінця звіряють із змістом авторського оригіналу титульного аркуша.

При розмітці застосовують коректурні знаки, скорочення і рекомендації ГОСТ 7.62-90.

Шрифтову обкладинку розмічають за тими ж правилами і тими ж прийомами, що і титул. Проте, для обкладинки обирають шрифти інтенсивнішого накреслення (напівжирні і жирні) або більших кеглів.

Якщо видання випускається в м'якій обкладинці і має обсяг більш 160 сторінок або товщиною більше 7 мм, можна одночасно з обкладинкою розмітити корінець (Рис. 8). Оформлення корінця може бути шрифтовим, шрифтово-орнаментальним або змішаним.



Рис. 11. Розмітка шрифтового корінця.

Зворот оригіналу зовнішнього оформлення повинний бути оформлений подібно до оригіналу ілюстрації. На ньому обов'язково повинні бути зазначені: ступінь зменшення, у потрібних випадках – лініатура растра, а також спосіб виготовлення друкарської форми. Пишуть: «Цинк-штрих (півтон, комбіноване кліше); мідь, офсет, шовкографія, глибокий друк».

Репродукційні оригінали корінця опрацьовують так само, як і оригінали боковин, проте у виробництво передають їх тільки після остаточного підрахунку товщини майбутнього видання.

Іноді виникає необхідність підігнати зображення на корінці точно до фактичної товщини видання, тоді по верстці або розрахунковому макету замовляють у друкарні пробний блок видання з тиражного паперу із зовнішнім покриттям (обкладинкою, палітуркою) із тиражних матеріалів і вже безпосередньо за ним готують оригінал корінця потрібного розміру.

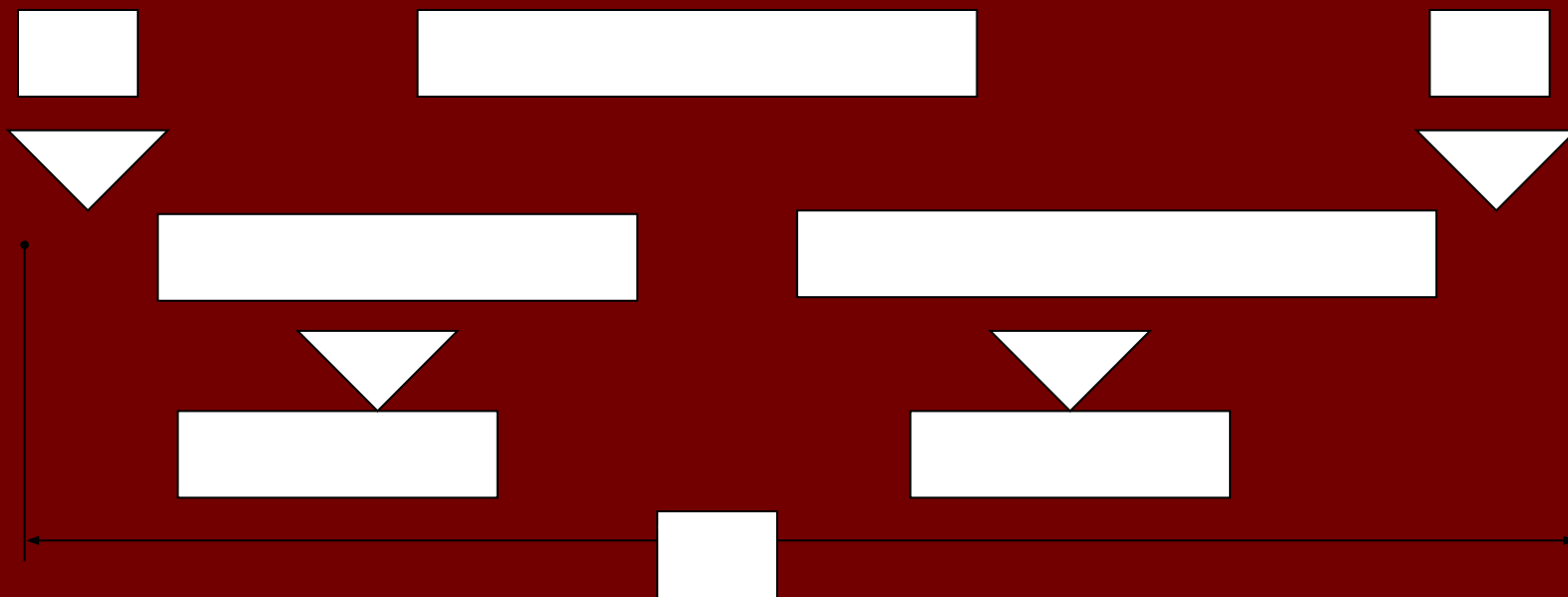
Складну обкладинку розмічають за тими самими правилами і способами, що й титул, але вибирають шрифти більш інтенсивного накреслення (напівжирний та жирний) або великих кеглів. Бажано, щоб композиційне вирішення обкладинки було пов'язане з оформленням титулу. В оформленні можуть широко використовуватися різні лінійки, орнаментальні прикраси, заливки, растрові й орнаментальні фони. При оформленні обкладинок і палітурок враховують кількість фарб і визначають колір кожного елемента.

Остаточне формування зовнішнього оформлення видання відбувається при виготовленні оригінал-макета.

4. Закліючі етапи опрацювання книжкового блоку

Перед тим, як готовий книжковий блок одягається у обкладинку чи палітурку, він має пройти етап **брошурування**. Цей етап включає кілька процесів:

Зштовхування – вирівнювання країв аркушів чи зошитів, постукуванням їх країв. Перед цим між ними роблять «повітряний прошарок» для одержання рівної стопи або блоку.

Фальцювання – складання задрукованих аркушів у зошит. Воно здійснюється у спеціальних фальцювальних машинах: спочатку аркуші подаються самонакладами у машину, потім згинаються і розрізаються. За числом згинів фальцювання буває

- однозгинне;
- двозгинне;
- тризгинне;
- чотиризгинне.

Відповідно утворюються зошити у 4, 8, 16 і 32 сторінки. За взаємним розташуванням послідовних згинів розрізняють фальцювання:

- паралельне (кожен наступний згин паралельний попередньому);
- перпендикулярне (кожен наступний згин перпендикулярний попередньому);
- комбіноване (частково паралельні згини, частково перпендикулярні).

На число згинів впливає товщина блоку:

- При середній товщині блоку 7-14 мм для видань в обкладинці та 4-12 мм для видань у палітурці і шитті нитками, рекомендуються 6-сторінкові зошити, тобто тризгинне фальцювання. Інакше швейне і клейове скріплення марлі з корінцем блоку буде недостатньо міцним.
- При товщині блоку понад 30 мм рекомендуються 32-сторінкові зошити, тобто фальцювання у 4 рази.

- Для видань, розрахованих на тривалий термін служби і часте використання, а також для високомистецьких, поліпшених, подарункових і мініатюрних видань виготовляють 16-сторінкові зошити, тобто використовують тризгинне фальцювання.

Після фальцювання зошити пресують на спеціальних обтискних пресах. Пресування дає можливість позбавитися згинів, видалити з зошитів і, частково, з паперу, повітря, внаслідок чого вони стають більш плоскими.

Комплектування, скріплення і обробка книжкових блоків. Наступна, після пресування, операція - комплектування, тобто підбір усіх зошитів майбутнього видання і розташування їх у потрібному порядку. При малих тиражах комплектування блоку може виконуватися ручним способом, але здебільшого застосовують машинний спосіб.

Для контролю правильності виконаного комплектування служать корінцеві контрольні мітки - «сходи» (Рис. 12).

Рис. 12. Корінцеві мітки.



Обрізка книжкових блоків - вирівнювання по формату з трьох сторін книжкового блоку чи брошури на різальній машині. Обрізка виконується на триножевих паперорізальних машинах, але може виконуватися і на одноножевих.

Обтиск корінця книжкового блоку - пресування корінця книжкового блоку для зменшення товщини його прикорінцевої частини.

Обкладинка з книжковим блоком може скріплюватися кількома способами:

- без шиття - клейове безшвейне скріплення по корінцю;
- шиттям – зшивання окремих зошитів блоку між собою за допомогою ниток, термониток чи дроту;
- швейно-клейовим способом.

Торшонування – надання корінцю блоку шорсткуватості перед нанесенням клею при клейовому безшвейному скріпленні.

Клейове без швейне скріплення є найдешевшим, тому нині широко використовується у книжковому виробництві.

Скріплення зошитів шиттям найчастіше роблять нитками по зошитах або на корінцевому матеріалі. Позошитно зшиваються блоки, скомплектовані підбиранням.

Після брошуровальних робіт йде палітурний процес, якій включає вставлення книжкового блоку в оправу та оздоблення різними елементами.

Питання і завдання.

Основні запитання:

1. Перерахувати і коротко охарактеризувати елементи зовнішнього оформлення видання, їхні характеристики і призначення.
2. Типи обкладинок за стандартом. Охарактеризувати кожний.
3. Способи комплектування видань в обкладинці.
4. Типи палітурок, їх характеристики і призначення.
5. Охарактеризувати необов'язкові елементи зовнішнього оформлення видання.
6. Послідовність виготовлення ескізів елементів зовнішнього оформлення.

Завдання на практичне заняття:

1. Обґрунтувати необхідність застосування обкладинок, палітурок і суперобкладинок для конкретних видань (приклади). Перелічити випадки, коли видання випускається в обкладинці, а в яких – у палітурці. Обґрунтувати доцільність застосування суперобкладинки.
2. Розмітка оригіналу для конкретного видання. Підрахувати розмір мальовничого поля палітурки, обкладинки, суперобкладинки.

Самостійна робота:

1. Проаналізувати зовнішній вигляд обкладинок і палітурок з точки зору відповідності тематики і обраного типу оформлення.
2. Особливості зовнішнього оформлення брошур.

Індивідуальні завдання (4 бали):

1. Зробити макет суперобкладинки для видання обраного формату, приміром, 84x108/32. Вибрати тип художнього оформлення відповідно до змісту твору.
2. Зробити макет палітурки № 6 (7) для видання цього формату, надрукованої на папері вагою 80 г на м² обсягом 160 сторінок 100 мм (120 мм) (з урахуванням товщини двох картонних боковин). Використати таблиці 6-7.

Реферати:

1. Зовнішнє оформлення дитячого видання
2. Зовнішнє оформлення навчального видання
3. Зовнішнє оформлення наукового видання
4. Обкладинка журналу.
5. Конструкція видань із додатками.
6. Вплив тематики твору на тип зовнішнього оформлення.

Література:

- Адамов Е. Б. Ритмическая структура книги. – М.: Книга, 1974. – 96 с.
- Валуенко Б. В. Использование «нематериальных» фактур во внешнем оформлении книги. – К.: Реклама, 1989. – 32 с.
- Валуенко Б. В. Архітектура книги. – К.: Мистецтво, 1976. – 212 с. (С. 115-145).
- Валуенко Б. В. Зовнішнє оформлення друкованих видань: Способи композиційного зв'язку шрифту і зображення // Друкарство. – 1999. – № 3. – С. 12-13.
- Валуенко Б. В. Специфіка оформлення книжкових оправ. – К.: Час, 1990. – 48 с.
- Гончарова Н. А. Композиция и архитектоника книги // Книга как художественный предмет. – М., 1990. – Ч. 2: Формат. Цвет. Конструкция. Композиция. – С. 291-394.
- Добкин С.Ф. Оформление книги. Редактору и автору / 2-е изд. перераб и доп. – М.: Книга, 1985. – 208 с.
- Пикок Дж. Издательское дело. – М: Еком, 2002. – 422 с.
- Сава В. І. Художньо-технічне оформлення книги. – Л.: Оріяна-Нова, 2003. – 168 с. (С. 40-46).
- Ярема С. Технічне редагування. – К: Ун-т «Україна», 2003. – 284 с. (С. 68-84).

ВЕЛИКИЕ ТАЙНЫ

А. Ю. НИЗОВСКИЙ

Легенды и были
русской старины

Москва
Вече
1998

Образец разметки оригинала обложки

