



«Группа ГАЗ»

Алиева

Мадина

Гр.1141

содержание

Компания «ГАЗ»

Развитие
компании

«ГАЗ» на службе

Всегда готов для деловых
встреч

До встречи в
Сельском хозяйстве

Всегда в пути

Технологии компании

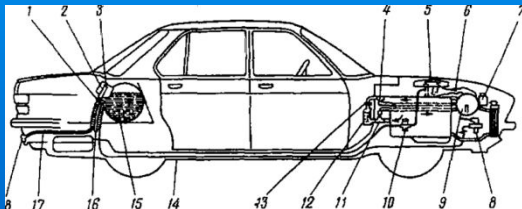

Компания «ГАЗ»



Компания «ГАЗ» - крупнейший производитель коммерческого транспорта России. Специализирующаяся на разработке и производстве легких и средне-тоннажных коммерческих автомобилей, автобусов, тяжелых грузовиков, силовых агрегатов и автокомпонентов.



Развитие КОМПАНИИ

История открытого акционерного общества "ГАЗ" (ранее "Горьковский автомобильный завод") берет свое начало в 1929 г. 4 марта 1929 г. принято решение ВСНХ СССР и подписан приказ о строительстве автомобильного завода. 6 апреля 1929 г. утверждено решение о выборе района строительства будущего автозавода - около города Нижнего Новгорода.



«ГАЗ» на службе

История создания и развития первых образцов начинается с 1930 года. В послевоенные годы в Советском Союзе возникает потребность в специализированной автомобильной технике, в которой были бы заложены возросшие специфические требования современной армии, в том числе такие, как значительная динамика транспортных средств, большая грузоподъемность и проходимость при высокой надежности.



Всегда готов для деловых встреч

Волга "универсал" — Сарай) - пассажирский автомобиль среднего класса марки ГАЗ. Один из самых известных символов развитого социализма. В советское время использовался для организации служб такси, а обслуживания партийной элиты и для комплектования автомобильного парка спецслужб серийно изготавливались специальные Волги с форсированным мотором и усиленными силовыми агрегатами.



Основные модели - ГАЗ-21, ГАЗ-24, ГАЗ-31.



До встречи в Сельском

хозяйстве

Более трети всех затрат в сельском хозяйстве приходится на долю автомобильного транспорта. Вот и компания «ГАЗ» не осталась в стороне и начала производство сельхоз техники.



Всегда в пути

Первый много
местительный
автомобиль компании
выпустила с конвейера в
1994 году.



С февраля 2010 года началось
производство качественно улучшенной
версии автомобиля. Весной 2013 года
начался выпуск машины нового
поколения «Газель Next». Автомобиль
унаследовал от «старой» «Газели» лишь
раму, коробку передач и задний мост



Технологии компании

«Группа ГАЗ» внедряет лучшие мировые практики в сфере технологий и производства, организации труда, минимизации воздействия на окружающую среду. Современные производственные процессы в «Группе ГАЗ» связаны с высокими технологиями наукоемкого машиностроения, автоматизацией и роботизацией промышленной техники и производственной среды.

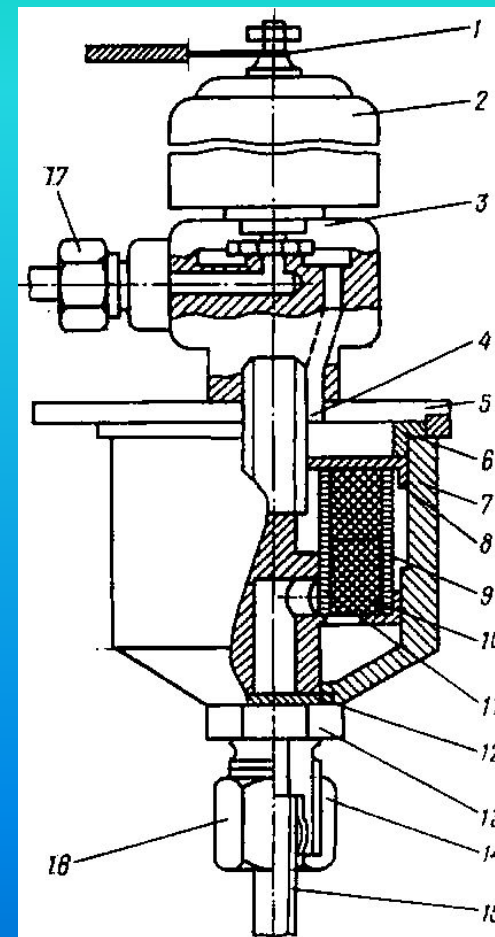
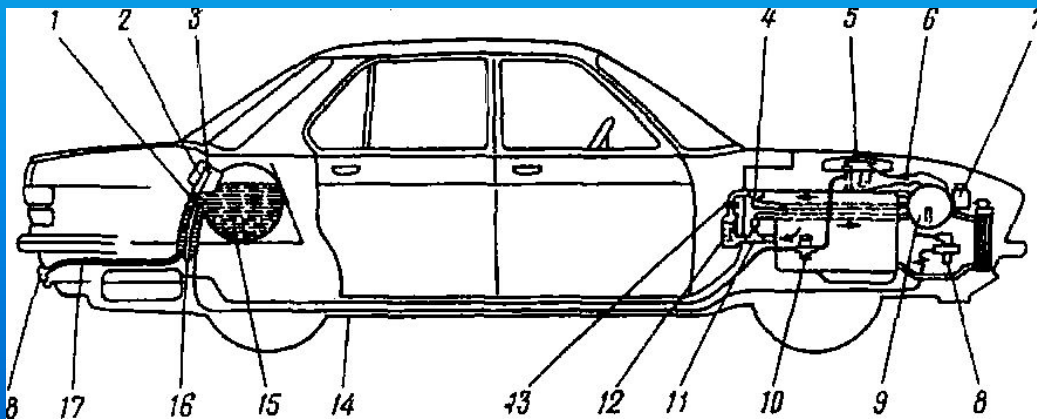

Спасибо

За

ВНИМАНИ

е