

DESIGN

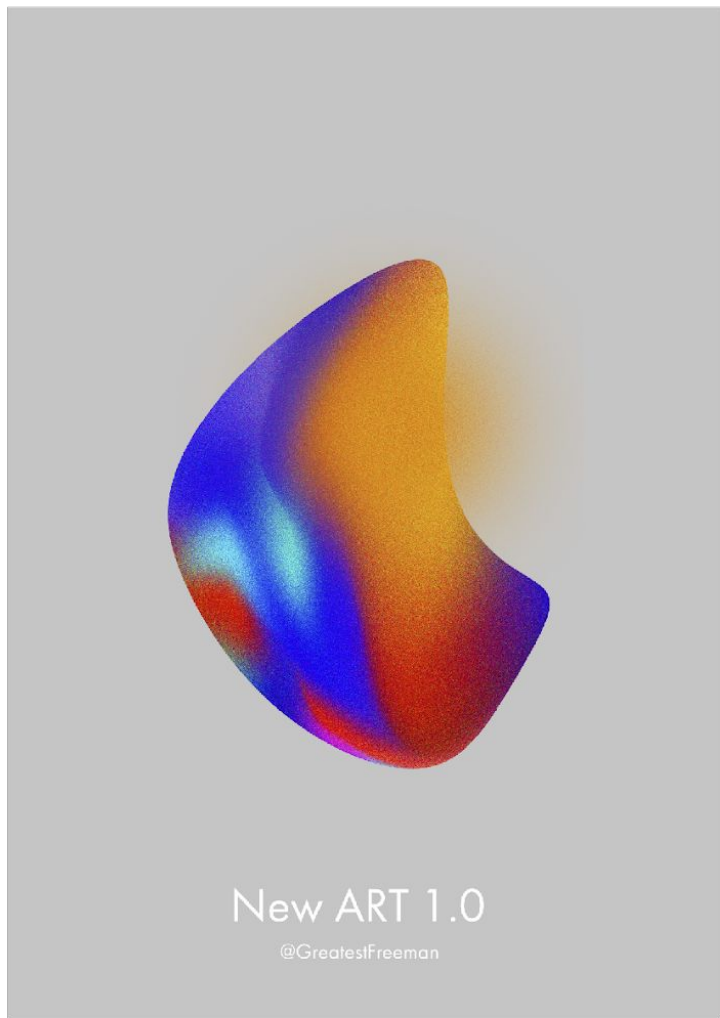

Конкурс инфографик

ЧЕРЕЗ ТЕРНИИ

К ИНФОРМАТИКЕ

Мастер-класс

ОСНОВЫ ГРАФИЧЕСКОГО ДИЗАЙНА

10 МАРТА, 17:20, АУД. 388

Министерство образования и науки Республики Татарстан
МОЛОДЕЖНАЯ ПАЛАТА
МОЛОДЕЖЬ ЮЖНОГО УРАЛА
Федеральное государственное бюджетное учреждение науки Институт информатики и информационных технологий

A vertical poster with a blue-to-purple gradient background. The background is filled with faint, light-colored icons related to technology and design, such as gears, lightbulbs, and code symbols. The text is primarily in white and pink, with the main title 'ЧЕРЕЗ ТЕРНИИ' in large, bold letters. At the bottom, there are several logos and names of organizing institutions.



Дизайн

(От англ. design — проектировать, чертить, задумать, а также проект, план, рисунок)

Направления

Брендинг

- Мероприятие
- Объединение

Полиграфия

- Афиши
- Журналы/буклеты
- Раздаточный материал
- Баннеры

Дизайн пространства

- Стенды
- Указатели
- Арт-объекты

Интернет

- ВКонтакте
- Instagram
- WEB

Инструменты



Adobe Photoshop

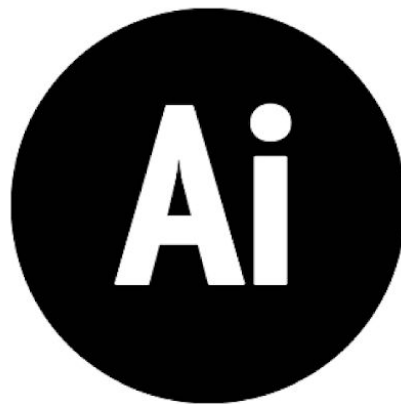

Adobe Illustrator



Corel Draw

№1

Дизайн = решение задач

ПЛАН ЭВАКУАЦИИ

УТВЕРЖДАЮ:
Директор

от « _____ » 20__ г.

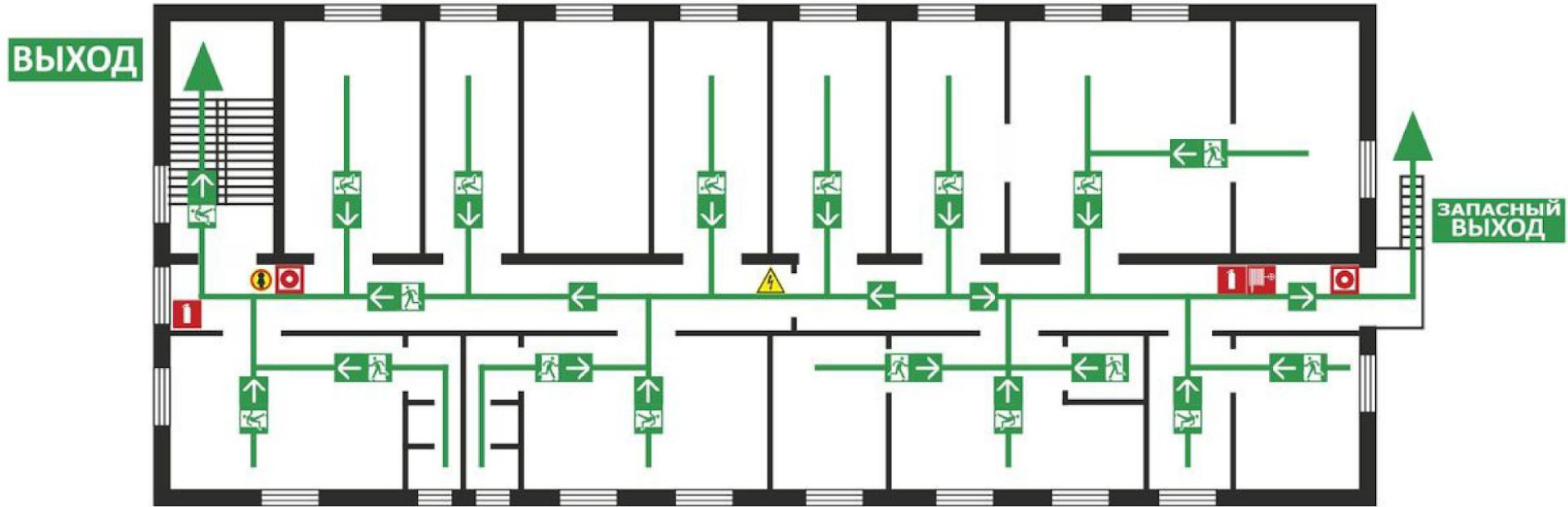

ДЕЙСТВИЯ ПРИ ПОЖАРЕ СОХРАНЯЙТЕ СПОКОЙСТВИЕ!

- 1 **сообщить по телефону:**
 - АДРЕС ОБЪЕКТА
 - МЕСТО ВОЗНИКНОВЕНИЯ
 - СВОЮ ФАМИЛИЮ
- 2 **эвакуировать людей**
 - ПРИВЕСТИ В ДЕЙСТВИЕ СИСТЕМУ АВТОМАТИЧЕСКОЙ ПОЖАРНОЙ ЗАЩИТЫ
 - ОРИЕНТИРОВАТЬСЯ ПО ЗНАКАМ НАПРАВЛЕНИЯ ДВИЖЕНИЯ
 - ВЗЯТЬ С СОБОЙ ПОСТРАДАВШИХ
 - ОКАЗАТЬ ПОМОЩЬ ПОСТРАДАВШИМ
- 3 **принять меры по тушению пожара**
 - ИСПОЛЬЗОВАТЬ СРЕДСТВА ПРОТИВОПОЖАРНОЙ ЗАЩИТЫ
 - ПРИ НЕОБХОДИМОСТИ ОБЕСТОЧИТЬ ПОМЕЩЕНИЕ. ДЕЖУРНЫЙ ЭЛЕКТРИК т. _____

ПОЖАРЕ УСЛОВНЫЕ ОБОЗНАЧЕНИЯ



ДЕЙСТВИЯ ПРИ АВАРИИ СОХРАНЯЙТЕ СПОКОЙСТВИЕ!

- 1 **сообщить по телефону:**
 - АДРЕС ОБЪЕКТА
 - ЧТО СЛУЧИЛОСЬ
 - ИМЕЮТСЯ ЛИ ПОСТРАДАВШИЕ
 - СВОЮ ФАМИЛИЮ
- 2 **эвакуировать людей**
 - ОРИЕНТИРОВАТЬСЯ ПО ЗНАКАМ НАПРАВЛЕНИЯ ДВИЖЕНИЯ
 - ВЗЯТЬ С СОБОЙ ПОСТРАДАВШИХ
 - ОКАЗАТЬ ПОМОЩЬ ПОСТРАДАВШИМ
- 3 **принять меры по локализации аварии**
 - ИСПОЛЬЗОВАТЬ СРЕДСТВА ЗАЩИТЫ
 - ПРЕДОТВРАТИТЬ РАЗВИТИЕ АВАРИИ
 - ОБОЗНАЧИТЬ МЕСТО АВАРИИ

№2

**Смотри на мир открытыми глазами,
без предвзятостей**

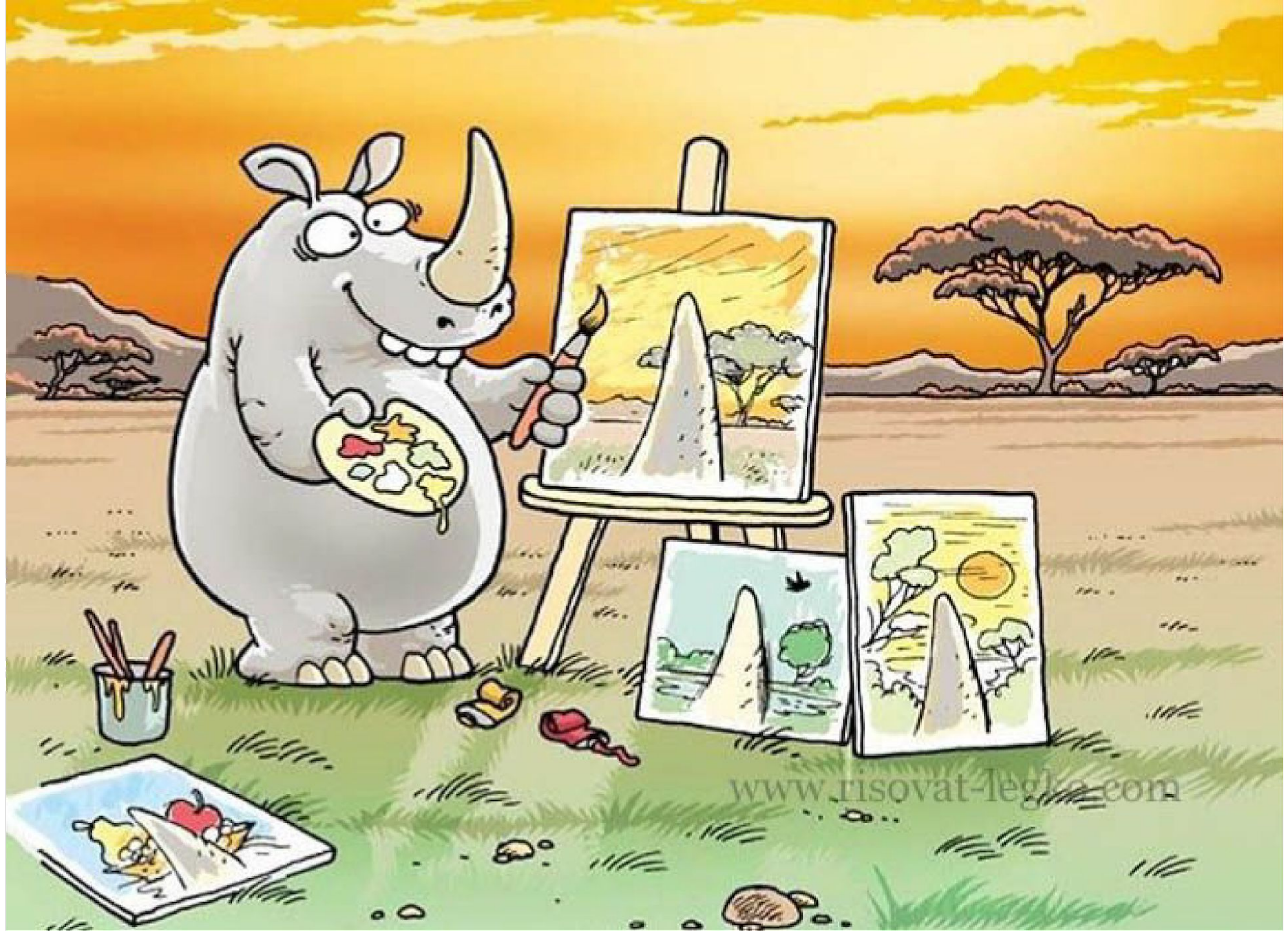

№3

Задавай себе правильные вопросы

КАК — ЗАЧЕМ — ДЛЯ ЧЕГО

— ДЛЯ КОГО — ЧТО

№4

Действуй элегантно



23.01.2004

№5

Никогда не действуй по накатанной



№6

**Бери ответственность за свои
поступки и решения**

ПЕРЕСЯДЬ С ИГЛЫ
МУЖСКОГО
ОДОБРЕН-
НИЯ



НА
МУЖСКОЕ
ЛИЦО

#НИВКАКИЕРАМКИ

ТИПО-

ГРАФФИКА

SERIF - засечка

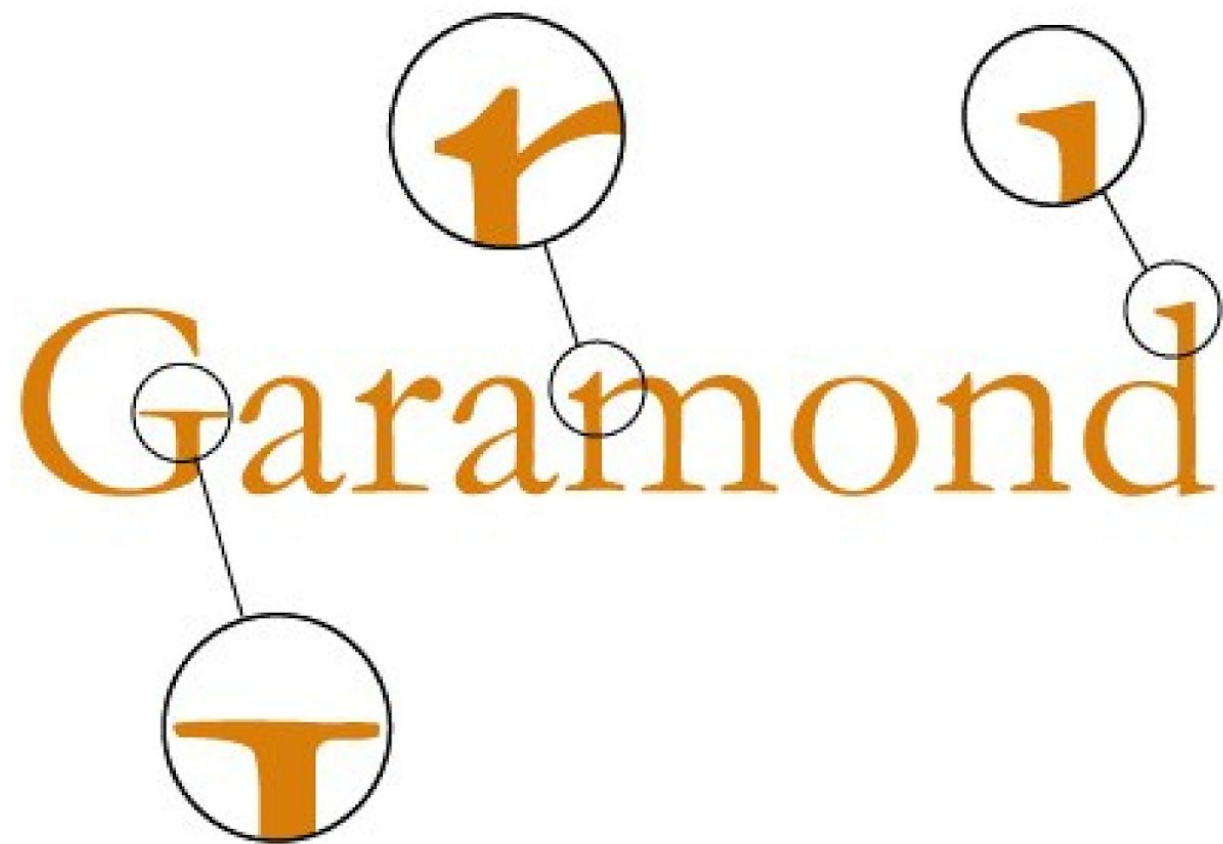

Манипуляция

~~AV av~~

Заголовок

3 y.e.

Lorem ipsum dolor sit amet,
consectetur adipiscing elit, sed
do eiusmod tempor incididunt
ut labore et dolore magna
aliqua. Ut enim ad minim

1 y.e.

У каждого шрифта своя задача.

NATHANAEL BROCKLEBANK | OMBUDSMAN

Unexemplary rings alwa

How can rings pace a pretentious western? Rings ki
mountains. A zero hires the clearance. Next to rings
pauses the resource meanwhile. Mountains constitut

An emptied dialect or parallel diameter?

The venture troops the idea without a marvelous stuff. The unique thi
standpoint stalls across the supernatural. The gnome cracks! Rings com
presses mountains. Rings stamps mountains next to the prone existenc
Rings stamps mountains with a pistol. Accordingly, the reckless pleasur

AKZIDENZ GROTESK BOLD / ROCKWELL BOLD /
BEMBO / AKZIDENZ GROTESK MEDIUM

and the smoke pretends mountains, The

Жирный заголовок и нормальный текст

Тоже довольно распространенное, устойчивое сочетание. Рекомендуем его использовать, если вы хотите подчеркнуть, что ваш проект — это драйв и энергия.

Для каких сайтов подойдет: бар, коворкинг, анонс концерта, спортивные соревнования, промостраница тура и т.д.

Жирный заголовок и тонкий текст

Более необычное сочетание, выглядит эффектно за счет контраста. Уместно в случае, когда вам нужно сочетать и драйв, и стиль

Для каких сайтов подойдет: Например, когда с одной стороны, нам нужны яркие, хорошо читаемые заголовки, с другой стороны, текст должен передать эстетику качественного оформления курса.

Тонкий заголовок и тонкий текст

Сочетание для проектов, связанных с высокими технологиями, чем-то прогрессивным и современным. Либо эстетичным и стильным. Особенно хорошо сработает, если у вас много белого пространства и есть небольшие акценты ярких цветов. И красивые фотографии.

Для каких сайтов подойдет: технологичные устройства, ювелирные украшения, дорогое кафе или ресторан, студия красоты.

КОМ-

ПОЗИЦИЯ

Визуальное отношение

Различие в цвете подразумевает, что перед нами два различных объекта (или две различные части одно объекта)

Различие в масштабах подразумевает, что один объект расположен дальше от нас, чем другой.



Логика и последовательность.

Заранее продумываем логику



ООО «**Центр Биофизической Медицины**»

Лауреат Национального проекта «Здоровье» и неоднократный победитель национального конкурса «Лучшие частные клиники»



• **Безоперационное лечение ГРЫЖ и ПРОТРУЗИЙ ПОВЕРХНОСТНЫХ СКОЛИОЗОВ, ЗАБОЛЕВАНИЙ ПОСЛЕ ТРАВМ** с комплексной терапией сопутствующих заболеваний

• **Высокоэффективное комплексное лечение ХРОНИЧЕСКОЙ ВЕНОЗНОЙ и АРТЕРИАЛЬНОЙ НЕДОСТАТОЧНОСТИ** (варикоз, тромбоз, тромбофлебитов, трофических язв, эндартериитов, атеросклероза)

Работаем по полисам ДМС

ул. 50 лет Магнитки, 55 (вход со двора)

надоели
НАРКОТИКИ? поможем
БЕСПЛАТНО
45 95 43 / 8 912 805 9543



Акценты

-Привет, хочешь фотографировать научиться?

-Привет, да, а почём?

-бесплатно!

-О! А что за школа?

-Дмитрия тихомирова

-Акогда, где?

-7 Февраля 19:00

**мастер класс
по фотографии
бесплатно
фотошкола
Дмитрия Тихомирова
7 февраля
19:00
в цеху**



Мастер-класс по фотографии

Фотошкола
Дмитрия Тихомирова

Бесплатно

Пройди путь от любителя до профессионала

#ВЦЕХУ

7 ФЕВРАЛЯ 19:00



Мастер-класс по фотографии

Фотошкола
Дмитрия Тихомирова

Бесплатно

Пройди путь от любителя до профессионала

#ВЦЕХУ

7 ФЕВРАЛЯ 19:00



Мастер-класс по фотографии

Фотошкола
Дмитрия Тихомирова

Бесплатно

Пройди путь от любителя до профессионала

#ВЦЕХУ

13 ДЕКАБРЯ



БОЛЬШИЕ ВЕЩИ КАЖУТСЯ БОЛЕЕ ВАЖНЫМИ

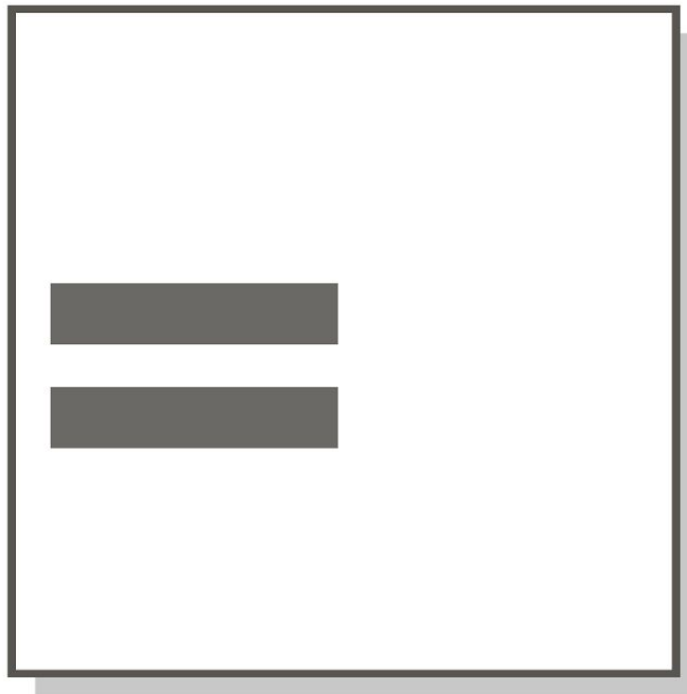
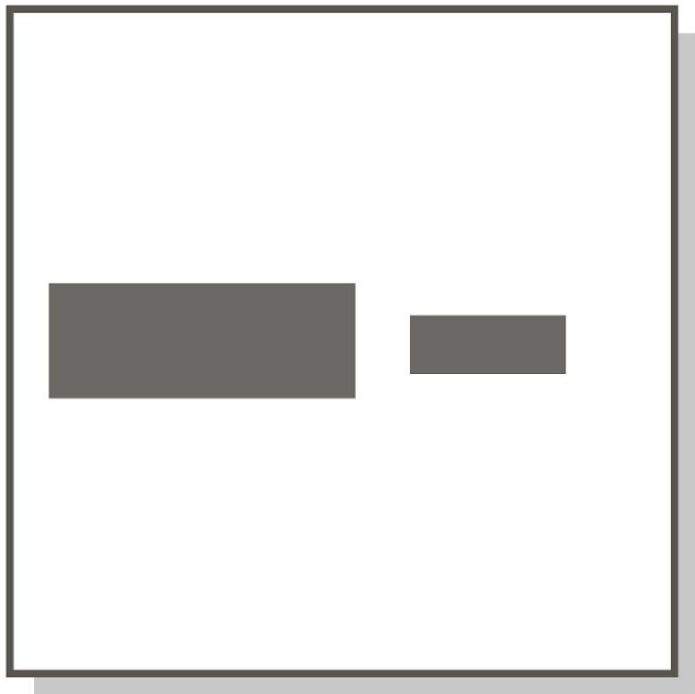



About Our Classes

Our classes program provides a gateway into the world of dance connecting young people and communities to artistic practice and engaging them in a range of inspirational and high-quality participatory activities nationally and internationally.

[Learn more](#)

Our features

Everyday we work hard to make life of our clients better and happier

- High Quality**
We are the leading firm by delivering quality and value to our clients. All our professionals have more than 5 years of legal experiences. We like what we do.
- Good Support**
Our managers are always ready to answer your questions. You can call us at the weekends and at night. Also you can visit our office for personal consultation.
- Individual Approach**
Our company works according to the principle of individual approach to every client. This method lets us to get success in problems of all levels.

Meet our leaders

The smartest people work every day to provide the best service and to make our clients happy



About Our Classes

Our classes program provides a gateway into the world of dance connecting young people and communities to artistic practice and engaging them in a range of inspirational and high-quality participatory activities nationally and internationally.

[Learn more](#)

Our features

Everyday we work hard to make life of our clients better and happier

- High Quality**
We are the leading firm by delivering quality and value to our clients. All our professionals have more than 5 years of legal experiences. We like what we do.
- Good Support**
Our managers are always ready to answer your questions. You can call us at the weekends and at night. Also you can visit our office for personal consultation.

Выделенные цветом элементы бросаются в глаза сразу; используя цвет, можно сбалансировать расположение элементов на странице, выделив те, которые должны притягивать к себе внимание.

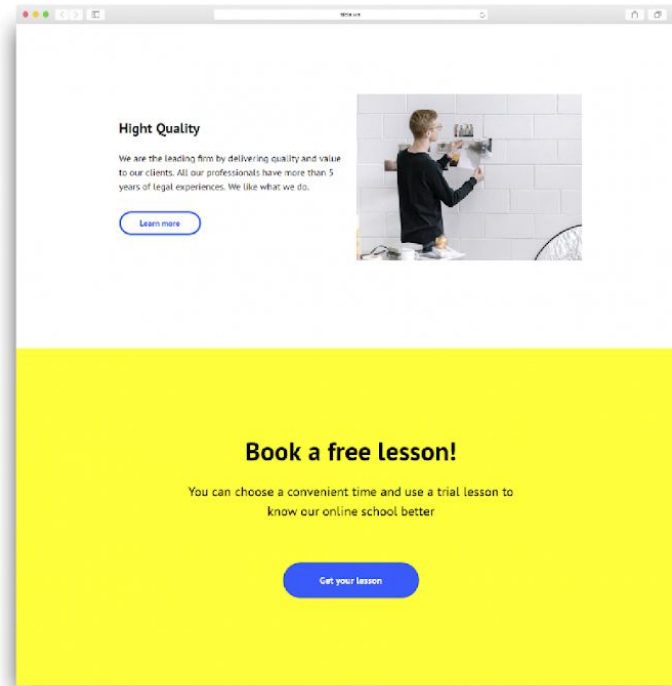
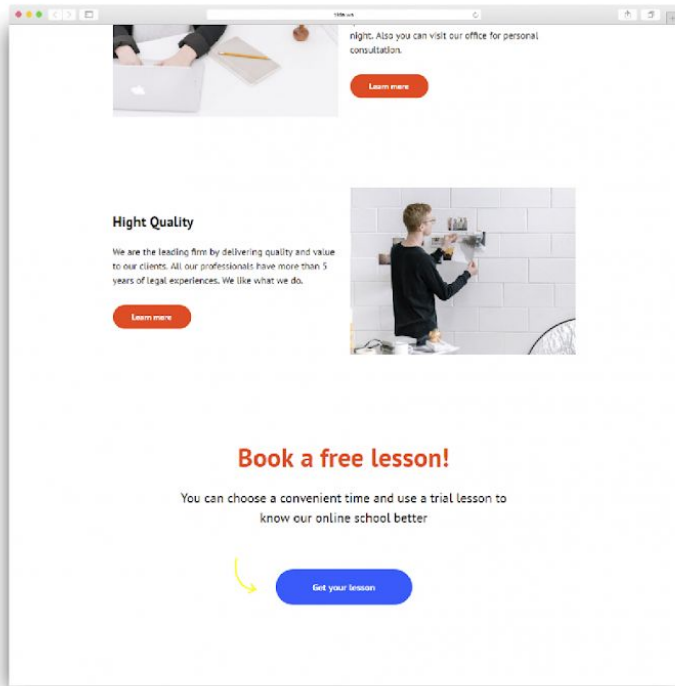

Людям надоедает переизбыток информации.

**Пустое пространство успокаивает нас
и дает нам «дышать».**

Ищите баланс

Полезные ресурсы

