

Применение прокатки металла при изготовлении художественных и ювелирных изделий

Орехов И. Е.
БПИ-19-5

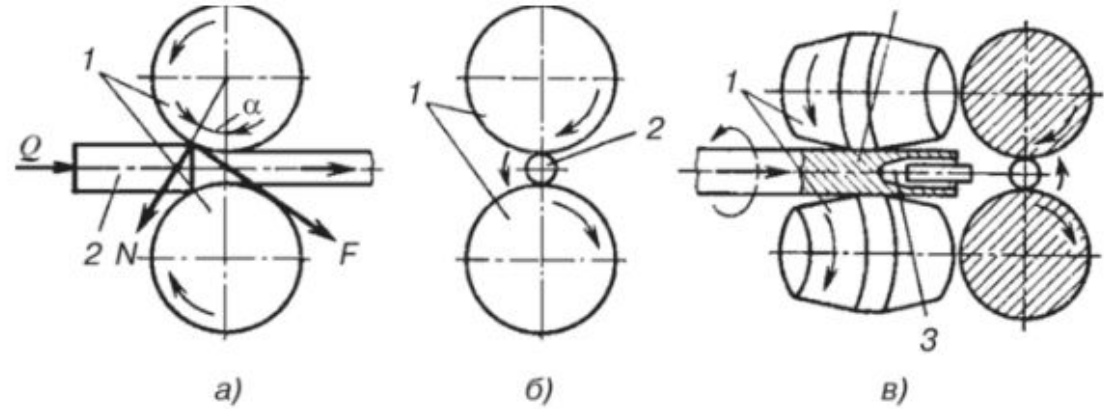

Что такое прокатка металла?

Существует три основных вида прокатки:

- Продольная
- Поперечная
- Поперечно-винтовая



Прокатное производство

Применение прокатки



Холоднокатанный листовой прокат

Виды прокатных валков с ручным приводом

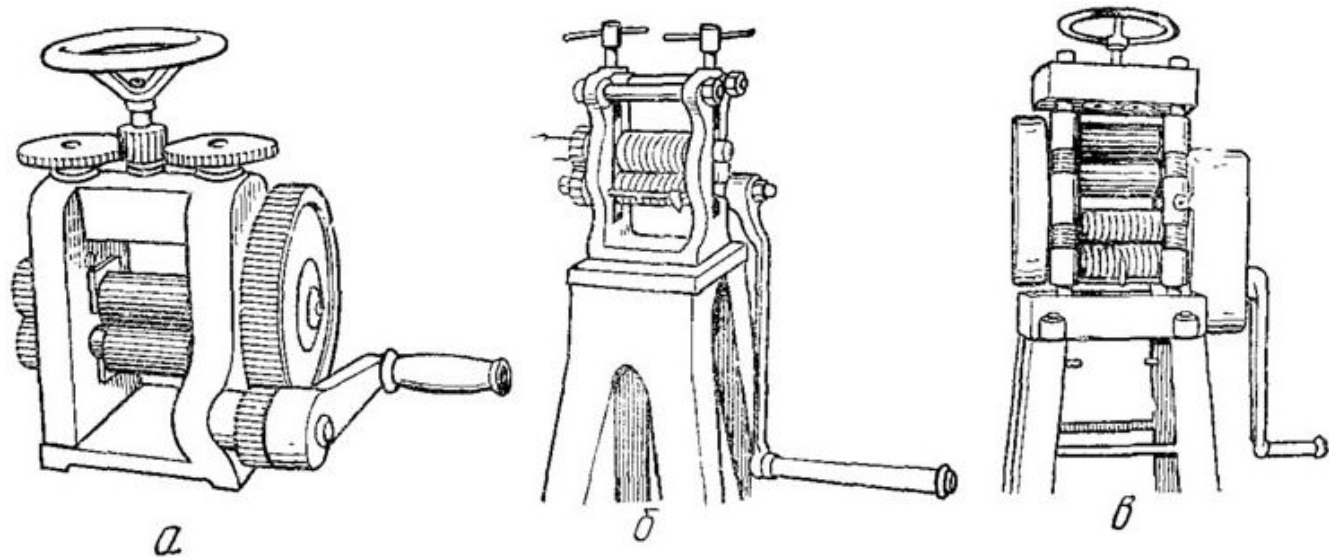

Прокатные вальцы с ручным приводом: а – плоские, б – фасонные, в – комбинированные

Прокатка в ювелирном деле

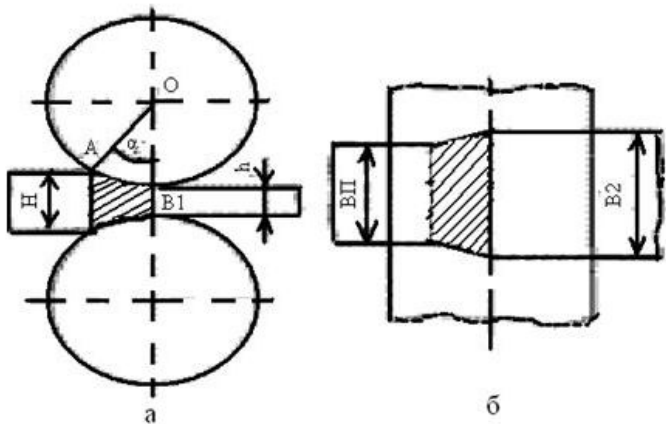

Деформация металла при прохождении его между валками

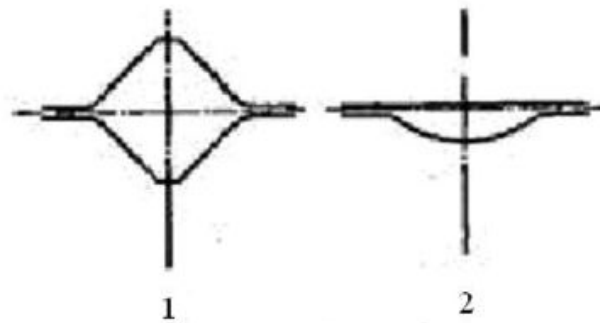

Квадратный и сегментный калибр

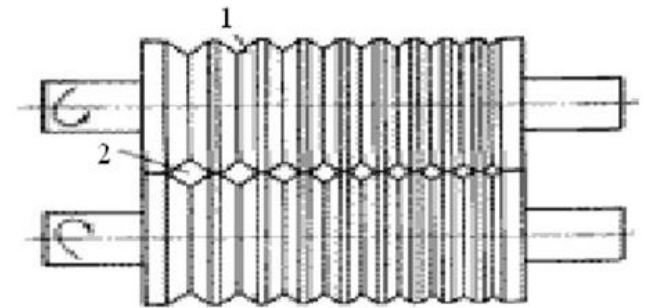

Профильные валки



Спасибо,
что
выслушали

