

# ***ПИЛЕНИЕ ДРЕВЕСИНЫ***



Для ручного пиления используют *столярную ножовку* - пилу с зубьями-резцами треугольной формы.





Различают пилы для поперечного, продольного и смешанного пиления.

Зубья пилы для поперечного пиления



Зубья пилы для продольного пиления



Зубья пилы для смешанного пиления



Ручные пилы выпускают с мелкими и крупными зубьями. При пилении полотно пилы трется о стенки отделяемых частей древесины. И чтобы его не зажимало в пропиле, зубья пилы должны быть разведены, т. е. поочередно отогнуты в разные стороны. Благодаря этому пропил становится немного шире и пиление облегчается .



При распиливании заготовок отступают от линии разметки на 2-3 мм. Полотно ножовки должно перемещаться под прямым углом к заготовке. Контроль за пилением проводится по линии разметки. Она должна оставаться слева от места пиления на заготовке.

Для более точного пиления заготовок из древесины или фанеры используют пилы с мелкими зубьями.

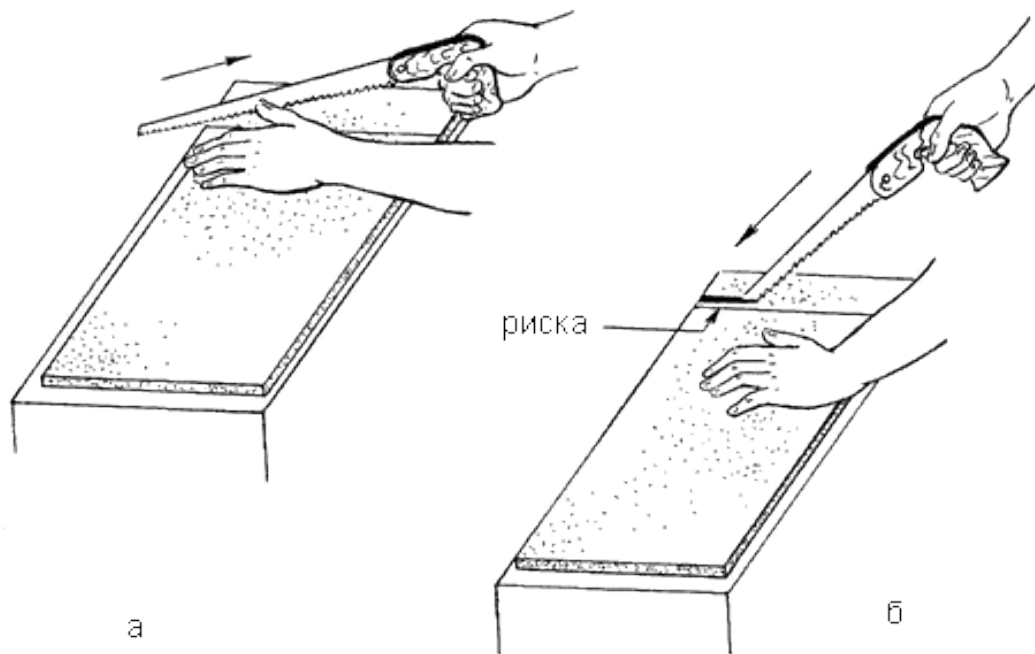

Работают ножовкой так : размеченную заготовку кладут на доску на столярном верстаке, имеющую упор.левой рукой прижимают заготовку к упору, а правой делают запил. При этом ножовку прижимают к упору и делают несколько коротких плавных движений к себе. После запиливания ножовку двигают на всю ее длину.

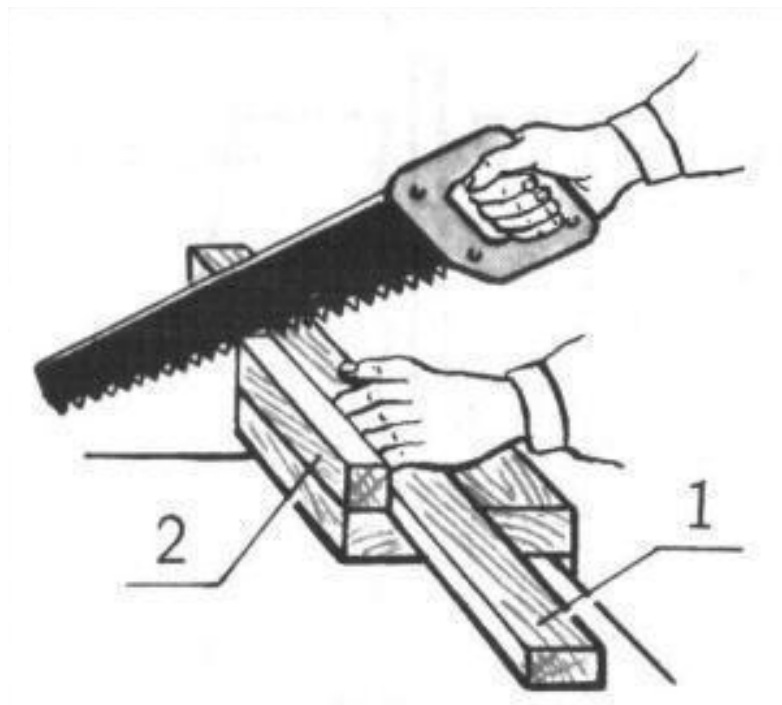

Заготовки из древесины легче и безопаснее пилить с помощью различных приспособлений.

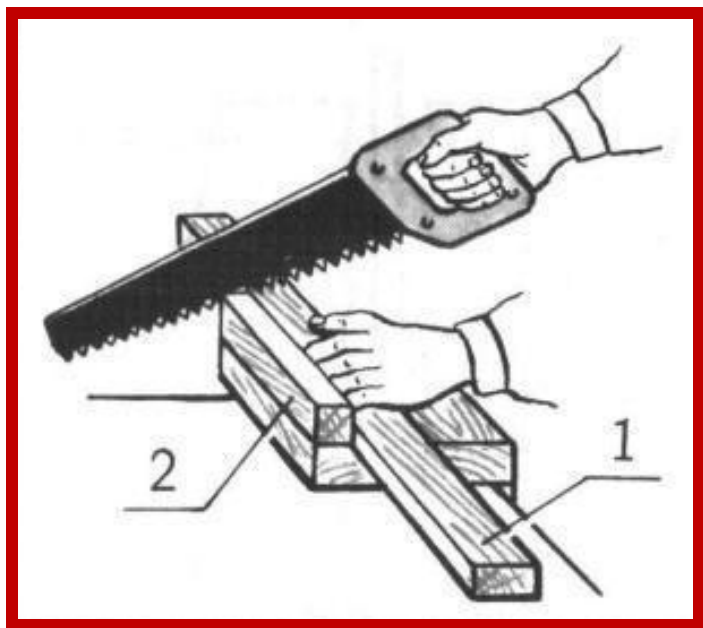

**пиление с упором**

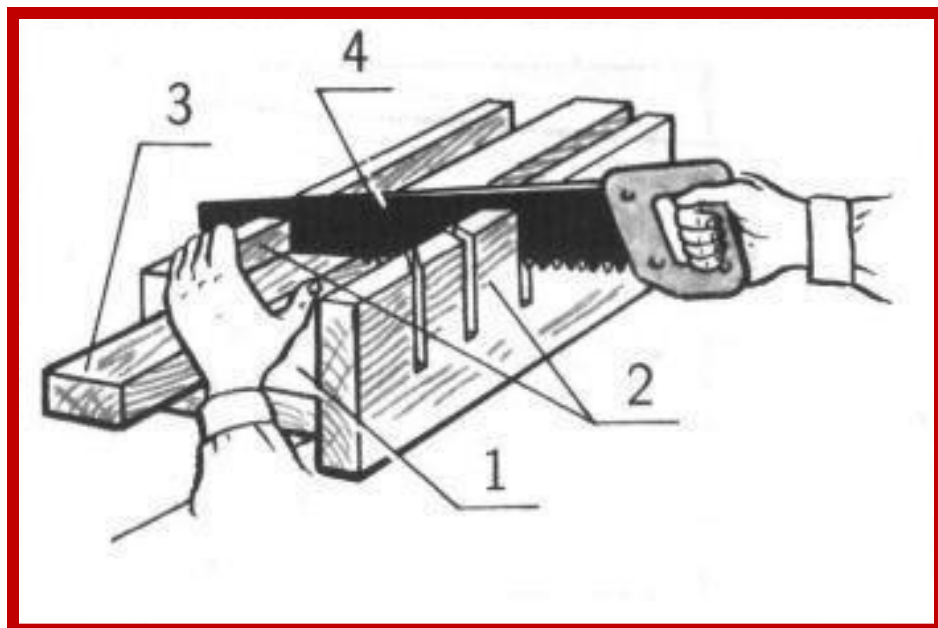

**пиление в стусле**

## **ЗАПОМНИТЕ:**

- **Перед распиливанием заготовки следует правильно установить ее на верстаке.**
- **Работать пилой или ножовкой надо без рывков и изгибов полотна.**
- **Нельзя направлять полотно пилы пальцем. Используйте для этих целей деревянные бруски, специальные упоры.**
- **Нельзя держать левую руку близко к полотну пилы.**
- **Стружки со столярного верстака убирайте щеткой-сметкой.**



## ***ВОПРОСЫ ДЛЯ ЗАКРЕПЛЕНИЯ ПРОЙДЕННОГО МАТЕРИАЛА:***

1. Какие инструменты и приспособления используются для пиления?

2. Для чего разводят зубья пилы?

3. Виды пил для пиления?

4. Порядок работы ножовкой?

## ОТВЕТЫ НА ВОПРОСЫ:

### ИНСТРУМЕНТЫ И ПРИСПОСОБЛЕНИЯ ДЛЯ РУЧНОГО ПИЛЕНИЯ ДРЕВЕСИНЫ:

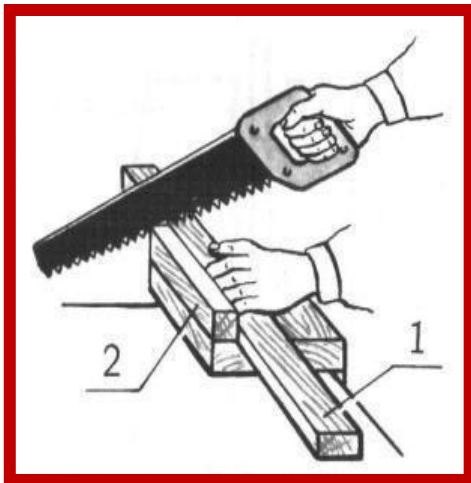

пиление с упором

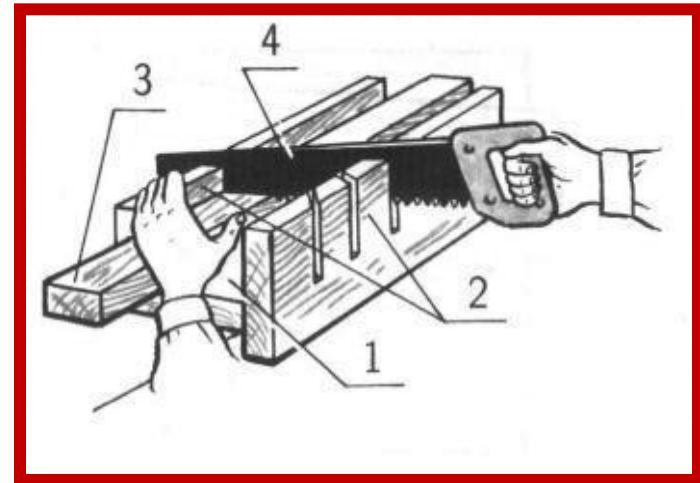
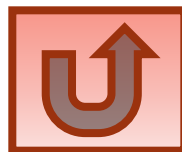

пиление в стусле