

Проект 11

СПАСАТЕЛЬНЫЙ ДЕСАНТ



14.05.2018

Какие опасные погодные явления происходят в нашем районе?

Грозы



Лесные пожары



Какие опасные погодные явления могут происходить в других районах?

*Сильные ветры
(ураганы)*



Наводнения



Как можно помочь животным и людям спастись во время опасного погодного явления или стихийного бедствия?



Как можно помочь животным и людям спастись во время опасного погодного явления или стихийного бедствия?



Практическая часть

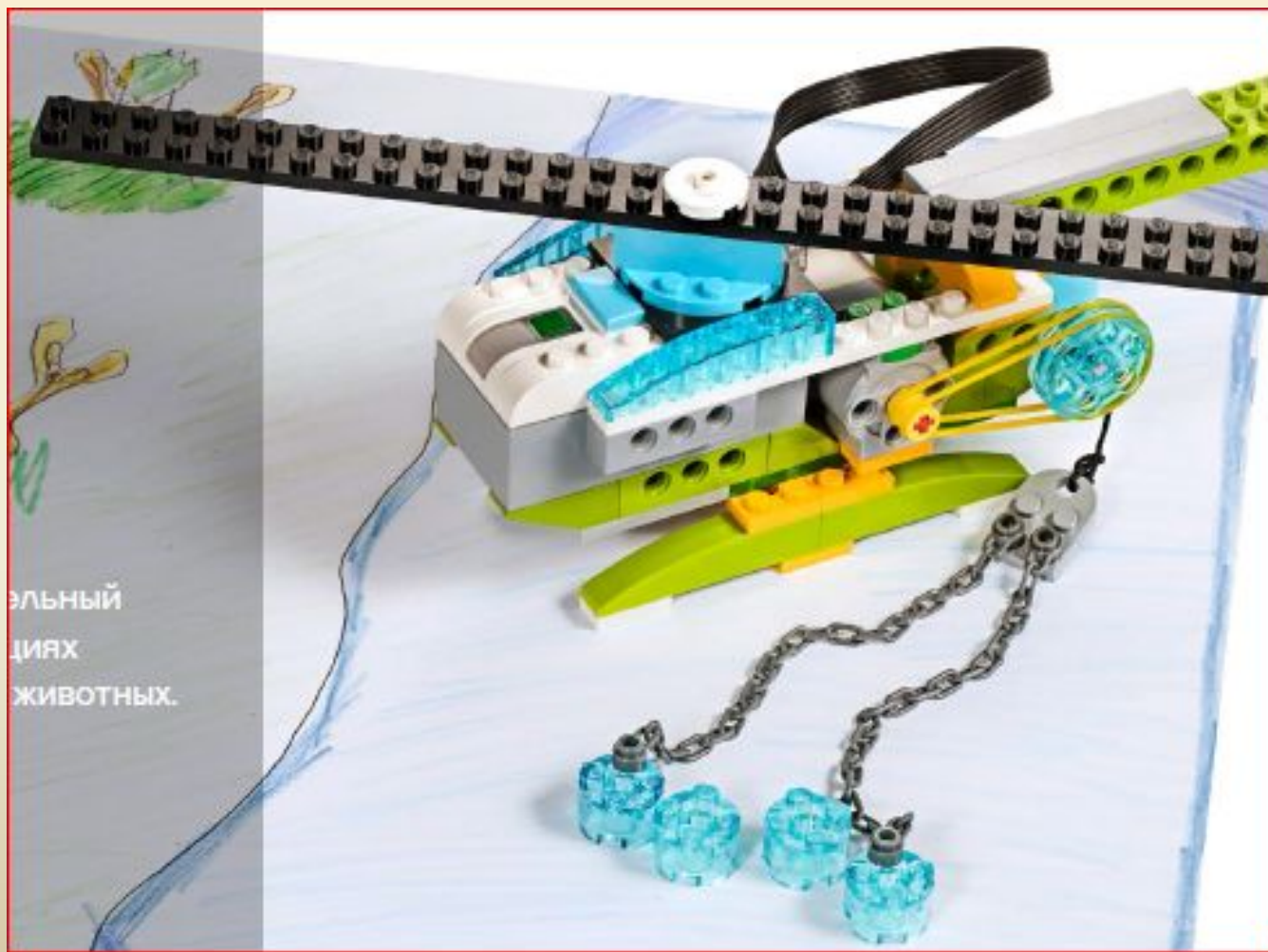

Передача движения от оси мотора на ось троса

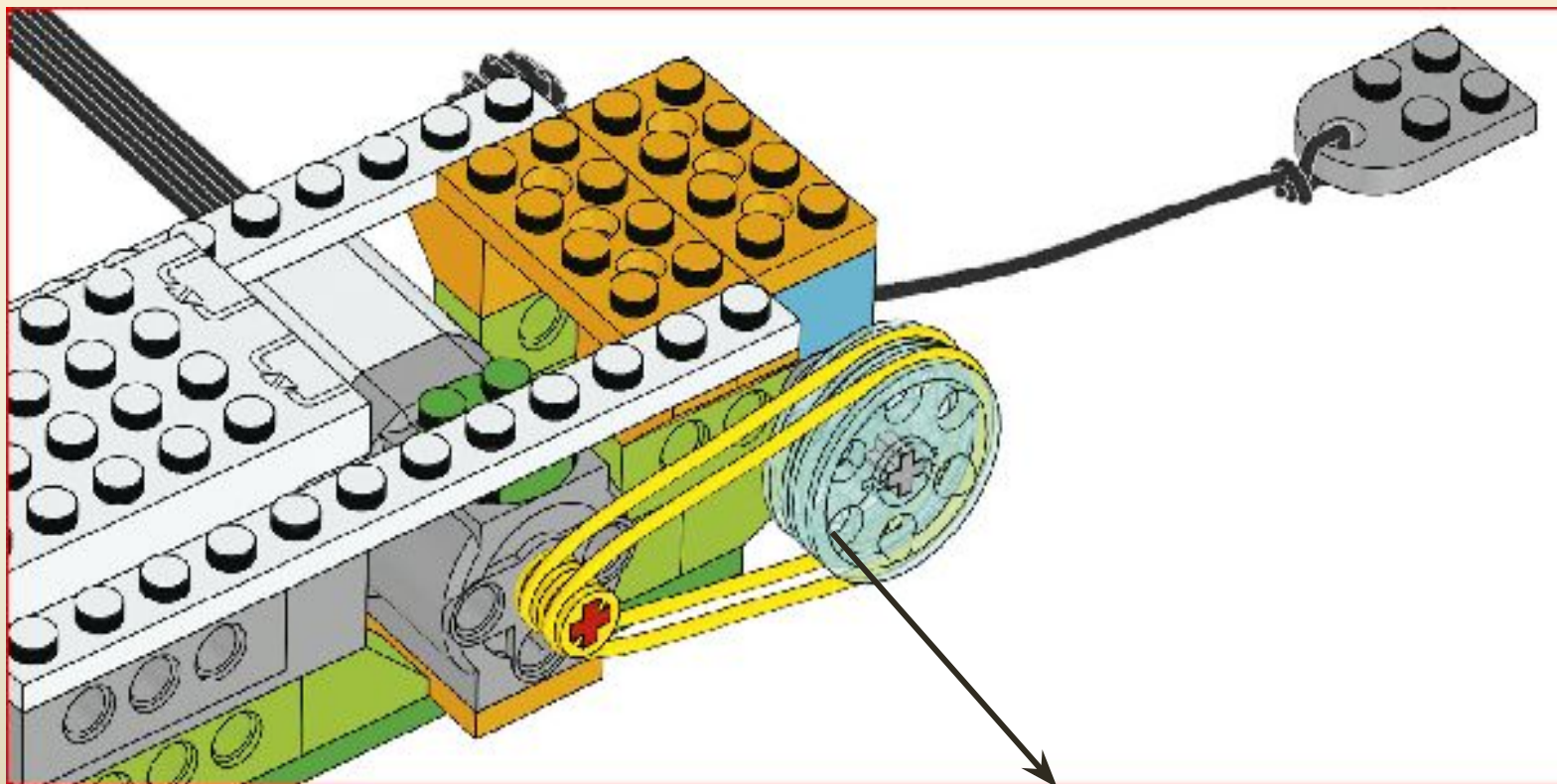

ШКИВ

Программирование

1. Перемещение вверх и вниз по тросу.



2. Используйте блок «Ждать» (самостоятельно).

Программирование

3. Используйте блок «Передача сообщения» (Найди ошибку!)

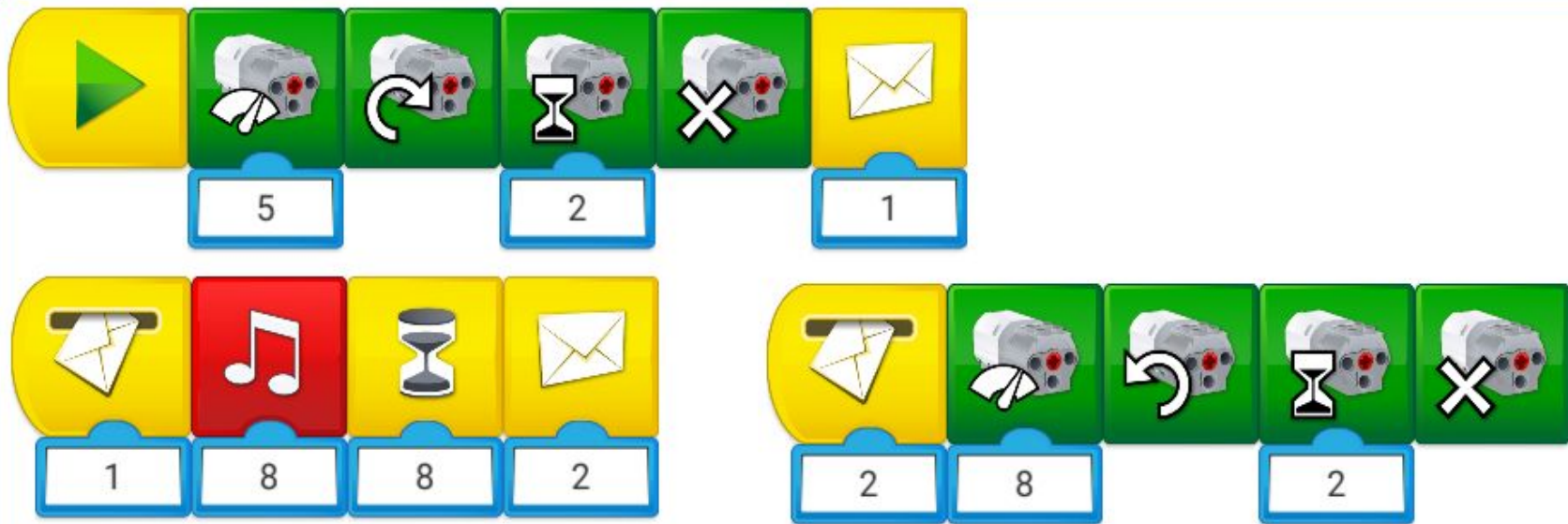

Рефлексия

- **Носилки** - специальное устройство для перемещения травмированных или пострадавших людей и животных.
- **Спасение** - оперативные (быстрые) действия по спасению жизни или устранению непосредственной опасности для жителей пострадавшего района.
- **Прототип** - ранний образец или модель, которая используется для проверки концепции.
- **Погода** - ежедневные атмосферные условия, включая температуру, атмосферное давление, силу ветра и влажность.
- **Опасное погодное явление** - группа опасных природных явлений, связанных с погодой.

Поздравляю!

**Вы отлично
справились с заданием!**

<https://www.youtube.com/watch?v=9XnfiXXLdPo>