

Русский язык **4** класс  
УМК «Школа России»

Состав слова.

Значимые части слова

(урок **1**)



# Шестое октября Классная работа



Сижу правильно,  
пишу красиво!

## Упражнение в чистописании

Сижу правильно,  
пишу красиво!

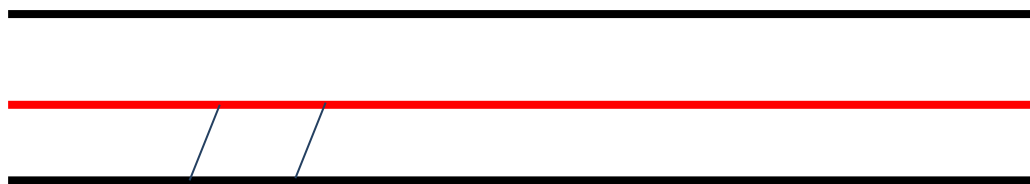

ка ко

Словарь: ко<sup>р</sup>абль, ко<sup>р</sup>аблик, ко<sup>р</sup>абельный.

Вез ко<sup>р</sup>абль карамель,

Наскочил ко<sup>р</sup>абль на мель,

И м<sup>е</sup>тры три н<sup>е</sup>дели

Карамель на мели ели.

# Словарная работа



КОРАБЛЬ

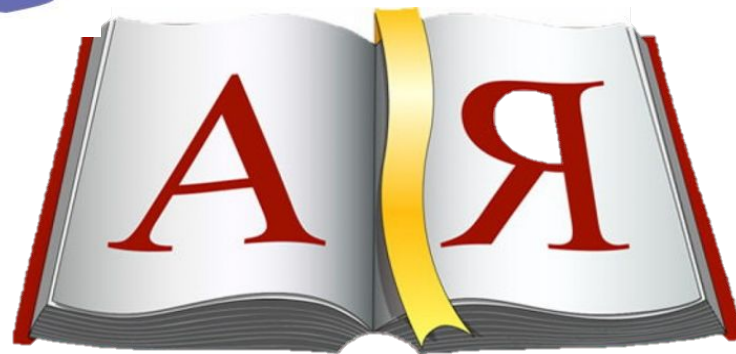



## **КОРАБЛЬ**

Почему морское судно назвали словом **КОРАБЛЬ**?

Исконно-русское слово **КОРАБЛЬ** было образовано от той же основы, что и **КОРА** (ср. **КОРОБ, КОРЫТО**). Что общего у всех этих слов? Они восходят к латинскому слову *Cornu* – «толстая кожа, шкура»). А ведь и корабль, и короб, и корыто первоначально представляли собой сделанную из коры посудину.

Кстати, если слова **КОРАБЛЬ** и **КОРА** в давние времена были когда-то родственными, то словом «кора» можно проверить орфограмму **О** в слове «корабль».



Определите, по какому разделу начнём работу сегодня?

## Состав слова

□ По какой теме начнём работу по разделу?



Значимые части слова

с. **51**

Постарайтесь вспомнить, что вам известно  
о значимых частях слова?

### Значимые части слова

**Корень**

**соль/**  
**сол/ИТЬ**  
**сол/ЁННЫЙ**



с. **52**

Постарайтесь вспомнить, что вам известно  
о значимых частях слова?

## Значимые части слова

**Приставка**



**по/**СОЛИТЬ  
**до/**СОЛИТЬ  
**пере/**СОЛИТЬ



с. **52**



Постарайтесь вспомнить, что вам известно  
о значимых частях слова?

## Значимые части слова

Суффикс

сол/**онк**/а  
сол/**ён**/ый  
сол/**ян**/ой



с. 52

Постарайтесь вспомнить, что вам известно  
о значимых частях слова?

## Значимые части слова

Окончание



соль **ь**  
без сол/**и**  
сол/**ит**  
сол/**ят**  
солён/**ый** сол  
ён/**ая**

Постарайтесь вспомнить, что вам известно  
о значимых частях слова?

### Значимые части слова

|  |  |                           |
|--|--|---------------------------|
| <p><b>Основа</b></p>  |  | <p><b>бессолев/ой</b></p> |
|--|--|---------------------------|



Выполняем устно. Назовите сказку!

Корабельщики дивятся,  
На кораблике толпятся,  
На знакомом острове  
Чудо видят наяву:  
Город новый, златоглавый,  
Пристань с крепкою заставой.  
Пушки с пристани палят,  
Кораблю пристать велят.

А. Пушкин

- Помните, какие слова называются  
однокоренными?
- Найдите их в тексте.

с. **51** упр. **77**

Выполняем письменно.  
Учимся группировать однокоренные слова!

с. **51** упр. **78**

Выполняем письменно. Учимся группировать  
однокоренные слова!

Ночь, грустить, пять<sup>1</sup>, чистый, верх, свет,  
светленький, пятница, светлый, верхний,  
чистить, ночевать, пятак, пятнадцать,  
верхний, ночной, грустный<sup>2</sup>, пятёрка, светить,  
грусть, чистота, верхушка, чистенький.

НОЧЬ

?

с. 51 упр. 78

# Учимся группировать однокоренные слова!

Ночь, грустить, пять<sup>1</sup>, чистый, верх, свет, светленький, пятница, светлый, верхний, чистить, ночевать, пятак, пятнадцать, верхний, ночной, грустный<sup>2</sup>, пятёрка, светить, грусть, чистота, верхушка, чистенький.

ГРУСТ -

?

с. 51 упр. 78

# Учимся группировать однокоренные слова!

Ночь, грустить, пять<sup>1</sup>, чистый, верх, свет,  
светленький, пятница, светлый, верхний,  
чистить, ночевать, пятак, пятнадцать,  
верхний, ночной, грустный<sup>2</sup>, пятёрка, светить,  
грусть, чистота, верхушка, чистенький.

ПЯТЬ -

?

с. 51 упр. 78



# Учимся группировать однокоренные слова!

Ночь, грустить, пять<sup>1</sup>, чистый, верх, свет,  
светленький, пятница, светлый, верхний,  
чистить, ночевать, пятак, пятнадцать,  
верхний, ночной, грустный<sup>2</sup>, пятёрка, светить,  
грусть, чистота, верхушка, чистенький.

ЧИСТ-

?

с. 51 упр. 78

# Учимся группировать однокоренные слова!

Ночь, грустить, пять<sup>1</sup>, чистый, верх, свет, светленький, пятница, светлый, верхний, чистить, ночевать, пятак, пятнадцать, верхний, ночной, грустный<sup>2</sup>, пятёрка, светить, грусть, чистота, верхушка, чистенький.

ВЕРХ-

?

с. 51 упр. 78

# Учимся группировать однокоренные слова!

Ночь, грустить, пять<sup>1</sup>, чистый, верх, свет, светленький, пятница, светлый, верхний, чистить, ночевать, пятак, пятнадцать, верхний, ночной, грустный<sup>2</sup>, пятёрка, светить, грусть, чистота, верхушка, чистенький.

СВЕТ-



с. 51 упр. 78

# Проверь себя в звуко - буквенном разборе!



пять<sup>1</sup> [ п' а т' ] 1 СЛОГ

п [ п' ] – согл., глух. парн., мягк.  
парн.

я [ а ] – гласн., ударн.

т [ т' ] – согл., глух. парн., мягк.  
парн.

ь [ - ]

**4** б., **3** зв.

Памятка с. 147

## Закрепление.

Составь слова. При помощи какой значимой части слова образовались новые слова?

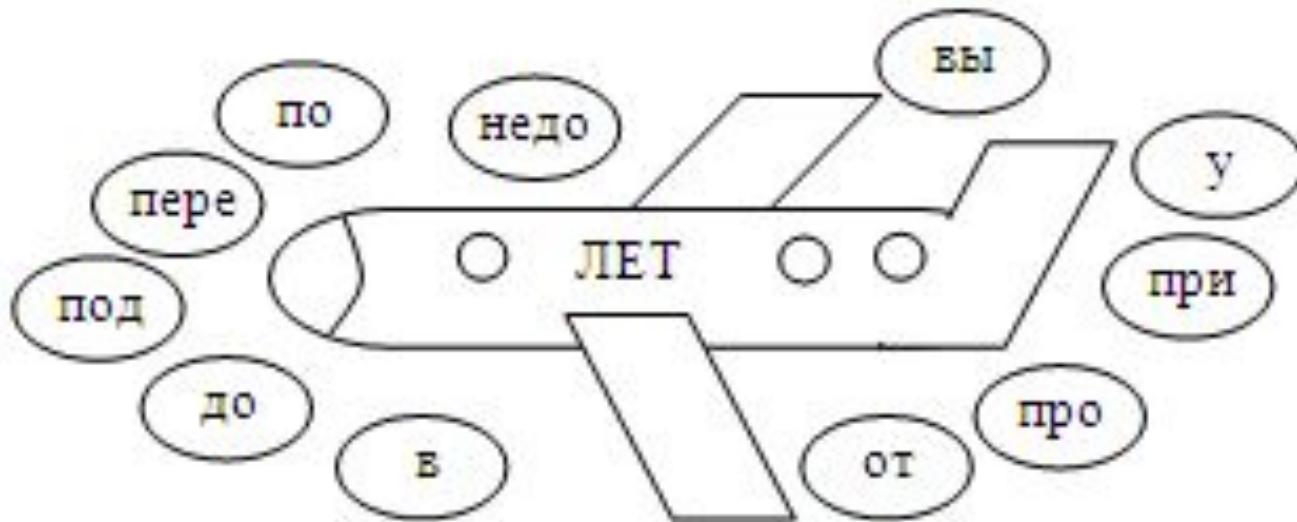

## Подведём итоги работы

С какой значимой частью слова работали на уроке?

Что такое корень слова?

Как найти корень слова?

Какие слова называют однокоренными?



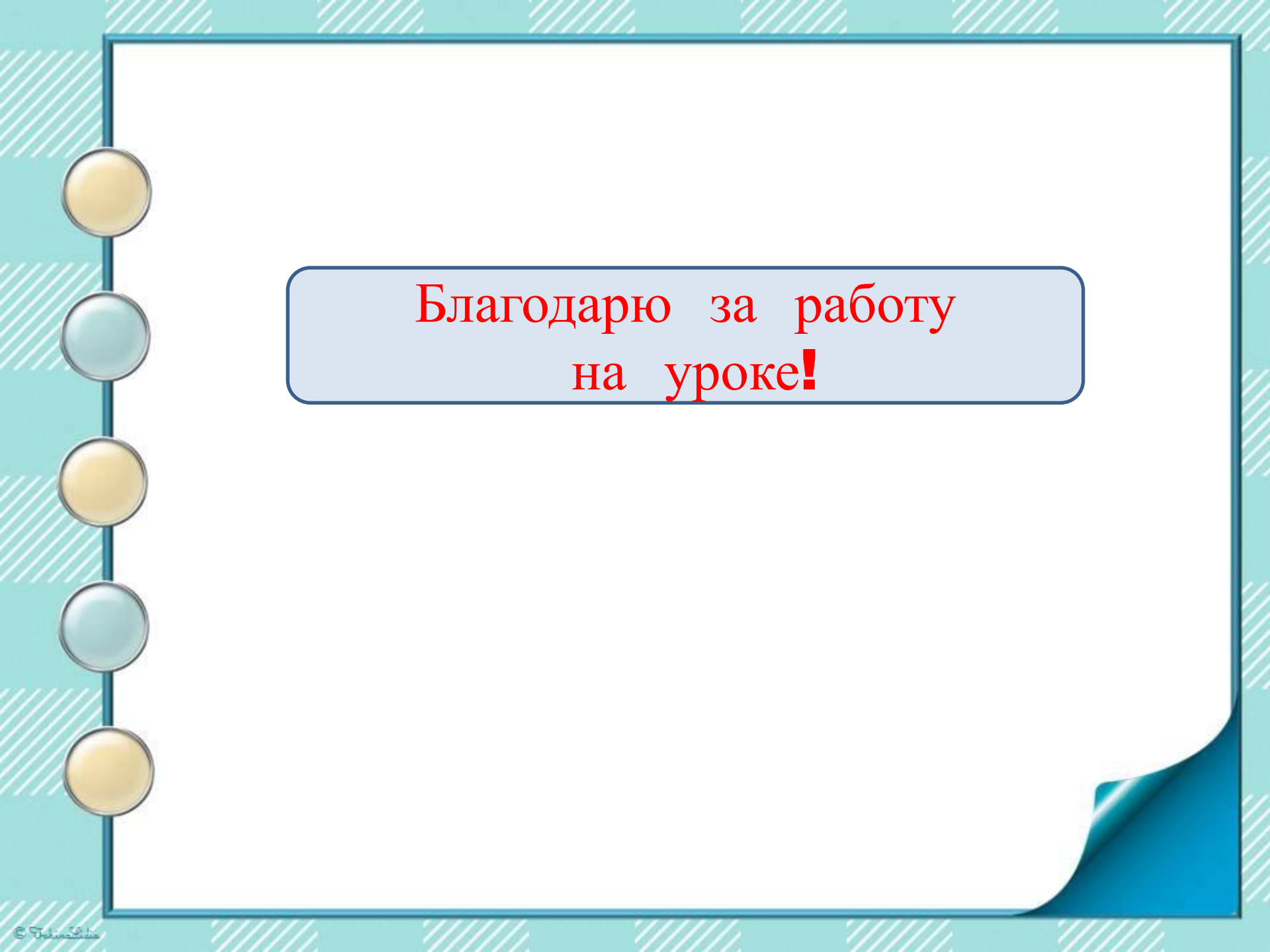

Благодарю за работу  
на уроке!

# Интернет источники

- <http://linda6035.ucoz.ru/> (источник шаблона)
- [pshop.by](http://pshop.by)
- [antalyaelitestroy.ru](http://antalyaelitestroy.ru)
- <https://volzsky-klass.ru/kanakina-4-klass-uchebnik-1-upr-79-s-52/>
- [coloringcrew.com](http://coloringcrew.com)



# Использованная литература

- Бубнова И.А., Архипова Ю.И., Роговцева Н.И. Русский язык: Поурочные разработки: Технологические карты уроков: 4 класс. – М., Просвещение, **2014**
- Канакина В.П. Русский язык. 4 класс. Учеб. для общеобразоват. организаций. Ч. 1– М.: Просвещение, **2018**