

Версия А, сентябрь
2017г.



Неисправности наружных дверей «Стекломаш» электропоезда ЭС2Г - 045+, дающие эксплуатационные ограничения, актуальные для машиниста.

Неисправности
ЭС2Г «Ласточка» с номера
№ 045

Центр подготовки персонала по обслуживанию
высокоскоростных поездов

Российские железные дороги

Слева наверху

Справа наверху

1. КОНТРОЛЬ ЗАКРЫТОГО СОСТОЯНИЯ ДВЕРЕЙ

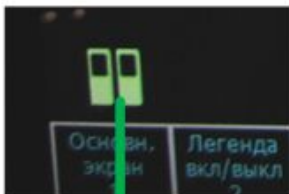
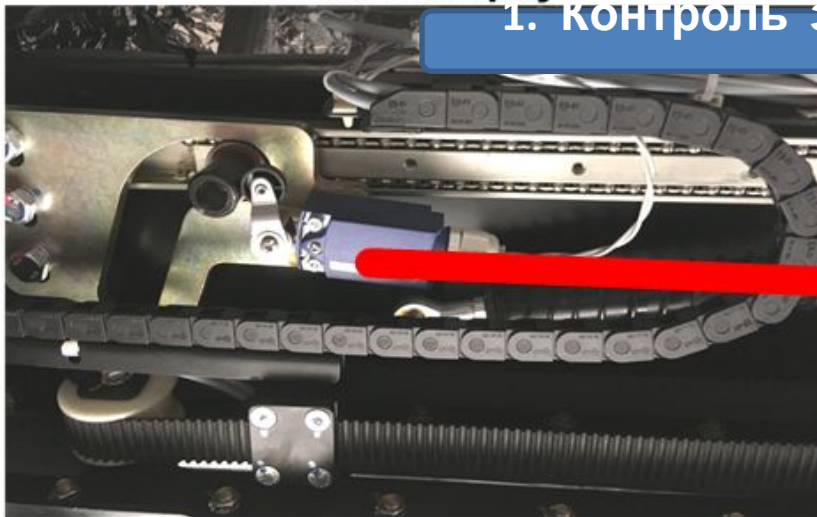

Показывает блоку БУД закрытое положение двери

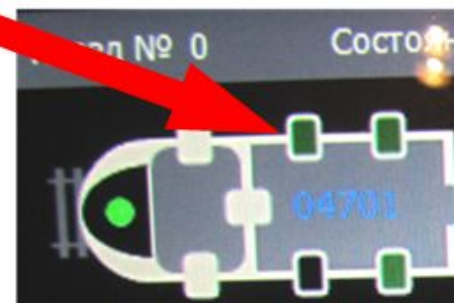

Гаснут!

При погасании тумблеров и зелёной пиктограмме тяга разблокирована !!!

Если все блоки БУД сообщают о закрытых дверях



2. Блокировка тяги от наружных дверей



Внимание !!!

При отмене блокировки тяги машинист обязан визуально убедиться в закрытом положении всех дверей !!!

Блокирование тяги по цифровому сигналу с любого блока БУД (нет обеих зелёных створок дверей пиктограммы (1) в строке символов после команды машиниста «Двери блокировать») - **отменяется одноразовым нажатием кнопки (2).**

Блокирование тяги по аналоговому сигналу от петли дверей (не гаснут тумблеры разблокировки дверей) - **отменяется постоянным нажатием и удерживанием кнопки (2).**

3. Срабатывание защиты от зажима в разблокированном состоянии дверей

1) Закрывающаяся по отсутствию прерывания фотодатчика дверь левой стороны 4 раза наткнулась на препятствие

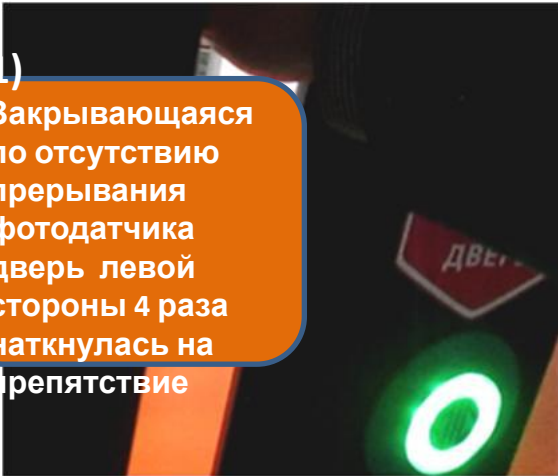

2) Дверь откроется, остановится, кнопка станет часто мигать красными светодиодами

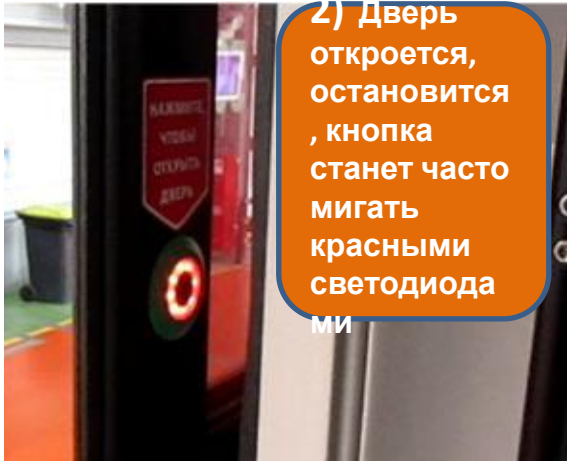

3) Тумблеры управления дверьми подсвечены



4) Пиктограмма двери станет «!», выдаётся банерное сообщение «Некорректное положение двери, проверить препятствие!». Символ в строке серая-зелёная створки



убрать препятствие,
-Нажать блокирование дверей, что приведёт к закрытию двери (во время её закрытия пиктограмма двери станет красным квадратиком, символ в строке красный – зелёный). Сообщение уходит, тумблеры гаснут, дверь и её индикация вернутся в штатное закрытое состояние,

4. Срабатывание защиты от зажима в заблокированном состоянии дверей



1) Закрывающаяся дверь левой стороны 4 раза наткнулась на препятствие

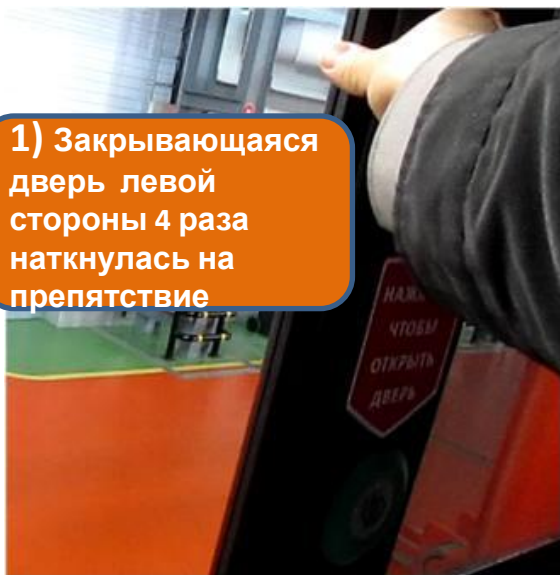

дверь приоткрывается на 20 см от места препятствия и останавливается, кнопка станет часто мигать красными светодиодами

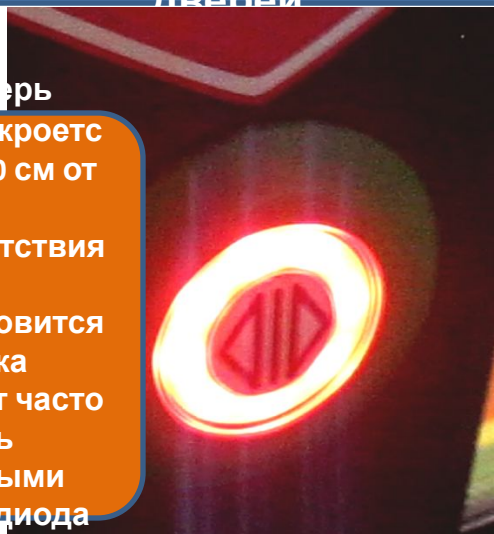

4) Тумблеры блокировки дверей остаются подсвеченными

3) Пиктограмма двери станет красным квадратиком, выдаётся баннерное сообщение «Некорректное положение двери, проверить препятствие». Символ в строке станет красная – зелёная створки

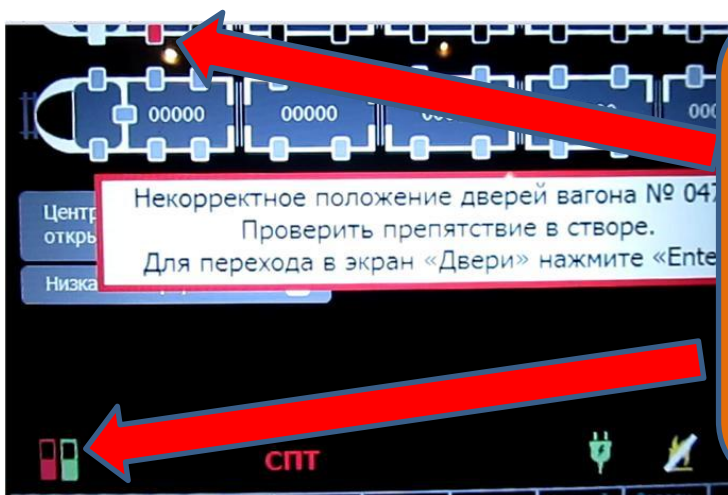

5) Действия:

- Убрать препятствие,
- Нажать блокирование дверей, что приведёт к закрытию двери, её пиктограмма и символ в строке станут зелёными.
- Сообщение уходит, тумблеры гаснут, дверь и её индикация вернутся в штатное закрытое состояние,
- При необходимости вновь нажать разблокирование

5. Механическое запираение на ключ в заблокированном состоянии дверей



1) Кнопка открытия заблокированной с кабины двери не подсвечена

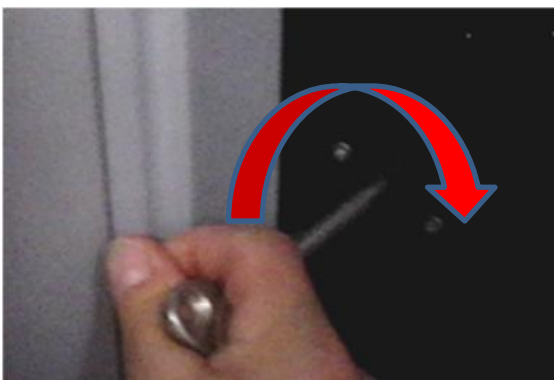

2) Поворотом спец-ключа по часовой стрелке на 180 грд. дверь запирается



3) Кнопка открытия подсветится красными светодиодами



4) Пиктограмма двери чёрным квадратиком, символ дверей в строке: зелёная – зелёная створки

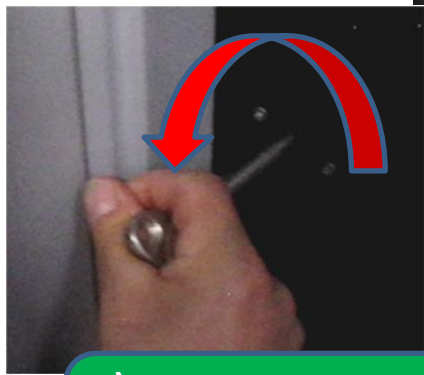

5) После отпирания двери спец-ключом поворотом против часовой на 180 грд, всё вернётся в исходное состояние. Дверь без ошибок и готова к разблокированию.



6. Механическое запираение на ключ в разблокированном состоянии дверей



1) Кнопка открытия разблокированной с кабины двери подсвечена

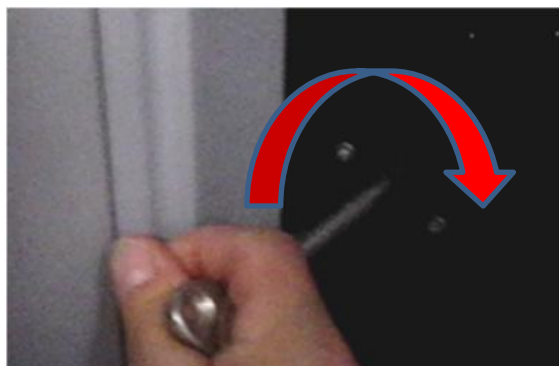

2) Поворотом спец-ключа по часовой стрелке на 180 грд. дверь запирается

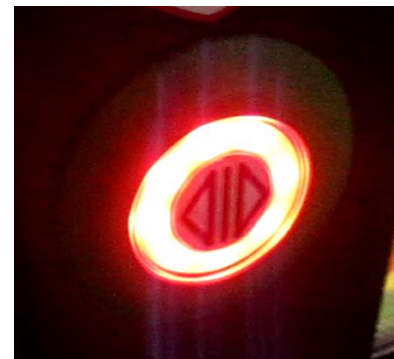

3) Кнопка открытия подсветится красными светодиодами

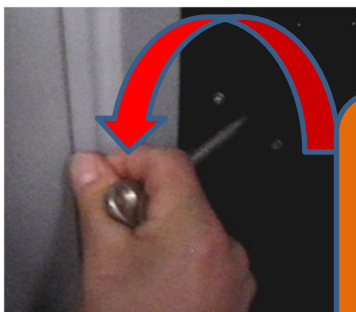

4) После отпирания спец-ключом против часовой стрелки на 180 грд кнопка открытия не подсвечена и не реагирует



5) Пиктограмма двери зелёным квадратиком, символ дверей в строке: зелёная – зелёная створки. Тумблеры управления дверьми тёмные!



5) После нажатия тумблера управления дверьми в пол. «Двери заблокировать», далее в пол. «Двери разблокировать» - всё вернётся в исходное состояние (1). Дверь без ошибок и готова к открытию пассажирами.

7. Аварийное открытие изнутри на стоянке в разблокированном состоянии дверей



1) Кнопка открытия разблокированной с кабины двери подсвечена



2) По какой-то причине кнопка не сработала и пассажир открыл дверь рычагом аварийного открытия

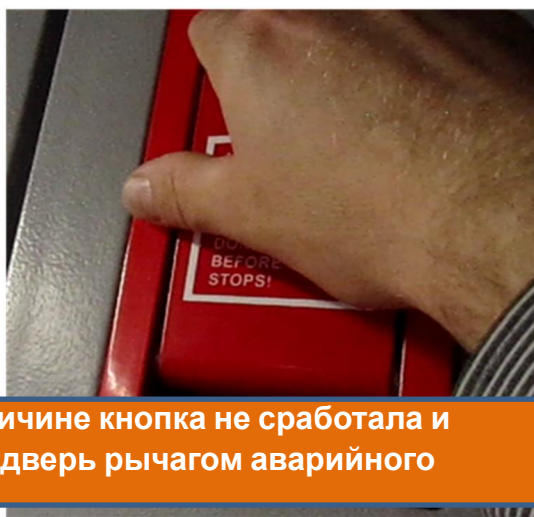

3) Дверь выходит из сверхмёртвого положения и легко открывается руками, зуммер издаёт тревожный сигнал, кнопка открытия подсвечивается жёлтым мигающим цветом и не активна



4) На экране дверь отображена красным квадратиком, символ в строке красная – зелёная створки, выдано баннерное сообщение «Аварийное открывание двери»



6) Нажать тумблер «Заблокировать двери», далее либо:
6.1) Закрыть дверь руками с усилием до сверхмёртвого положения.
6.2) при невозможности необходимо на 2 сек рукой повернуть правый верхний концевик квитиования двери в БУД по часовой стрелке до упора и отпустить. Дверь закроется, ошибка сбросится, нажать тумблер «Разблокировать двери» и дверь вернётся в исходное состояние 1)

5) Тумблеры управления дверьми подсвечены

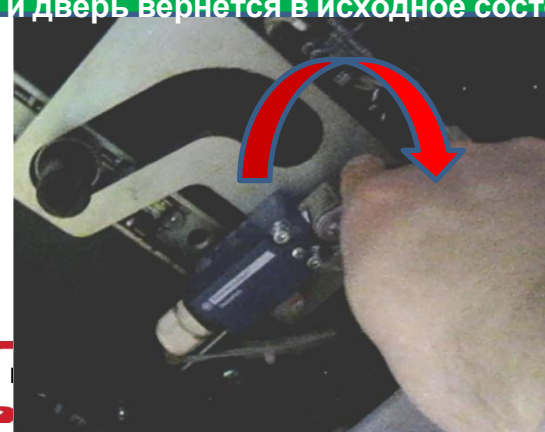
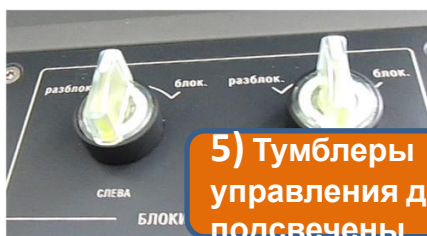

8. Аварийное открытие изнутри в заблокированном состоянии дверей

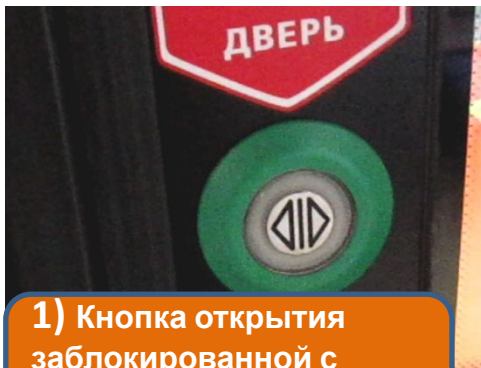

1) Кнопка открытия заблокированной с кабины двери не подсвечена

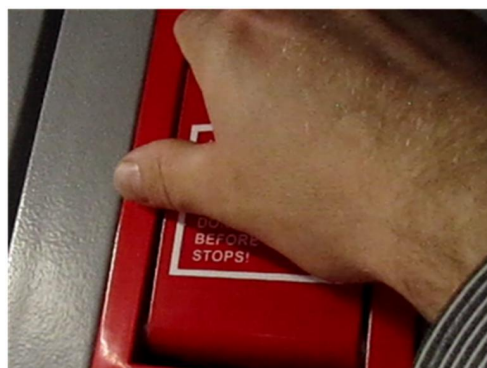

2) По какой-то причине пассажир открыл дверь рычагом аварийного открытия



3) Дверь выходит из сверхмёртвого положения и легко открывается руками, зуммер издаёт тревожный сигнал, кнопка открытия подсвечивается красным мигающим



4) На экране дверь отображена красным квадратиком, символ в строке красная – зелёная створки, выдано банерное сообщение «Аварийное открывание двери»

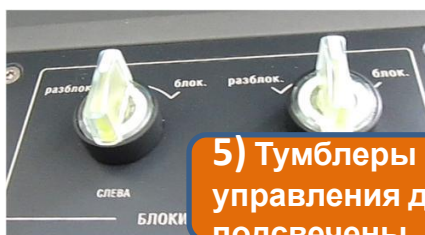

5) Тумблеры управления дверьми подсвечены

6) Либо:

- 6.1) Закрыть дверь руками с усилием до сверхмёртвого положения.
- 6.2) при невозможности необходимо на 2 сек рукой повернуть правый верхний концевик квитиования двери в БУД по часовой стрелке до упора и отпустить. Дверь закроется, ошибка сбросится, нажать тумблер «Разблокировать двери» и дверь вернётся в исходное состояние 1)

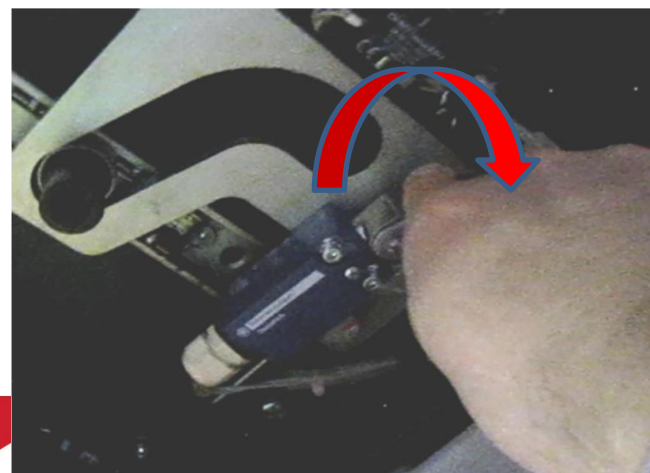

9. Аварийное открытие изнутри на ходу в заблокированном состоянии дверей



1) Кнопка открытия заблокированной с кабины двери на ходу не подсвечена

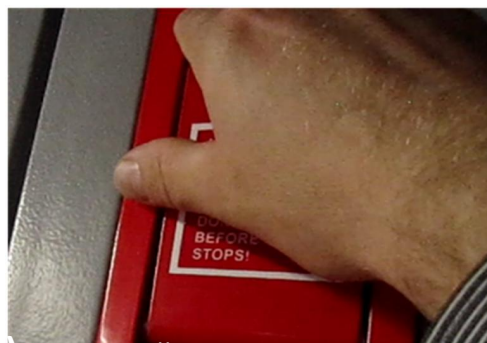

2) По какой-то причине на ходу не адекватный пассажир открыл дверь рычагом аварийного открытия



3) Дверь выходит из сверхмёртвого положения, зуммер издаёт тревожный сигнал и как только приоткрывается на 10 мм, то сразу закрывается обратно от двигателя. Кнопка открытия подсвечивается красным мигающим



4) На короткое время на экране дверь отображена красным квадратиком, символ в строке красная – зелёная створки, выдано банерное сообщение «Аварийное открывание двери» и будет заблокирована тяга. После samozакрытия двери от привода, всё уходит.

АВАРИЙНОЕ ОТКРЫВАНИЕ ДВЕРИ.
Для перехода в экран «Двери» нажмите «Enter»



5) Тумблеры управления дверьми подсвечены во время между нажатием пассажира на рычаг до закрытия двери приводом. В это же самое время тяга будет прервана

10. Аварийное открытие снаружи на ходу в заблокированном состоянии дверей

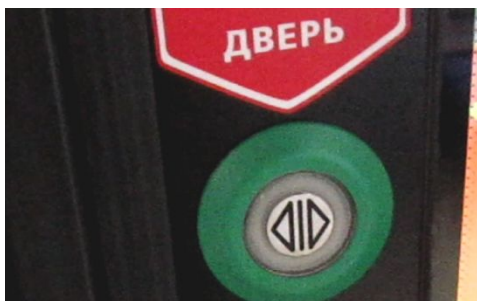

1) Кнопка открытия заблокированной с кабины двери на ходу не подсвечена



2) На ходу по какой-то причине бегущий по платформе рядом с вагоном не адекватный пассажир открыл дверь наружным рычагом аварийного открытия



3) Дверь выходит из сверхмёртвого положения и легко открывается руками, зуммер издаёт тревожный сигнал, кнопка открытия подсвечивается красным мигающим

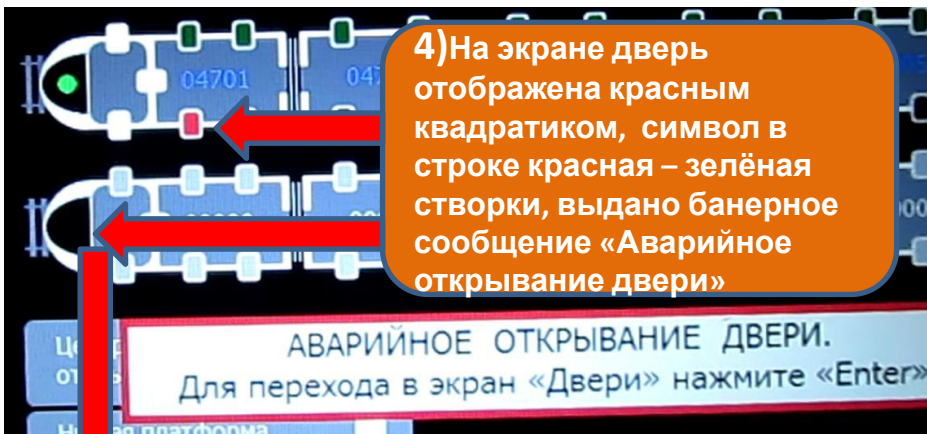

4) На экране дверь отображена красным квадратиком, символ в строке красная – зелёная створки, выдано банерное сообщение «Аварийное открытие двери»

6) Нужно сразу остановиться! Оставив двери в заблокированном состоянии, Вам необходимо на 2 сек рукой повернуть правый верхний концевик квитирования двери в БУД по часовой стрелке до упора и отпустить. Дверь закроется, ошибка сбросится и дверь вернётся в исходное состояние 1)

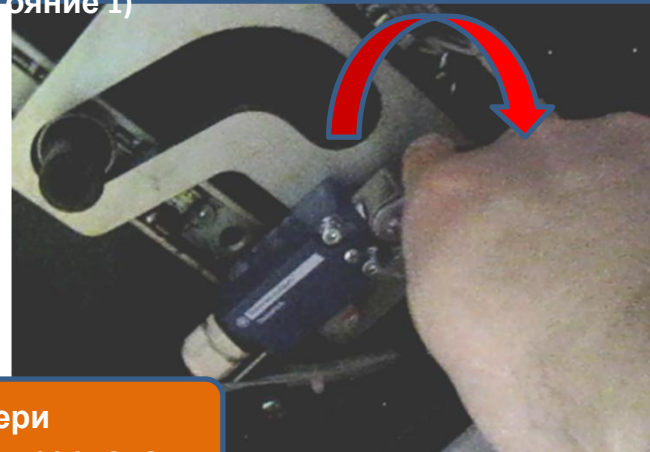

5) Тумблеры управления дверьми подсвечены до закрытия двери приводом. (После действия 6)). Пока дверь открыта - тяга будет прервана.

11. Отказ двери на закрытие по её аппаратной неисправности (кроме помехи и аварийного открытия рычагом).

1) Даже при нажатии «Двери заблокировать», тумблеры управления дверьми всё время подсвечены. Команда: «Разблокировать – заблокировать» не помогает. Одна дверь не

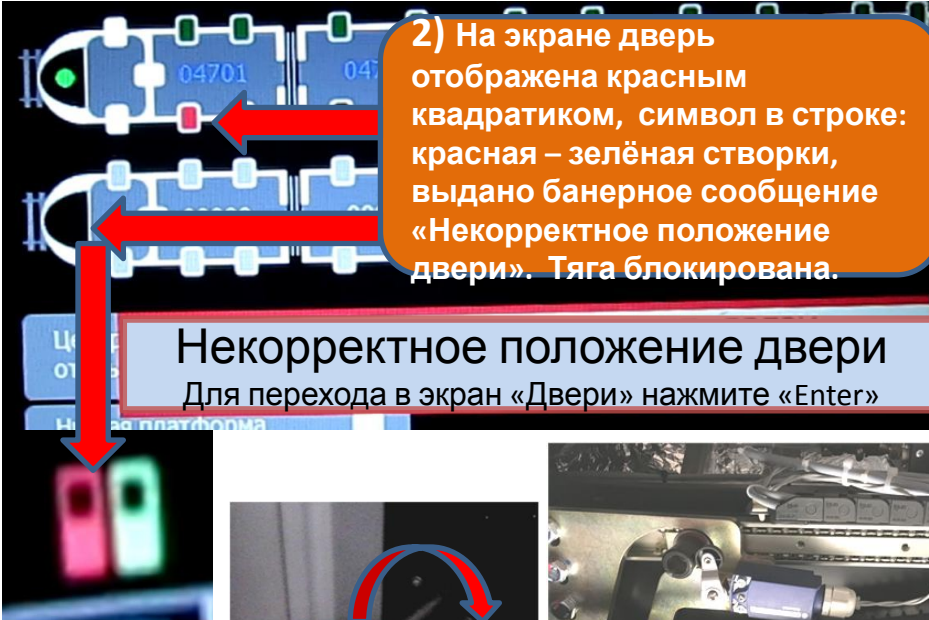

2) На экране дверь отображена красным квадратиком, символ в строке: красная – зелёная створки, выдано банерное сообщение «Некорректное положение двери». Тяга заблокирована.

3) Подойти к двери и выяснить её состояние

Некорректное положение двери
Для перехода в экран «Двери» нажмите «Enter»



4) Попытаться устранить механическую неполадку в двери, перезагрузить дверь тумблером на БУД, повернуть на 2 сек по часовой правый верхний концевик. При отсутствии результата – закрыть дверь вручную до сверхмёртвого положения и запереть механически спец-ключом. Закрепить табличку на дверь о её неисправности.

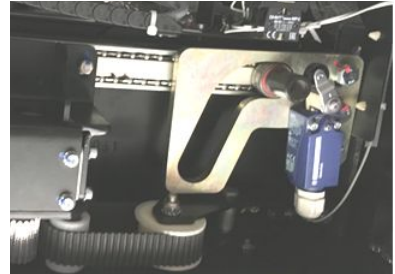

5) Если дверь исправить невозможно, то нужно запереть её спец-ключом в сверхмёртвом положении и проверить надёжность её механического запираения. Однако, если левый (петля) или правый (БУД) концевик не замыкается, то чтобы не жать кнопку «Снятие блокировки движения», допустимо подоткнуть ролик концевика доп-предметом. Записать о неисправности !

12. Отказ двери на открытие/закрытие или отсутствие программной разблокировки.

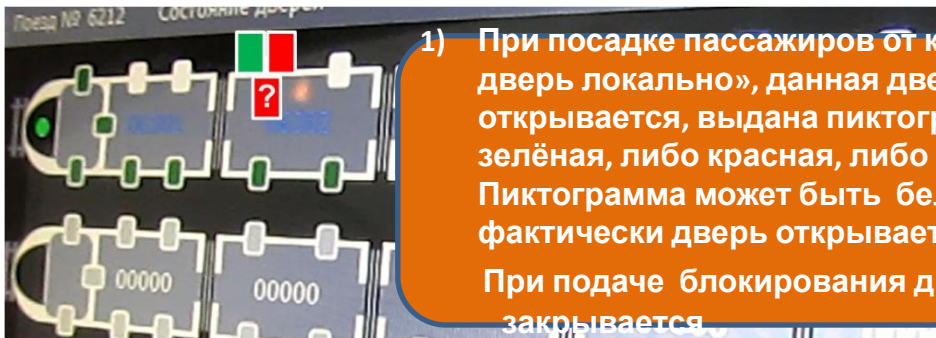

1) При посадке пассажиров от кнопки «Открыть дверь локально», данная дверь не открывается, выдана пиктограмма либо зелёная, либо красная, либо вопрос. Пиктограмма может быть белая и синяя, но фактически дверь открывается не корректно. При подаче блокирования дверь не закрывается.

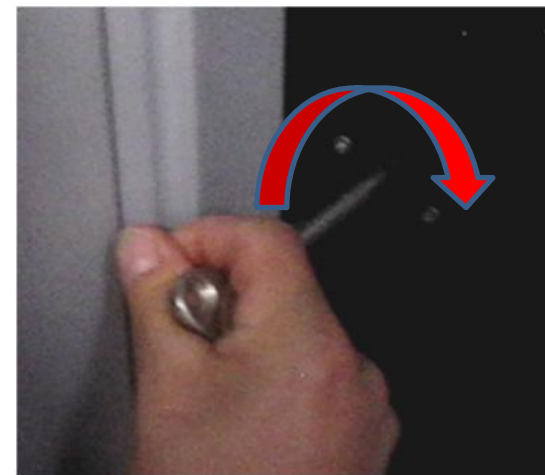

3) Если после перезагрузки БУД неисправность не устранена, то вручную закрыть дверь до сверхмёртвого положения и запереть на ключ. Записать о неисправности.

Если дверь не закрывается по неисправности контактной планки (датчика зажима), то выключить БУД, закрыть дверь до сверхмёртвого положения и запереть на ключ., включить БУД. Записать о неисправности.

2) Прибыть лично к двери, проверить визуально её состояние, открыть потолочный отсек. Если визуальными отклонениями не обнаруживаете, то перезагрузите БУД двери, дайте рукой квитирование закрытого положения в БУД.

13. При нажатии кнопки запроса о помощи лица МГН с вагонов 01 или 05



1) Если поезд стоит и дверь разблокирована, то дверь сразу откроется. Кнопка «Инвалид» из подсвеченного состояния перейдет в моргающее состояние. До подачи блокирования дверей данная дверь открыта постоянно. На ИЧМ в строке символов появляется символ «Инвалид». Если от момента нажатия кнопки, до подачи разблокировки дверей из кабины пройдет более 100 секунд, то команда «Инвалид» самосбрасывается.

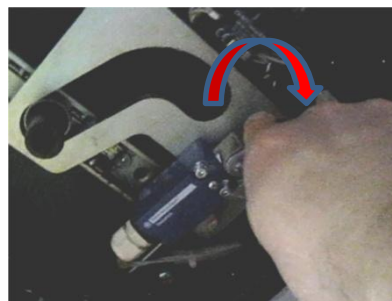

2) Закрывать дверь, открытую с активацией функции запроса о помощи «Инвалид», можно либо подав команду на блокировку дверей из кабины или подав рукой квитирование закрытого положения в БУД правым концевым выключателем.