



Кто такой инженер-конструктор в авиастроении?



Говорков Алексей



А что делает инженер конструктор

О! Ты на работе?
А кем ты работаешь?



Конструктором



Menti.com
Код
94 42 36 5

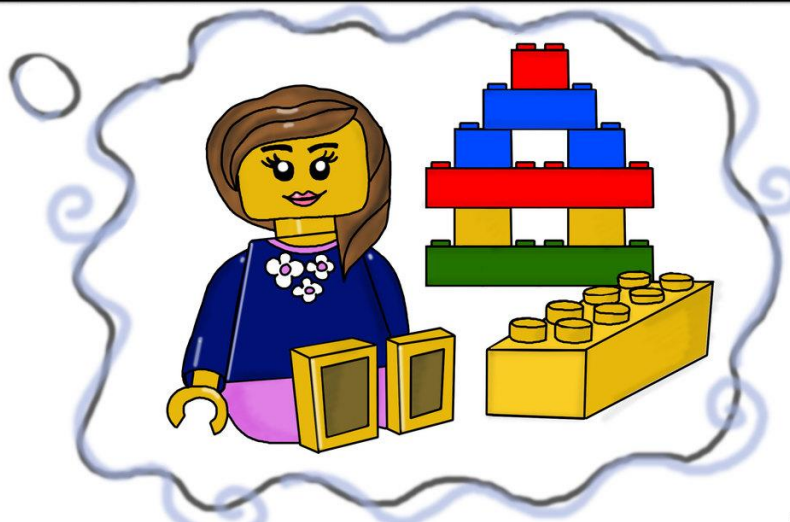
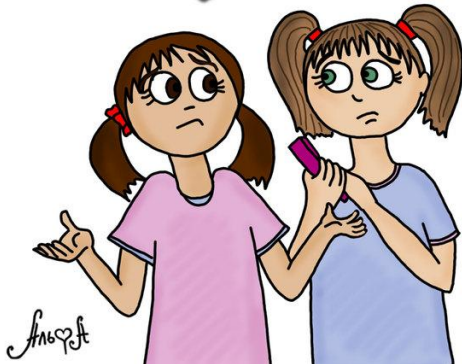



Инженер – профессия многоликая и имеет множество специализаций в разных сферах человеческой деятельности.

Инженер – это квалифицированный специалист, имеющий техническое образование и занимающийся оптимизацией уже существующих разработок,

а также внедрением

Инженер ([фр. ingénieur](#) ← от [лат. ingenium](#) — способности,

новаторских проектов, осуществляющий [инженерную деятельность](#).

ИНЖЕНЕР





А на самом деле

- ✓ Умеет мыслить нестандартно
- ✓ Обладает системным мышлением
- ✓ Умеет конструировать, проектировать
- ✓ Знает современные CAD /CAE/CAM системы для проектирования и инженерных расчетов
- ✓ Обладает компетенциями по изготовлению деталей из разного полуфабриката
- ✓ И много другое...



А на самом деле

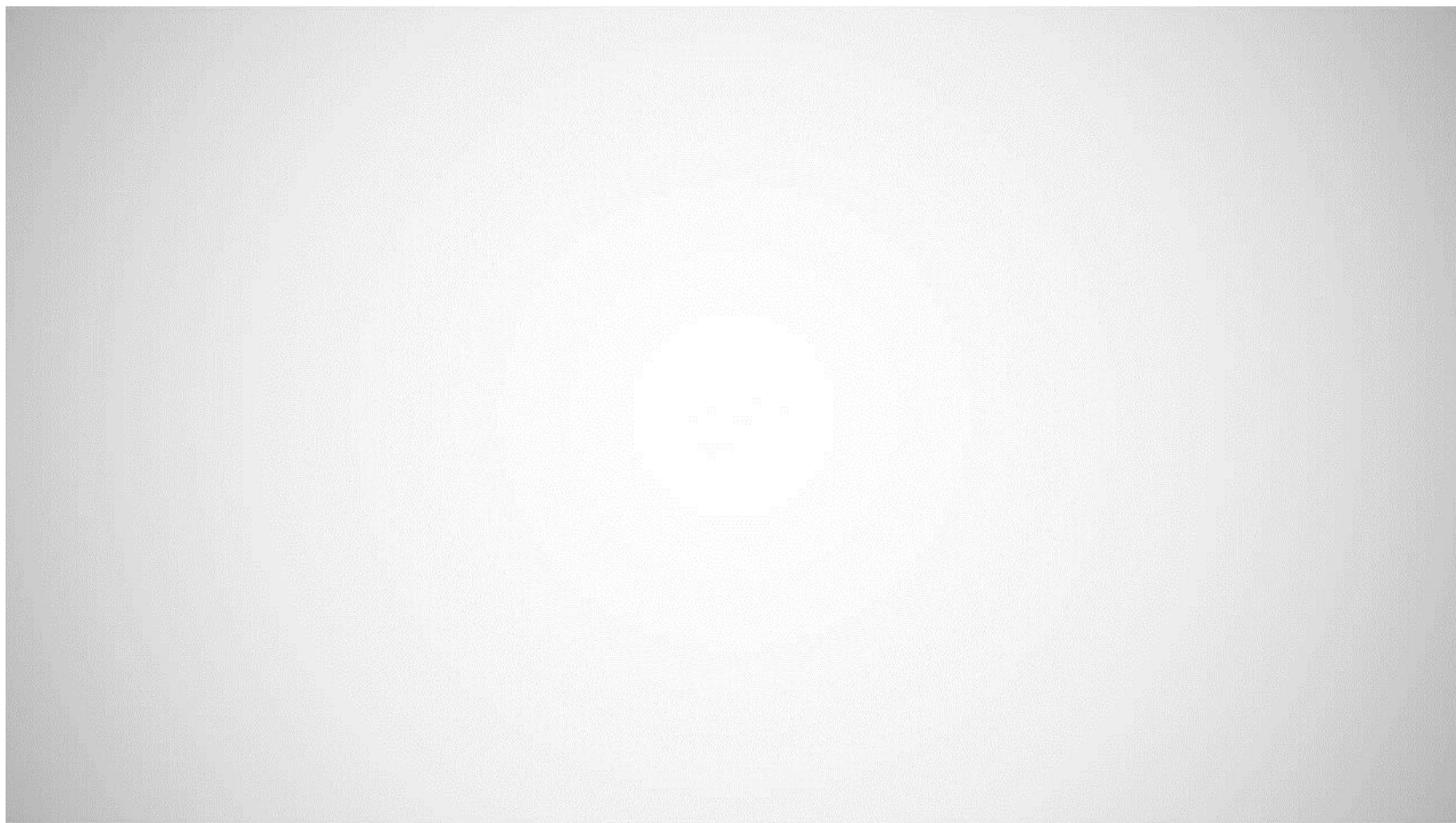



Результат деятельности инженер конструктора в авиастроении

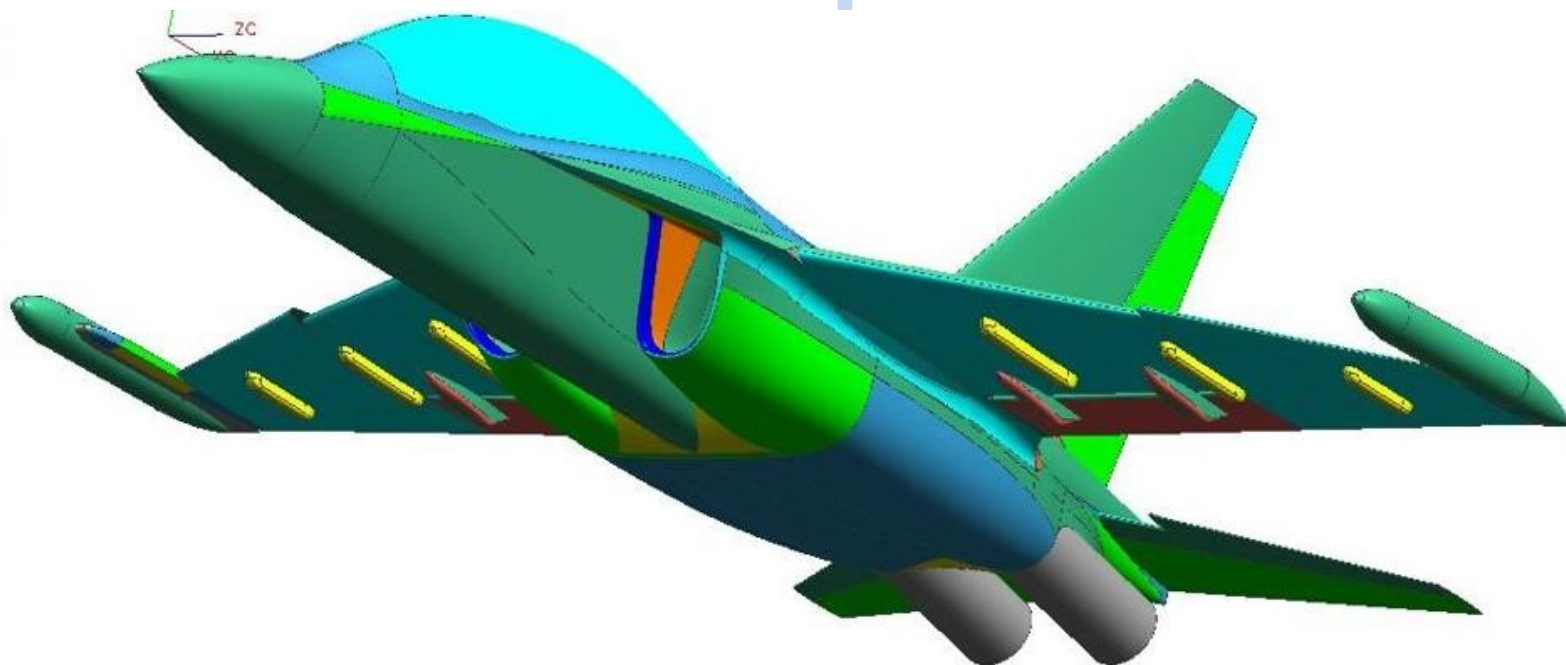

Теоретический электронный макет (облик самолета)



Результат деятельности инженер конструктора в авиастроении

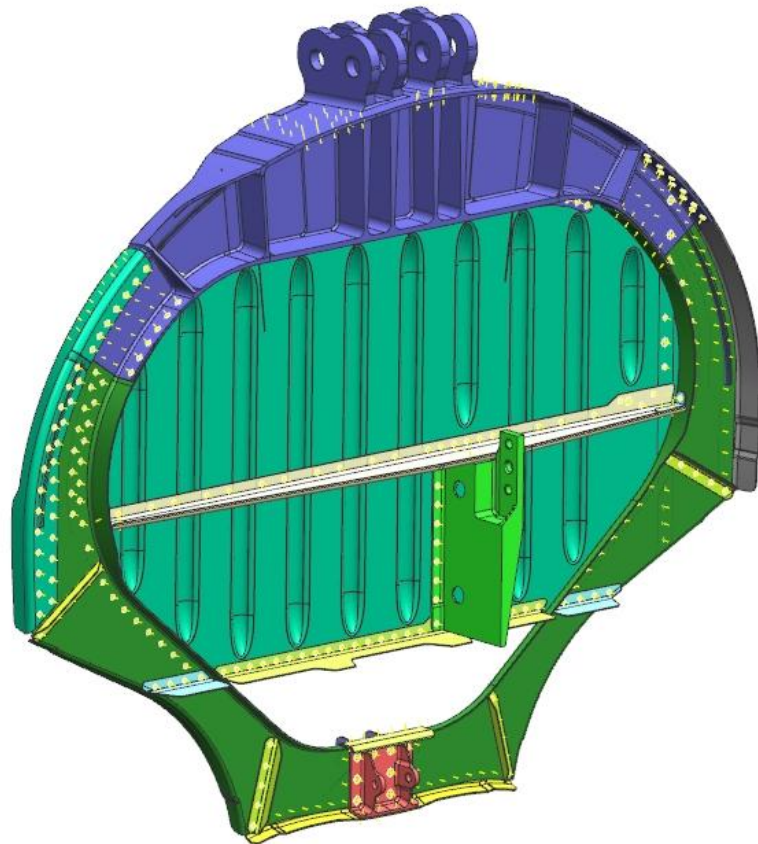

Конструктивный электронный макет
(модели деталей и узлов)



Результат деятельности инженер конструктора в авиастроении

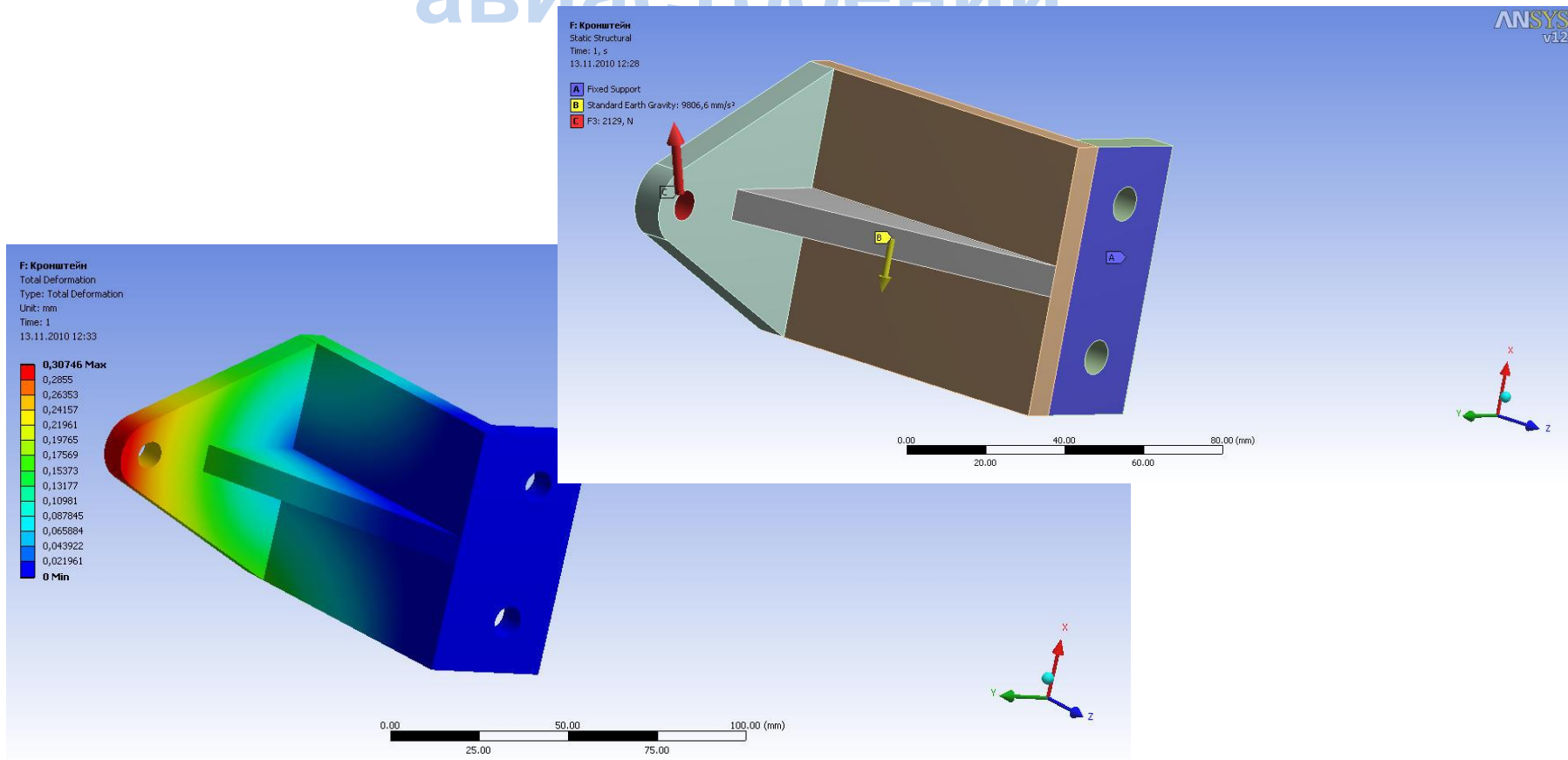

Инженерные расчеты



Владение Soft-ом



SOLID EDGE





Что умеет, чем владеет конструктор?!

- ✓ Творческое мышление
- ✓ Системное мышление
- ✓ Логическое мышление
- ✓ Навыки конструирования
- ✓ 3д моделирование
- ✓ Разработка чертежей
- ✓ Разработка технического задания
- ✓ Умение работать в команде



Проектирование

В античные времена проектирование рассматривалось как «наука архитектора». Деятельность архитектора была связана не только с возведением зданий, но и с созданием строительных и военных машин. Описание системы знаний и принципов организации этой науки представлено в труде римского архитектора и механика Витрувия, жившего 2 тысячи лет назад в эпоху Цезаря и Августа

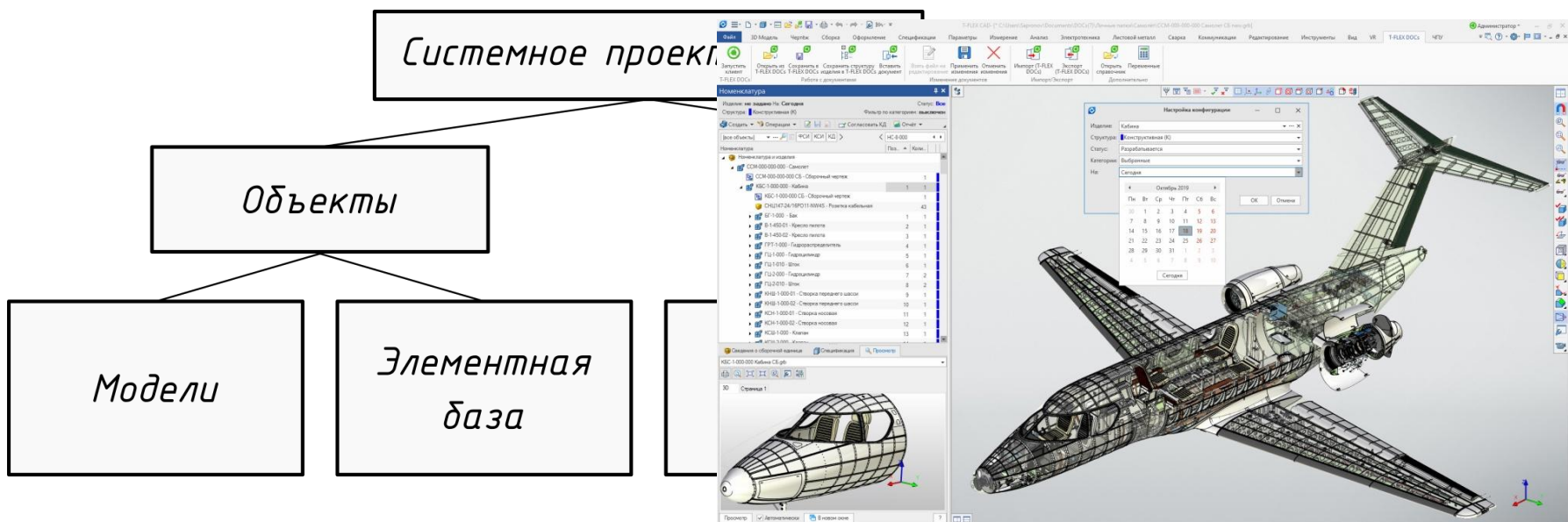



Конструирование

Внутри процесса проектирования, наряду с расчетными этапами и экспериментальными исследованиями, часто выделяют процесс конструирования.

Конструирование — деятельность по созданию материального образа разрабатываемого объекта, ему свойственна работа с [натурными моделями](#) и их графическими изображениями ([чертежи](#), [эскизы](#), компьютерные модели)

Эти модели и изображения, а также некоторые виды изделий называют **конструкциями**. Например, конструирование облика самолета, конструирование интерьеров, разработка конструкции Машины, БПЛА и тп.

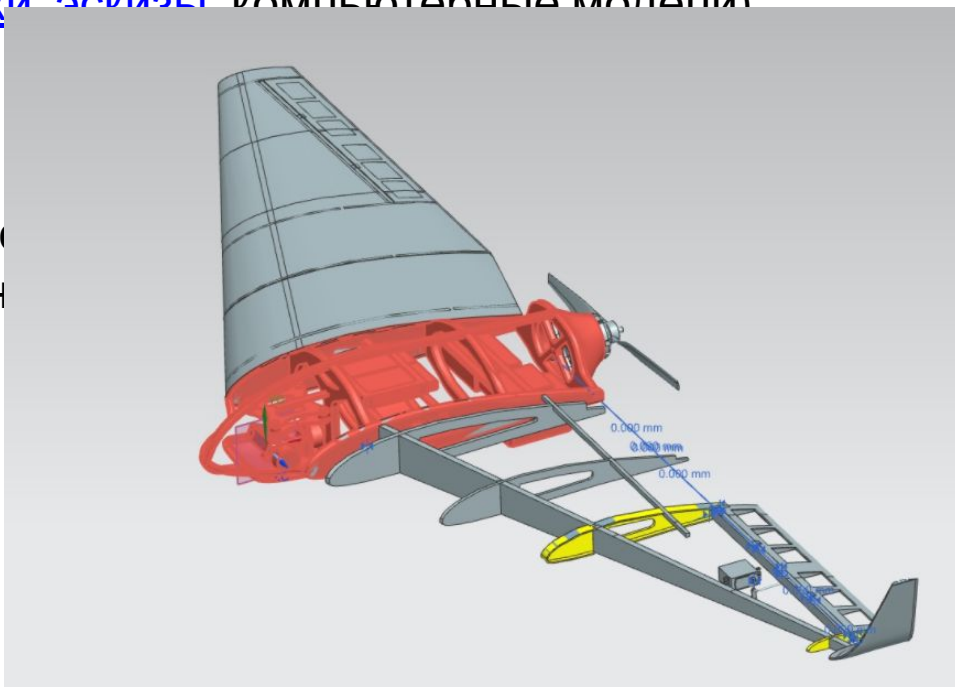



Сфера деятельности

- ✓ Конструкторские бюро
- ✓ Проектные команды
- ✓ 3д моделирование (любые объекты, контент для VR игр, ...)
- ✓ Технический специалист
(конструктор, главный конструктор, технический директор)

*Человек, который проектирует
объекты, объекты будущего!!!*



Вы хотели бы быть конструктором?



Menti.com

Код

40 40 84 0



Обратная СВЯЗЬ

Говорков
Алексей

govorkov_as@istu.edu @

[govorkov83](#) vk

[alex.govorkov](#) f

[alexgovorkov](#) ig

+79086608912 ☎



Кто такой инженер
конструктор в
машиностроении?