

С 23 Февраля! Защитники Родины!!



Подготовила: Кузнецова Елена Николаевна,
МБДОУ «Детский сад № 265»

С 23 Февраля!



Февраль, февраль, зима и солнце!
И первых птичек переклик!
Сегодня выглянул в оконце:
Застыл, к стеклу лицом приник.
Мои друзья — вчера мальчишки —
Сегодня выросли и вдруг
Все как один, забросив книжки,
За руки взялись, встали в круг
И обещали мамам, сестрам
Границы радости беречь,
Беречь наш мир — и птиц, и солнце,
Меня в окошке убережь!

С 23 Февраля!

Если Вы считаете, что 23 февраля - это праздник военнослужащих, то Вы глубоко ошибаетесь! 23 февраля - это **День Защитника Отечества**. И каждый мужчина, будь он морским офицером или программистом, бизнесменом или милиционером, ученым или фермером - Защитник. 23 февраля - это День Защитника своего Отечества, своей семьи.

23 февраля - это День настоящего мужчины.

С ПРАЗДНИКОМ!



С 23 Февраля!



С 23 Февраля!



Совсем скоро мы будем праздновать замечательный праздник — *День защитника Отечества*. Этот праздник напоминает нам о том, что всё самое дорогое, что у нас есть, может подвергнуться опасности. И долг каждого из нас, если придется, защитить своё Отечество. Ещё в давние времена воины не боялись с мечом в руках сражаться за свою родину.

С 23 Февраля!





С 23 Февраля!

От зари и до зари
Дозор несут богатыри:
Добрыня, Алеша, и старший Илья
Три, всем нам знакомые, богатыря!
У каждого их них верный конь,
Он с ними и в воду, и в огонь.
В руках у них щит и меч,
Чтоб землю русскую беречь.
Чтоб рубежи родной земли
Враги нарушить не могли.
Караул нести им нужно
На заставе стойко, дружно.
И пока они на страже,
Может быть уверен каждый:
От врагов защищены
Покой и мир родной земли!

С 23 Февраля!



С 23 Февраля!



23 февраля - День Российской Армии!
Вверх орудия палят, всех салютом
балуют.
Шлют они от всей страны благодарность
воинам,
Что живём мы без войны, мирно и
спокойно.
Дед мой в армии служил. У отца -
награды.
Вот и я давно решил, что пойду в
солдаты!
Знаю, надо подрасти... Нужно стать
взрослее...
Но ведь я себя вести по-мужски умею!
Защищаю во дворе маленьких и слабых
И справляю в феврале День Армейской
славы.
Я сумел бы выполнять, как солдат,
задания

С 23 Февраля!



С 23 Февраля!

У этого праздника было несколько названий:

- День Советской Армии;
- День рождения Красной армии;
- День рождения вооруженных сил и военно-морского флота.

Сейчас этот праздник называется *Днем Защитника Отечества...*

23 февраля поздравляют папу, дедушек, братьев, всех тех, кто служил или служит в рядах Российской армии. Почему же именно 23 февраля считается Днем Защитников Отечества, а не любая другая дата?



С 23 Февраля!



Изначально 23 февраля праздновался как день рождения Красной Армии в честь победы над немецкими войсками. День первой победы стал днем рождения армии. Это как бы обозначило на будущее ее судьбу. Начав с победы, она с той поры не раз громила врагов нашей Родины. Не было ни одного захватчика, который бы не почувствовал на себе силу ее оружия.

С 23 Февраля!



С 23 Февраля!



Россия - как из песни слово,
березок юная листва.
Кругом леса, поля и реки, раздолье,
русская душа.
Люблю тебя, Россия, за ясный свет
твоих очей,
За ум, за подвиги святые, за голос
звонкий, как ручей. Это позабудется
едва ли и навек останется святым -
Землю ту, что Родиной назвали, коль
придется, сердцем защитим!

С 23 Февраля!

Две старых фотографии, два деда,
Со стен как будто смотрят на меня.
Один погиб почти перед победой,
Другой пропал в немецких лагерях.
Один дошел до самого Берлина,
В апреле сорок пятого - убит.
Другой пропал без вести, словно сгинул,
И даже неизвестно, где лежит.
Защитники Отечества родного,
Две разных жизни, но с одной судьбой.
Со старых фотографий смотрят снова,
Те, кто отдали жизнь за нас с тобой.
И в этот День Защитника Отчизны,
Героев павших будем вспоминать.
Они для нас свои отдали жизни,
Чтоб мы могли отчизну защищать.

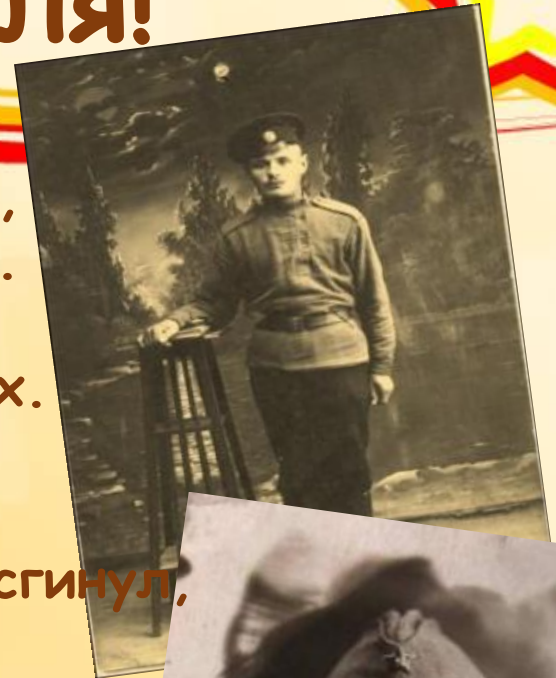

A decorative header featuring a large yellow star with a red outline in the top right corner. The background is light yellow with horizontal brushstrokes in red and yellow. On the left side, there is a vertical chain of several yellow and red stars of varying sizes.

С 23 Февраля!

Постепенно традиция видоизменилась и сложилась так, что поздравлять и дарить подарки 23 февраля стали не только военным, но и всем мужчинам и даже мальчикам. Армейский праздник превратился в праздник мужчин и мужского пола в целом.

A large, stylized number '23' in yellow, set against a red background. The number is composed of multiple parallel lines in yellow, orange, and black, creating a sense of depth and movement.

23
ФЕВРАЛЯ

**ДЕНЬ
ЗАЩИТНИКА
ОТЕЧЕСТВА**

Служить в армии - почетное право и обязанность каждого мужчины. Следовательно, он либо был, либо есть, либо будет воином. И почему же его не поздравить, если повод есть?!



С 23 Февраля!



Проснулся Федор утром рано
И чуть не шлепнулся с дивана:
Вчера разбросанные танки,
Машинки, кони и тачанки
Построились. И в ряд стоят
Торжественно, как на парад!
"Вот это да!" — подумал он, —
"Быть может, это снится сон?"
Но в комнату заходит мама
И, улыбаясь, говорит:
"Вставай, защитник, умывайся,
На кухне чай уже кипит".
И вспомнил Федор, это — праздник
И он сегодня — главный в нем.
Сегодня Федя — не проказник,
Он маму слушает во всем,
Сестренку во дворе спасает...
А мама про себя мечтает:
Пускай так каждый день бывает!

С 23 Февраля!

Российская армия - это вооруженные силы нашей Родины, которые защищают ее независимость и свободу.

В вооруженные силы Российской Федерации входят:

- сухопутные войска,
- военно-воздушные силы,
- ракетные войска стратегического назначения,
- военно-морской флот
- войска противовоздушной обороны страны.

С 23 Февраля!



Сухопутные
войска
пехота,
артиллерия,
ракетные части,
танки.

С 23 Февраля!



С 23 Февраля!



**Военно - воздушные
силы -
Бомбардировочные
истребительные,
а также вертолетные
части и соединения.**

С 23 Февраля!



С 23 Февраля!



Ракетные войска -
части, вооруженные
мощными ракетами,
которые могут
доставить в любую
точку земного шара
всесокрушающий
атомный заряд.

С 23 Февраля!

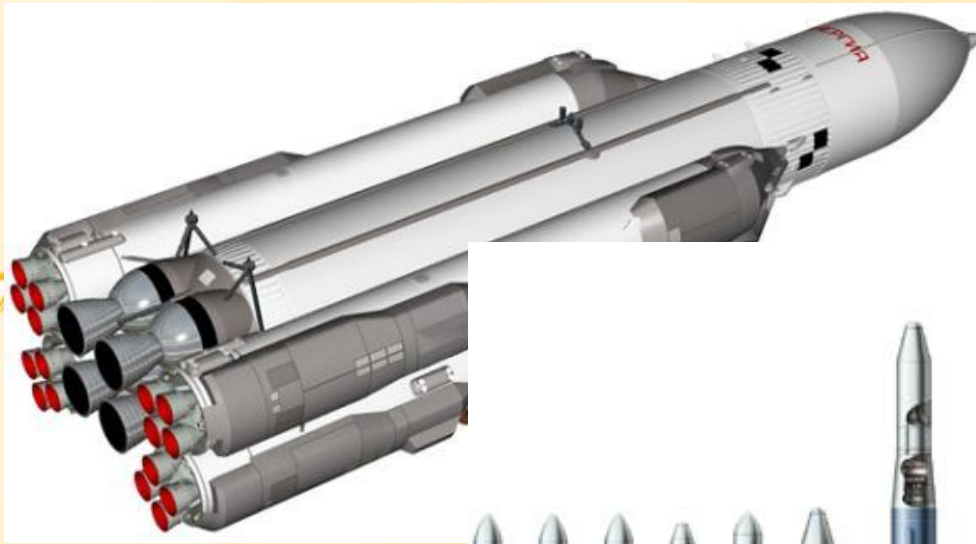

С 23 Февраля!



Военно-морской флот-
инения различных
евых кораблей,
орская авиация,
еговые базы, на
ых располагаются
боевые корабли и
самолеты.

С 23 Февраля!



С 23 Февраля!

Войска

противовоздушной
обороны -

вооружены зенитными
ракетами
и самолетами-
истребителями.



С 23 Февраля!



С 23 Февраля!

Громко ночью поют соловьи,
Значит мир во дворах и домах.
Сохраняют наши сны: и твои и
мои,
Ведь солдаты не спят на постах.
Просто так, в одиночку, одни:
Нам друзья, и родные, и близкие,
А в шеренгах солдатских они,
Мощь элитная наша, Российская.
Наша Родина многое знает
Крови, боли и слез матерей.
Только Армия всех защищает,
Не дает обижать сыновей!
Будет сильною Русь многоликая
И крепчает Армейская Рать
Возродится Страна Великая
И все помним, что Родина-мать!



С 23 Февраля!

23 февраля



С 23 Февраля!



Смелость города берет.
Один в поле не воин.
Жить - Родине служить!

Тот герой, кто за Родину горой.
Родина - мать, умей за нее постоять.
Тяжело в учении - легко в бою.

Русский не с мечом, ни с калачом не шутит.

С 23 Февраля!



Дорогие наши мужчины — папы и сыновья! Поздравляем вас с праздником! Желаем успехов в делах, счастья, добра, чистого, мирного неба над головой! Мальчишкам — расти сильными, смелыми, мужественными, добрыми и благородными; помнить о высоком звании мужчин!



Дуют ветры в феврале, воют в трубах громко.
Змейкой мчится по земле лёгкая позёмка.
Поднимаясь, мчатся вдаль самолётов звенья.
Это празднует февраль армии рождение.
Ночью вьюга бушевала, и метелица мела,
А с рассветом нам тихонько папин праздник
принесла.
И сегодня над широкой белой скатертью полей
Сверху видны самолеты наших воинских частей.
Папин праздник - главный праздник всех мальчишек
и мужчин.
И поздравить пап любимых мы сегодня так спешим!

С 23 Февраля!



**С ДНЁМ
ЗАЩИТНИКА
ОТЕЧЕСТВА!**