



**ПРОЕКТ
ДЕМОНСТРАЦИОННЫЙ ПАРК
НА КРЕПОСТНОМ ВАЛУ
Псковская область
Остров**



Первое летописное упоминание об Острове, как о городе-крепости, относится к 1341 году.

Крепость - крупнейшее военно-оборонительное сооружение XIV-XVI веков Древней Руси, была единственной в Русском государстве крепостью, располагавшейся на природном острове, образованном двумя рукавами реки Великой, который и дал название городу. Изначально крепость была деревянной



Крепость стояла на возвышенной части небольшого, довольно низкого островка среди реки Великой и со всех сторон была окружена водой. Длина крепости достигала более 200 м., ширина – около 80, а окружность крепостных стен – примерно 550 метров. Стены древней крепости были сложены из известняка и валунов ледникового происхождения и достигли толщины в 5 метров.



Крепость имела пять наугольных башен



Занимая приграничное положение и прикрывая Псков с юга, Остров подвергался неоднократным нападениям иноземцев.

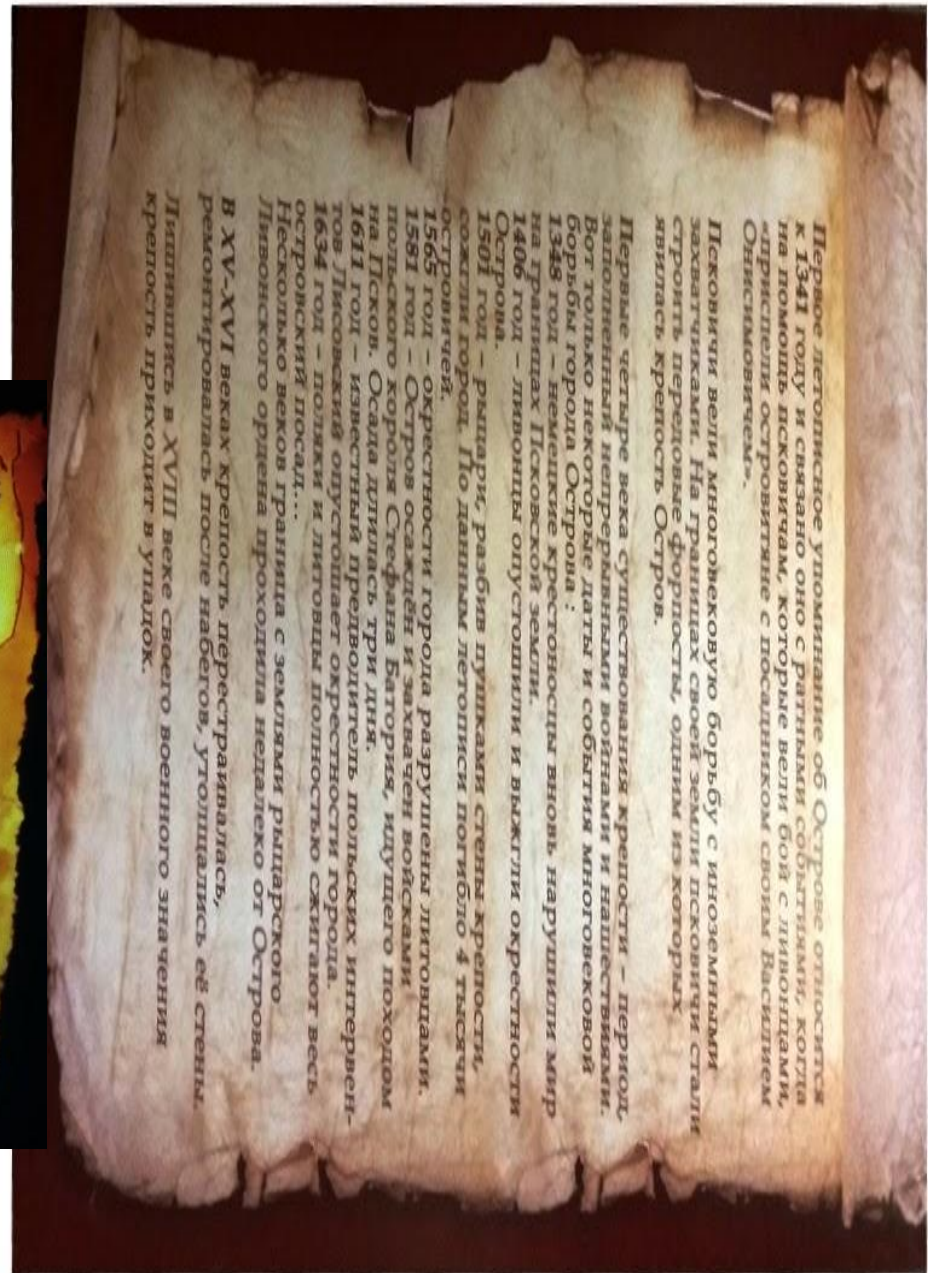

Первое летописное упоминание об Острове относится к 1341 году и связано оно с ратными событиями, когда на помощь псковичам, которые вели бой с ливонцами, «пришли островичане с посланником своим Васильем Онисимовичем».

Псковичи вели многолетнюю борьбу с иноземными захватчиками. На границах своей земли псковичи стали строить переконные форпосты, одним из которых являлась крепость Остров.

Первые четыре века существования крепости – период непрерывных непрекращающихся войнами и нашествиями. Вот только некоторые даты и события многолетней борьбы города Острова :

1348 год – немецкие крестоносцы вновь нарушили мир на границах Псковской земли.

1406 год – ливонцы опустошили и выжгли окрестности Острова.

1501 год – рыцари, разбив пушками стены крепости, сожгли город. По данным летописи погибло 4 тысячи островичей.

1581 год – Остров осажден и захвачен ливонцами польского короля Стефана Батория, идущего походом на Псков. Осада длилась три дня.

1611 год – известный предводитель польских интервентов Лисовский опустошает окрестности города.

1634 год – поляки и литовцы полностью сжигают весь островский посад...

Несколько веков граница с землями рыцарского Ливонского ордена проходила недалеко от Острова.

В XV-XVI веках крепость перестраивалась, ремонтировалась после набегов, утолщались её стены.

Литвины в XVII веке своего военного значения крепость приходит в упадок.

Разрушение Островской крепости началось ещё в XVI веке и продолжилось в XVIII веке, когда крепость утратила своё военное значение.



г. ОСТРОВЪ

Развалины крепости,

OSTROW. górw. Pszków.

Большой урон крепости был нанесен в середине XIX века, когда при строительстве цепного моста, соединившего через островок берега реки, была разрушена часть крепостных стен.



В июле 1941 года Остров, а с ним и крепость, пережили обстрелы и бомбёжки. Стены и башни крепости до основания были разобраны фашистами на плиты.



Утрата Островской крепости – невосполнимая потеря для русского оборонительного зодчества

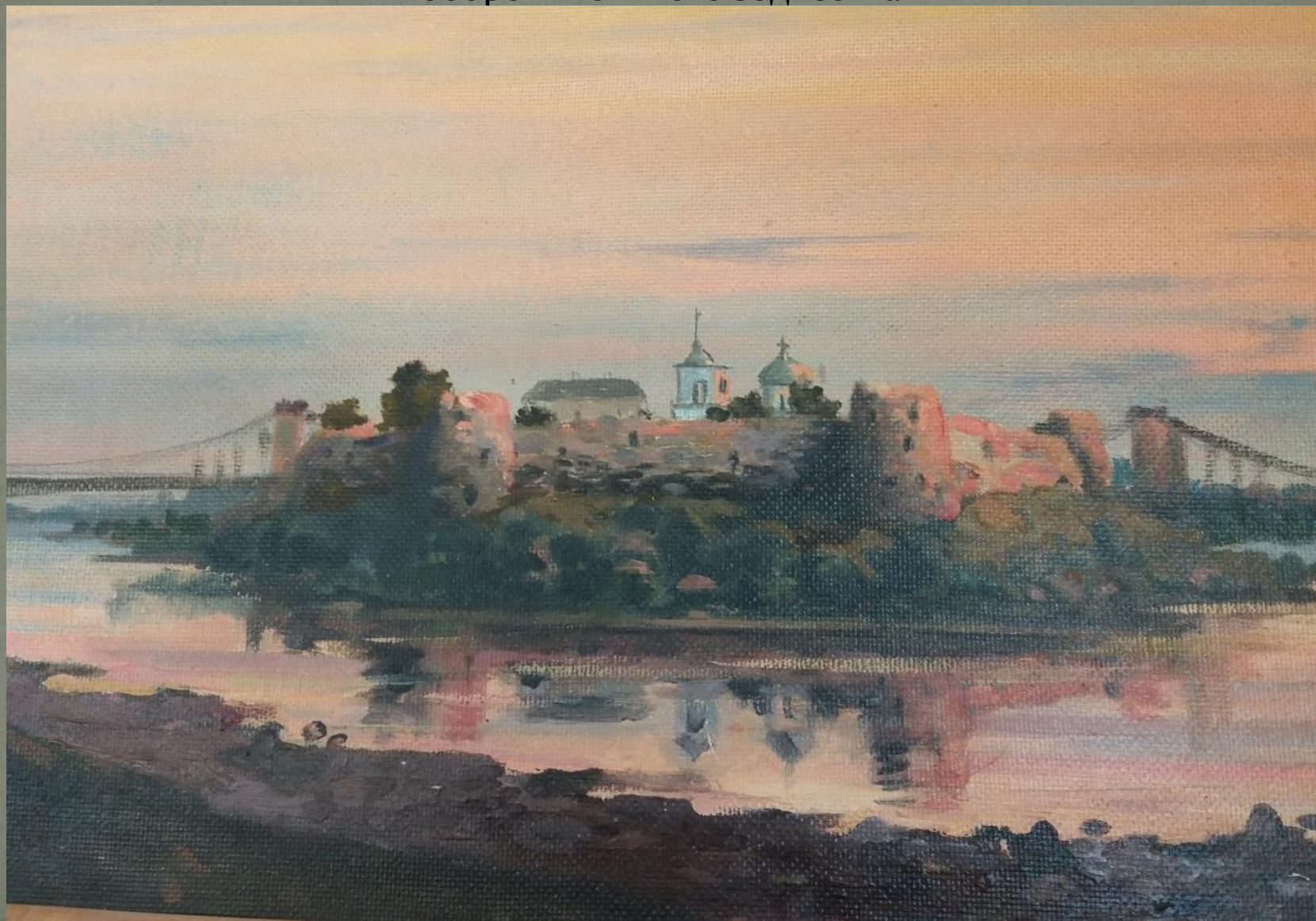

Сохранившиеся фрагменты и валы крепости вместе с ансамблем мостов и Никольским собором ныне являются центром панорамы города Острова



В результате археологических раскопок 1975 года, проводимых А.Н. Кирпичниковым на территории культурного слоя крепости XIII-XVI вв. в г. Острове Псковской области были открыты остатки монументальной фортификационной архитектуры. Часть открытых архитектурных остатков сохранена и законсервирована засыпкой из песка и грунта после завершения раскопок.



Рис 2. Место крепостного захаба и Никольская церковь. Вид с севера.



Рис 3. Захаб в процессе раскопок. Вид с севера.



Рис 4. Остатки середины XIV в. Вид с юга.



Рис 11. То же. Северо-западная стена. Вид с юго-востока



Рис 12. Северо-восточная стена башни середины XIV в. с прикладными. Вид с северо-востока.



Рис 13. Участок северо-восточной башни в процессе раскопок.



Культурный слой крепости XIII-XVI вв., с остатками крепостных стен и башен включен в единый государственный реестр объектов культурного наследия (памятников истории и культуры) народов Российской Федерации



ГОСУДАРСТВЕННЫЙ КОМИТЕТ ПСКОВСКОЙ ОБЛАСТИ ПО КУЛЬТУРЕ

ПРИКАЗ

от 28.06.2013 № 300
г. Псков

Об утверждении границы территории объекта культурного наследия регионального значения «Культурный слой крепости» XIII-XVI вв., расположенного по адресу: Псковская область, Островский район, г. Остров, в центре города на острове

В соответствии с Федеральным законом от 25.06.2002 № 73-ФЗ «Об объектах культурного наследия (памятниках истории и культуры) народов Российской Федерации», Законом области от 10.05.1999 № 37-ОЗ «О государственной охране и использовании объектов культурного наследия (памятников истории и культуры) на территории Псковской области», пунктом 3.39 Положения о Государственном комитете Псковской области по культуре, утвержденного постановлением Администрации области от 18.02.2010 № 43 в целях сохранения территориальной целостности и неизменности облика объекта культурного наследия регионального значения «Культурный слой крепости» XIII-XVI вв., расположенного по адресу: Псковская область, Островский район, г. Остров, в центре города на острове,

ПРИКАЗЫВАЮ:

1. Утвердить прилагаемое описание и таблицу координат поворотных точек границы территории объекта культурного наследия регионального значения «Культурный слой крепости» XIII-XVI вв., расположенного по адресу: Псковская область, Островский район, г. Остров, в центре города на острове.

2. Утвердить прилагаемую схему границы территории объекта культурного наследия регионального значения «Культурный слой крепости»

3. Утвердить прилагаемый правовой режим использования земель и земельных участков в границе территории объекта культурного наследия регионального значения «Культурный слой крепости» XIII-XVI вв., расположенного по адресу: Псковская область, Островский район, г. Остров, в центре города на острове.

4. Начальнику отдела государственного учета объектов, обладающих признаками объекта культурного наследия, Федоровой С.В. в течение 10 рабочих дней направить копию приказа в Администрацию Островского района.

5. Отделу государственного учета объектов, обладающих признаками объекта культурного наследия, обеспечить опубликование (размещение) настоящего приказа в газете «Псковская правда», на официальном сайте Государственного комитета Псковской области по культуре, в правовой системе «Кодекс».

6. Настоящий приказ вступает в силу со дня его подписания.

7. Контроль за исполнением настоящего приказа возложить на первого заместителя председателя Государственного комитета Псковской области по культуре Сергееву Н.Л.

Председатель Государственного комитета
Псковской области по культуре
А.И.Голышев

Составлено описание и схема границы территории объекта культурного наследия регионального «Культурный слой крепости» XIII-XVI вв., расположенного по адресу: Псковская область, Островский район, г. Остров, в центре города на острове.

Установлен правовой режим использования земель и земельных участков в границе территории объекта

Утверждено приказом Государственного комитета Псковской области по культуре от 21.06.2013 г. № 300

Описание границ

территории объекта культурного наследия регионального значения «Культурный слой крепости» XIII-XVI вв., расположенного по адресу: Псковская область, Островский район, г. Остров, в центре города на острове

Граница территории объекта культурного наследия регионального значения «Культурный слой крепости» проходит в своей северной части от точки 1 в юго-восточном направлении по границе нижней береговой террасы, по урезу воды правого рукава р. Великой до точки 8 (точки 1-8); далее от точки 8 по западной границе искусственного канала, именуемого в средневековые или рема Рогоуха, отделяющего центральный остров от восточного урочища до точки 14 (точки 8-14); далее от точки 14 в северо-западном направлении по урезу воды левого рукава р. Великой до точки 21 (точки 14-21); далее от точки 21 в северо-восточном направлении по подвие центрального холма и границе западной островной поймы до восточной точки 1 (точки 21-1).

Координаты характерных (поворотных) точек границы территории объекта культурного наследия

№ точки	X	Y
1	446966.79	1274194.9
2	446958.96	1274218.78
3	446952.95	1274284.76
4	446940.92	1274388.25
5	446937.41	1274312.43
6	446922.99	1274366.82
7	446928.72	1274392.16
8	446925.34	1274441.16
9	446917.51	1274447.49
10	446888.2	1274454.93
11	446887.49	1274488.22
12	446840.82	1274461.17
13	446813.64	1274452.36
14	446771.04	1274422.07
15	446771.77	1274409.39
16	446777.28	1274367.15
17	446808.87	1274316.47
18	446831.64	1274233.09
19	446850.9	1274205.82
20	446880.24	1274174.18
21	446904.75	1274160.38
22	446918.68	1274172.5
23	446949.33	1274177.27
1	446966.79	1274194.9

Утверждена приказом Государственного комитета Псковской области по культуре от 28.08.2013 г. № 300

Схема границы

территории объекта культурного наследия регионального значения «Культурный слой крепости» XIII-XVI вв., расположенного по адресу: Псковская область, Островский район, г. Остров, в центре города на острове



Условные обозначения:

- 1, 2, 3, 4 - граница территории объекта культурного наследия
- внешние границы существующих кадастровых земельных участков
- объект культурного наследия «Культурный слой крепости»

Утверждено приказом Государственного комитета Псковской области по культуре от 21.06.2013 г. № 300

Правовой режим

использования земель и земельных участков в границе территории объекта культурного наследия регионального значения «Культурный слой крепости» XIII-XVI вв., расположенного по адресу: Псковская область, Островский район, г. Остров, в центре города на острове

На территории объекта культурного наследия регионального значения «Культурный слой крепости», включенного в единый государственный реестр объектов культурного наследия (памятников истории и культуры) народов Российской Федерации устанавливается режим земель историко-культурного назначения:

- Запрещается:**
- проведение землеустроительных, земельных, строительных, мелиоративных, хозяйственных и иных работ, за исключением специальных мер, направленных на сохранение объекта культурного наследия, в порядке, предусмотренном действующим законодательством по согласованию с уполномоченным органом в области охраны объектов культурного наследия;
 - проведение землеустроительных, земельных, строительных, мелиоративных, хозяйственных и иных работ без включения в проекты проведения таких работ разделов об обеспечении сохранности объекта культурного наследия; разделы об обеспечении сохранности объекта культурного наследия подлежат согласованию с уполномоченным органом охраны объектов культурного наследия;
 - проведение любых видов земляных работ до проведения спасательных археологических исследований с полным или частичным изъятием археологических находок;
 - принятие решений о предоставлении в пользование и передачу в собственность земельных участков, изменение их целевого назначения без согласования с уполномоченным органом охраны объектов культурного наследия.

- Разрешается:**
- проведение научно-исследовательских и спасательных археологических полевых работ; производственных работ, необходимых для обеспечения сохранности и консервации объекта культурного наследия, на основании согласованных уполномоченным органом охраны объектов культурного наследия проектов проведения таких работ;
 - проведение мероприятий по развитию музейного комплекса и работ по воссозданию ценных объектов исторической планировки и застройки по согласованию с уполномоченным органом охраны объектов культурного наследия.

С 1975 года никаких работ на территории крепости больше не проводилось.



В настоящее время территория находится в запущенном состоянии, законсервированные остатки крепостных стен и башен разрушаются под воздействием корней деревьев и кустарников, растущих на них, территория не используется.







Для сохранения уникального историко-культурного объекта необходимо провести мероприятия проекта, представляющие собой "ландшафтную реабилитацию": расчистить территорию от зарослей деревьев и кустарников, провести ограждение территории, вдоль расчищенного крепостного вала устроить прогулочные дорожки, что позволит увидеть очертания бывшей крепости

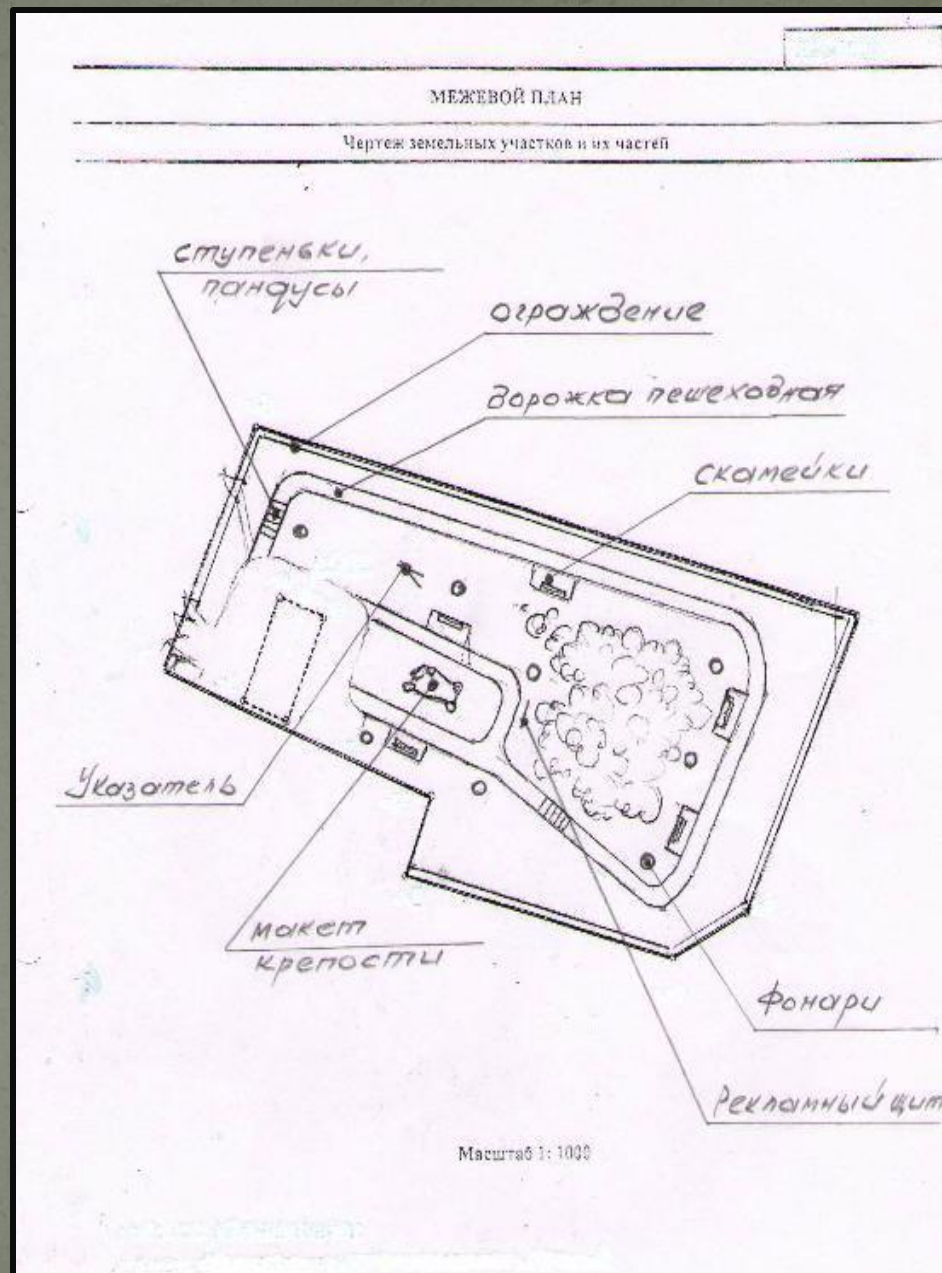

устроить декоративную клумбу-макет крепости

Клумба - Макет крепости.

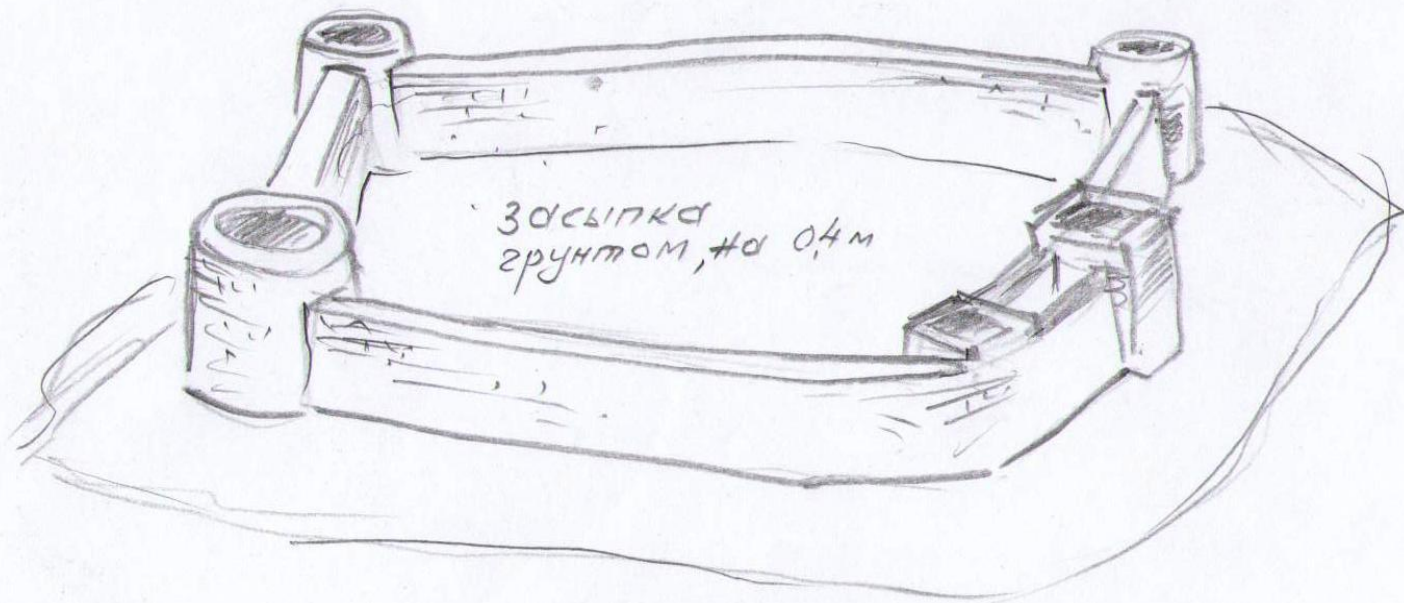
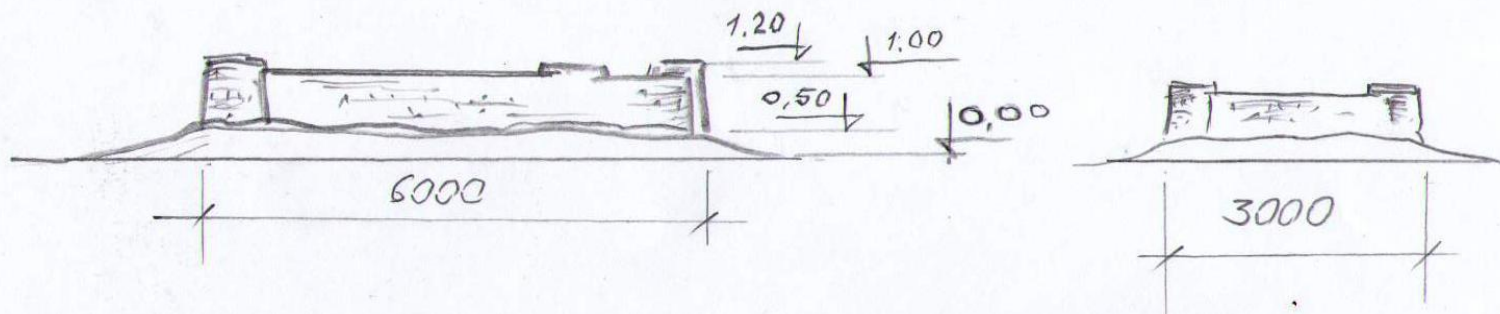

установить рекламный щит и указатели

Рекламный щит.

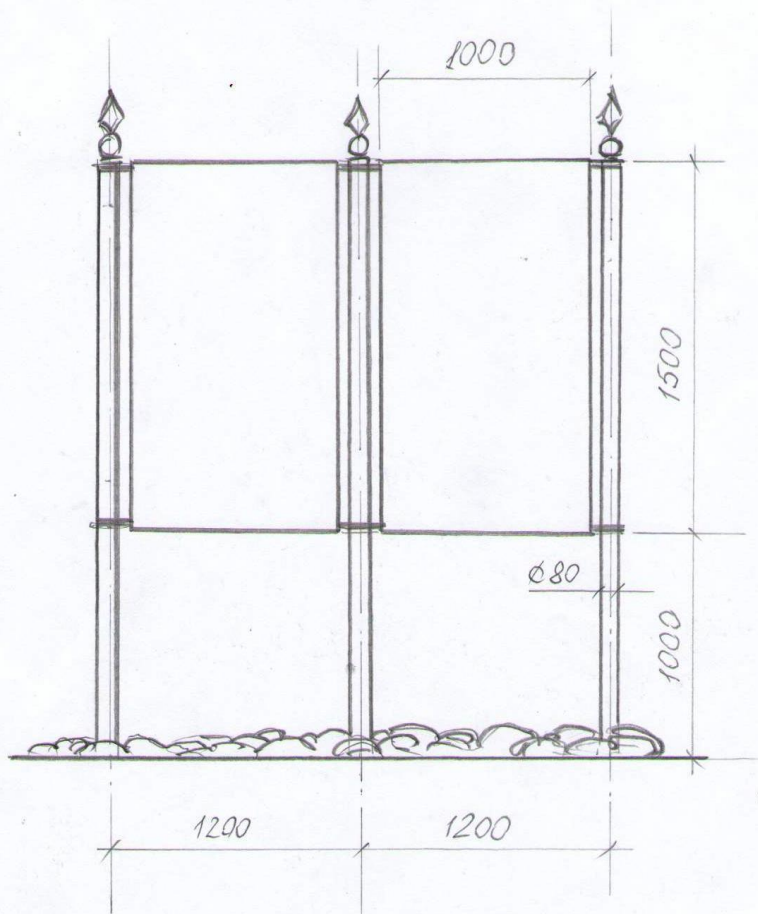

Указатель

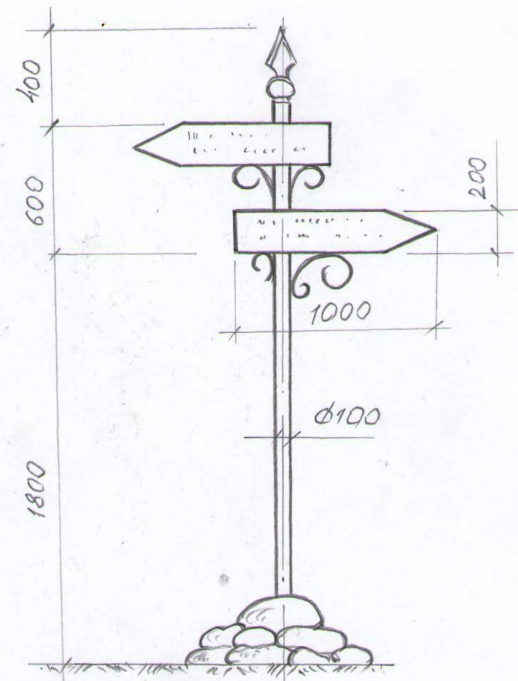

скамейки для отдыха

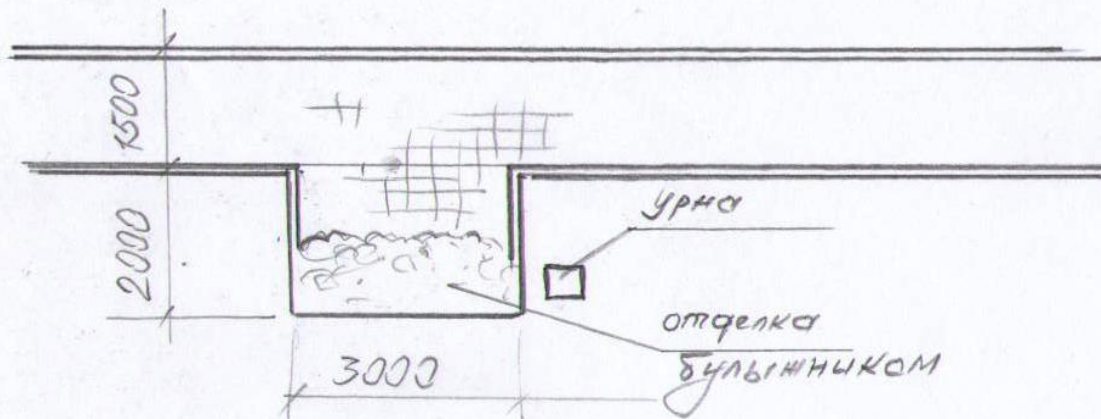
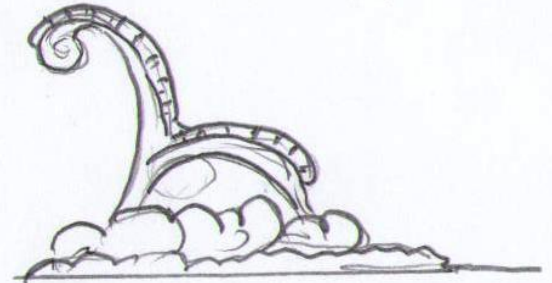
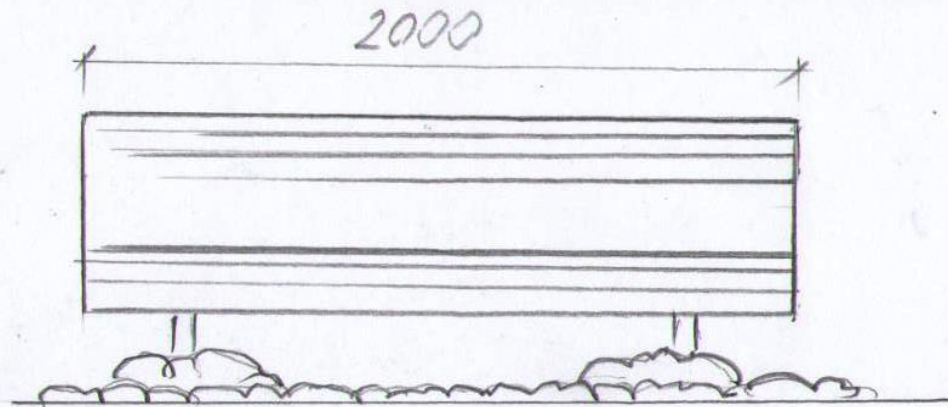

Скамейки

установить столбы и фонари для устройства освещения территории демонстрационного парка в тёмное время суток

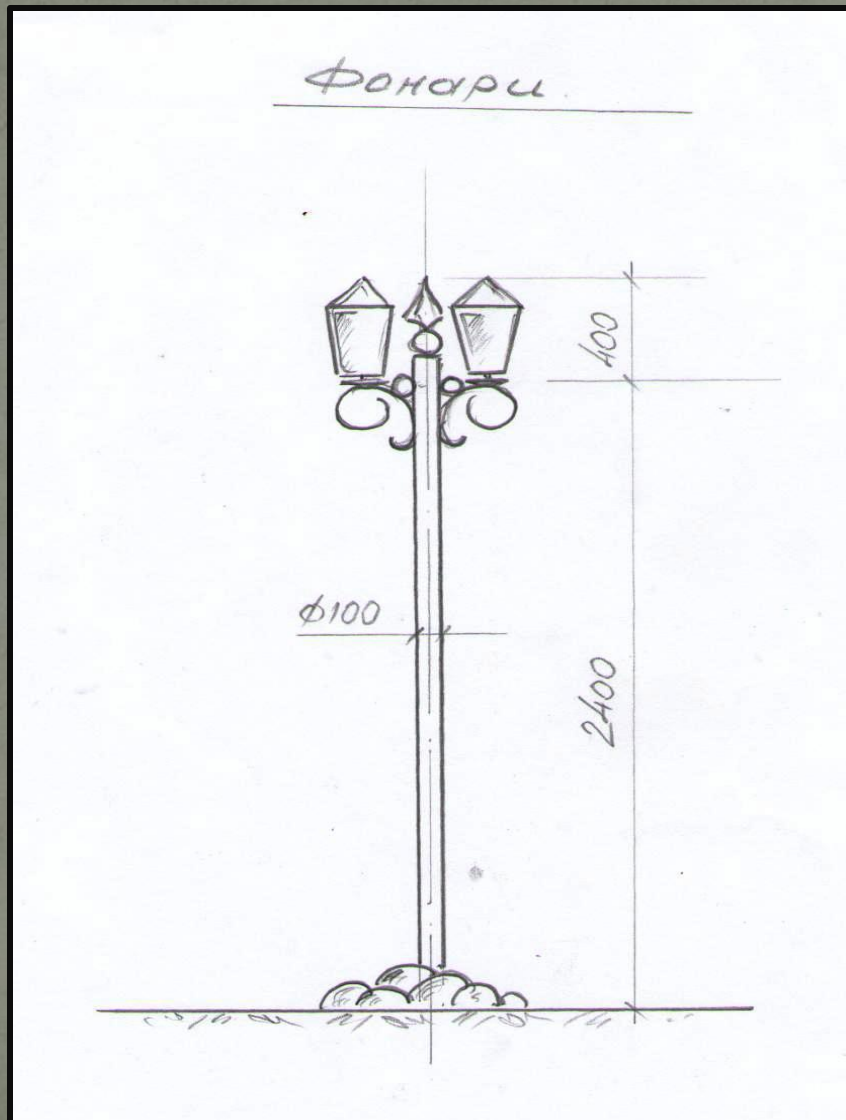

Благоустройство территории бывшей крепости в форме разбивки демонстрационного парка создаст три зоны: крепостной вал, природный парк отдыха и исторический отдел музея. Демонстрационную направленность парка будет отражать как сам крепостной вал, так и клумба-макет очертаний крепости с наугольными башнями. Это даст возможность наглядно представить, как выглядела Островская крепость не только местным жителям, но и



сам памятник, а результат будет полезен всем целевым группам, так как сделает его популярным и доступным для массового культурного отдыха в историческом центре города

СПАСИБО ЗА ВНИМАНИЕ

Автор презентации Суббота Н.
фото Васильева А. Хателович В.
музыкальное сопровождение
из репертуара ВИА «Интер»
худ. рук. Царкозенко А.
«Город Остров»
слова Павлова Т.
музыка Шевченко М.
аранжировка Евстафьев А.