

Магнитострикционный преобразователь

- 1 пакет пластин
- 2 прокладка
- 3 уплотнения
- 4 бачок для охлаждения
- 5 вход воды
- 6 обмотка пакета
- 7 слив воды
- 8 кронштейн
- 9 диафрагма

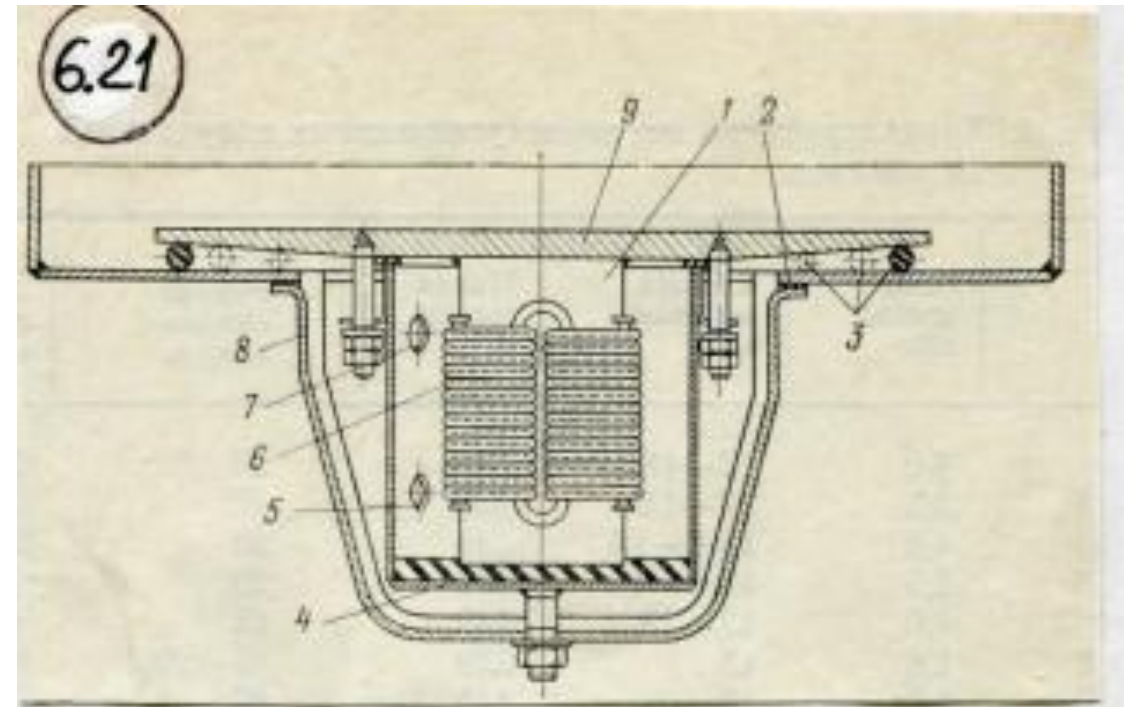

Типы магнитострикционных вибраторов

1,2 – кольцевые

3,4 – пластинчатые

5,6 – стержневые

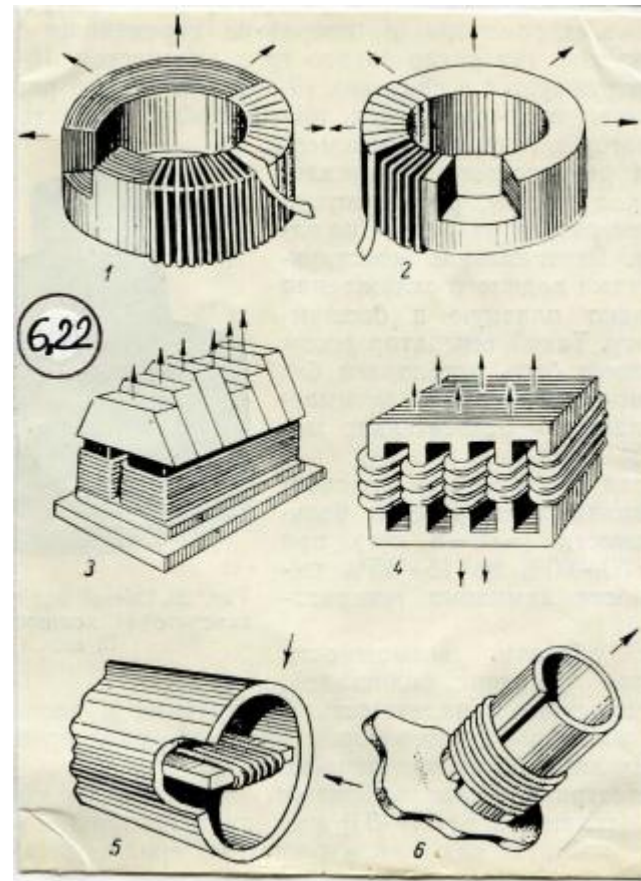

Пьезоэлектрически й УЗ-генератор

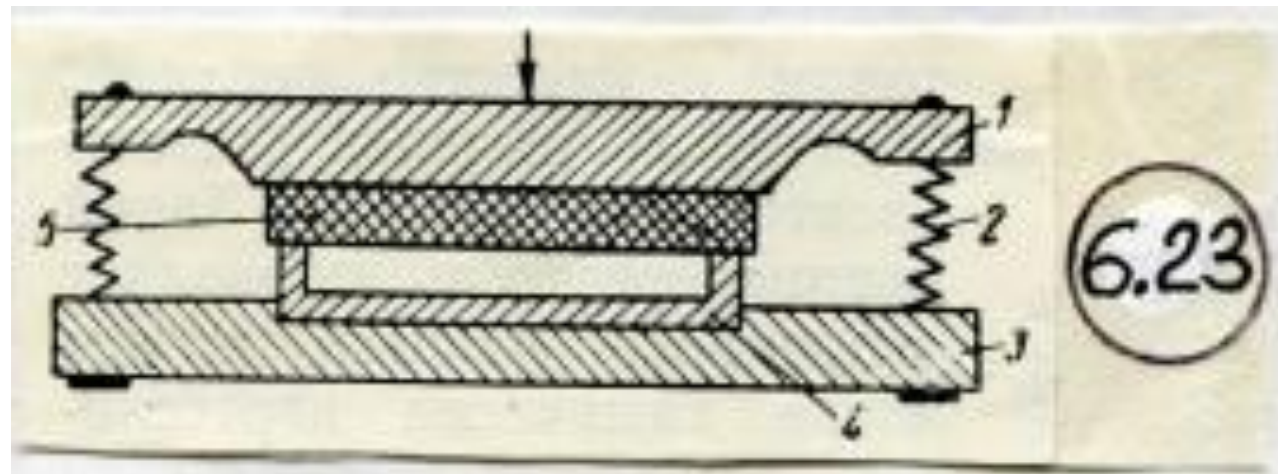

Пакетный
излучатель

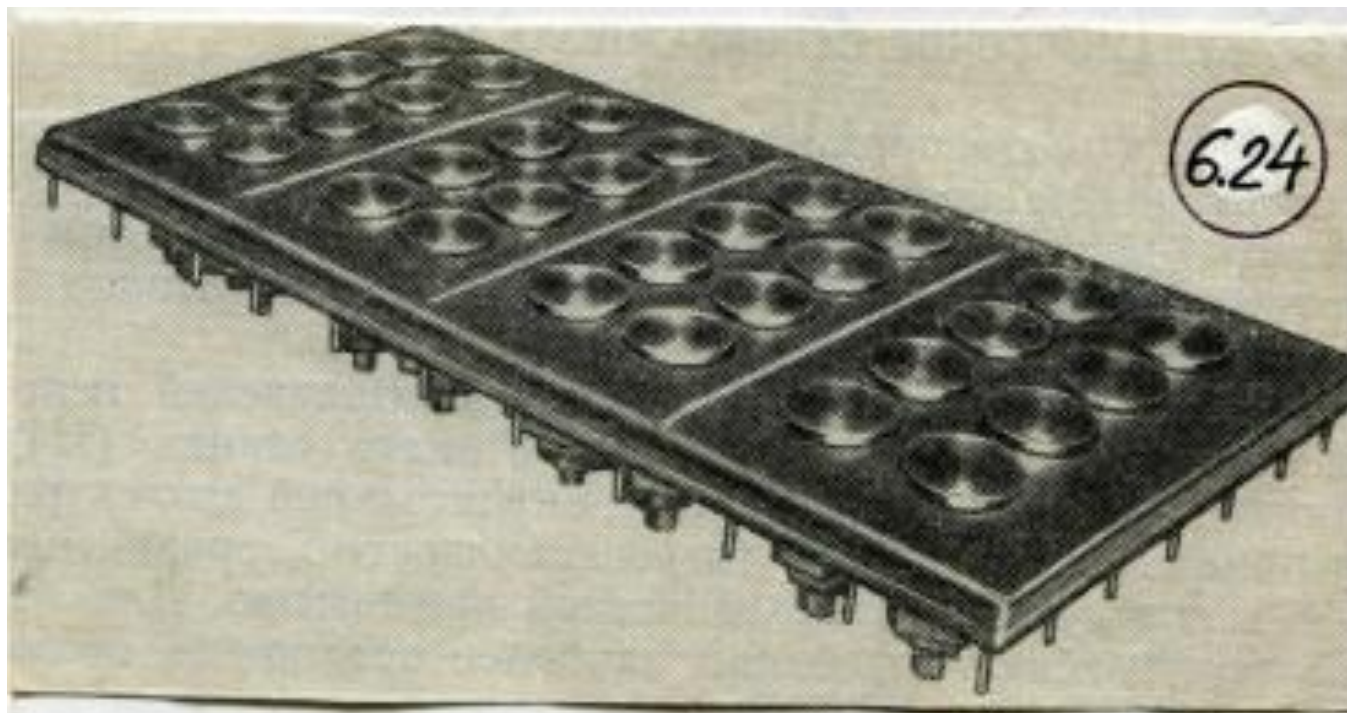

излучатель с
жидким верхним
электродом

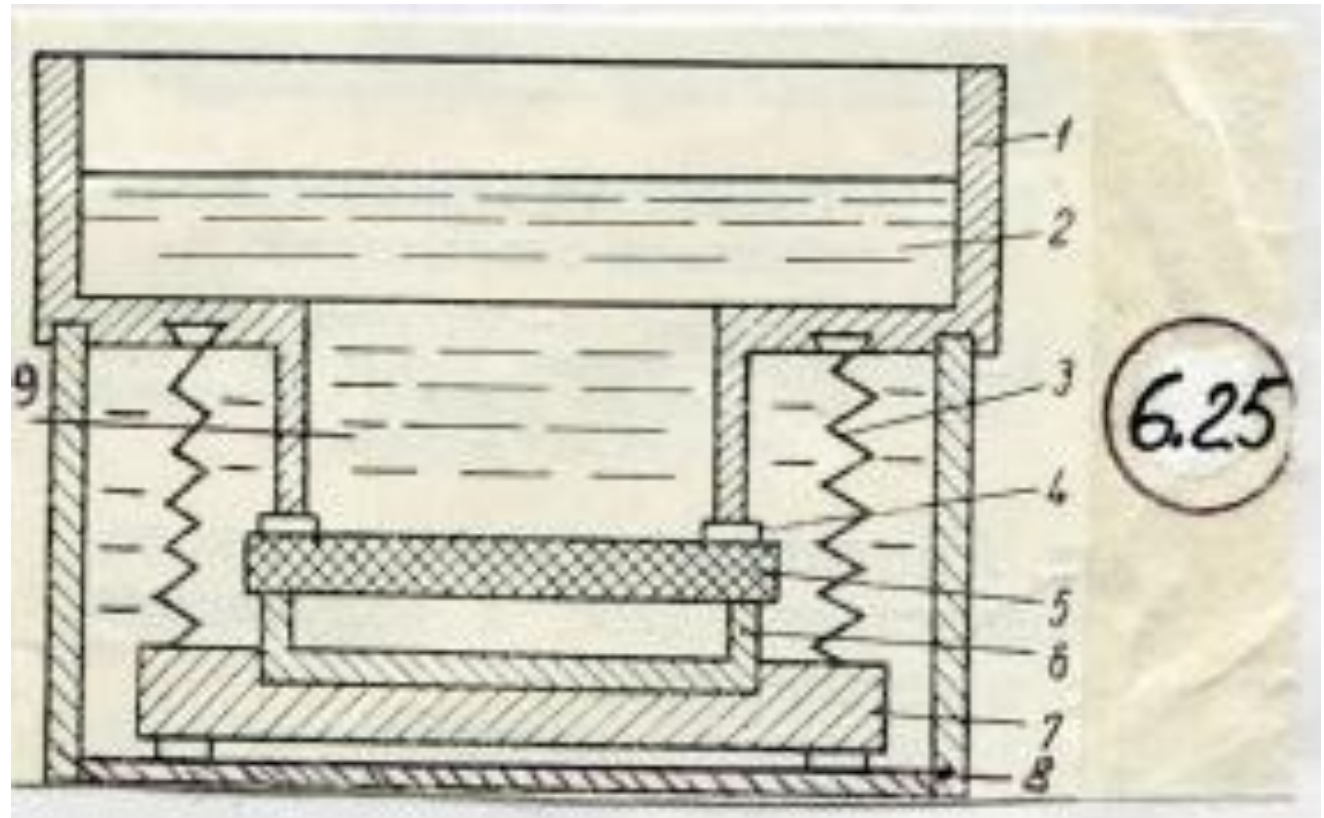

Подвески

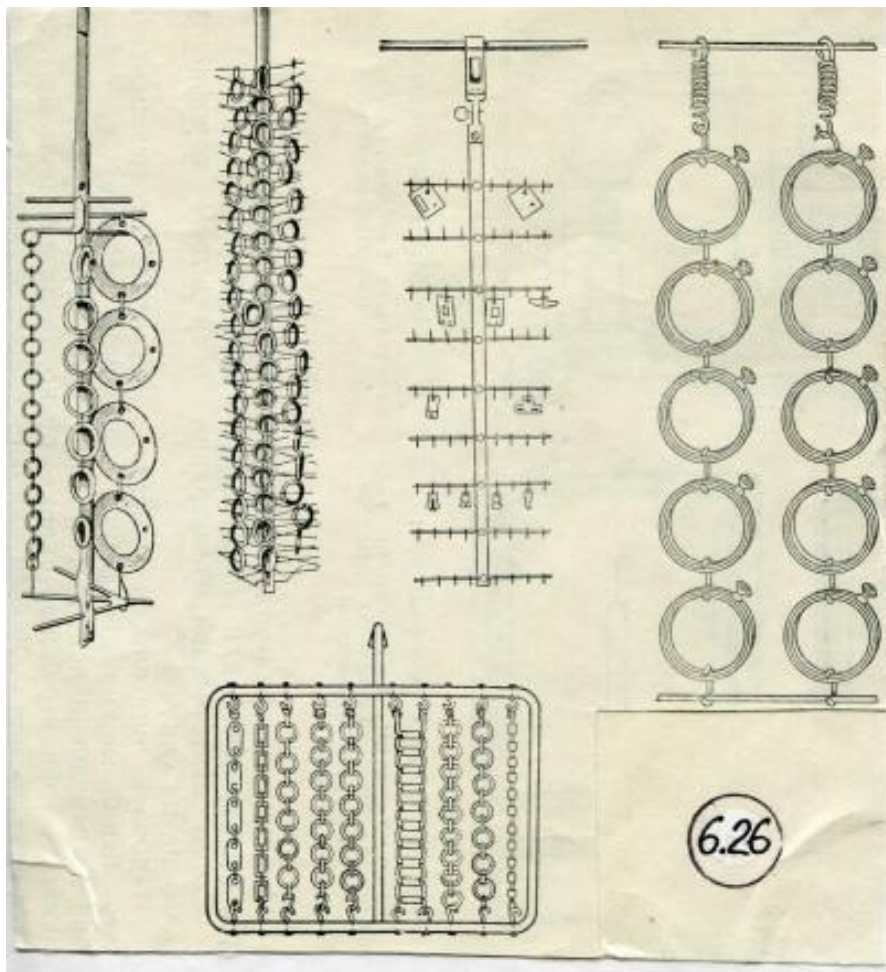

Паровой змеевик

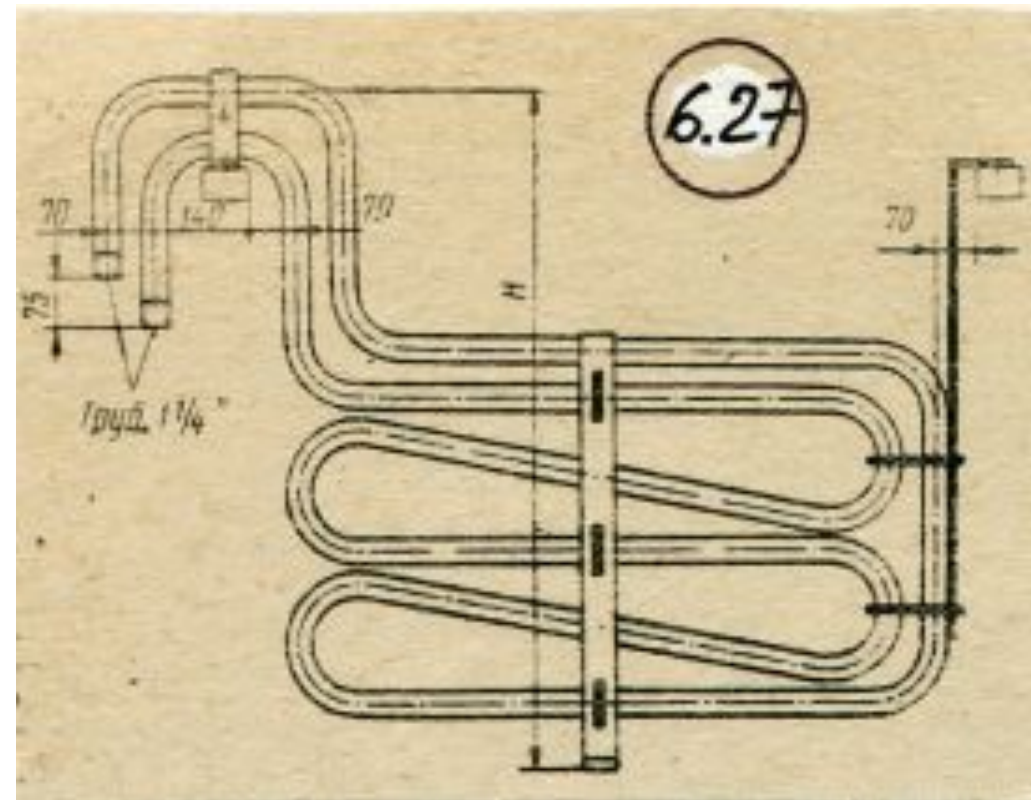

Барбатер

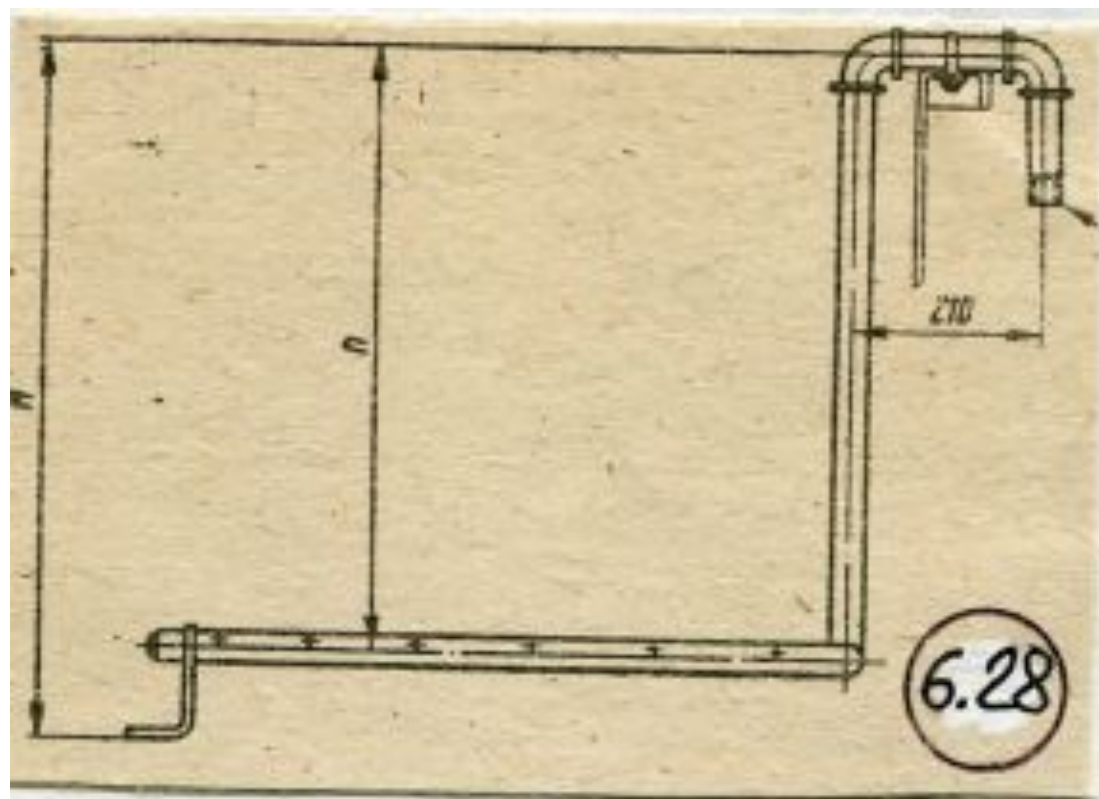

Электронагреватель

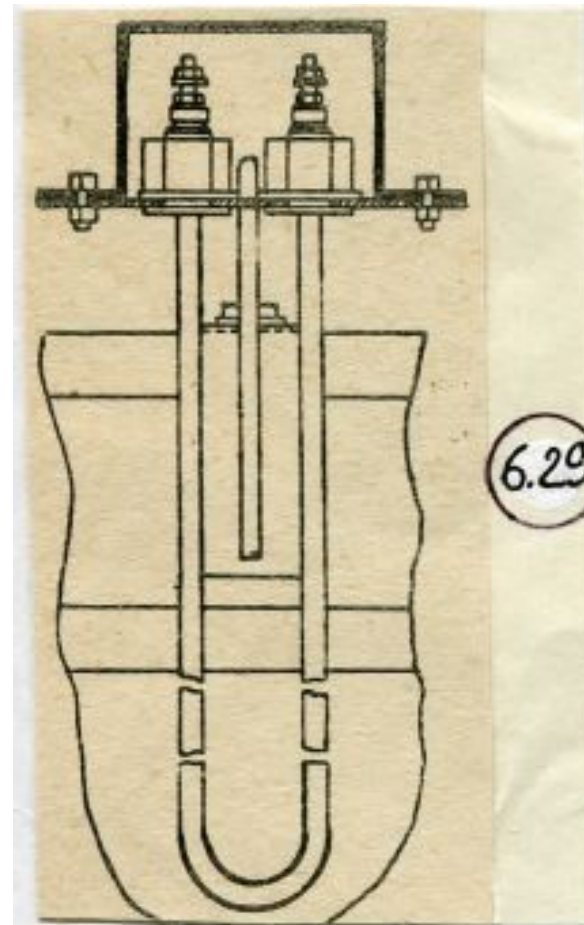

Очистительное приспособление

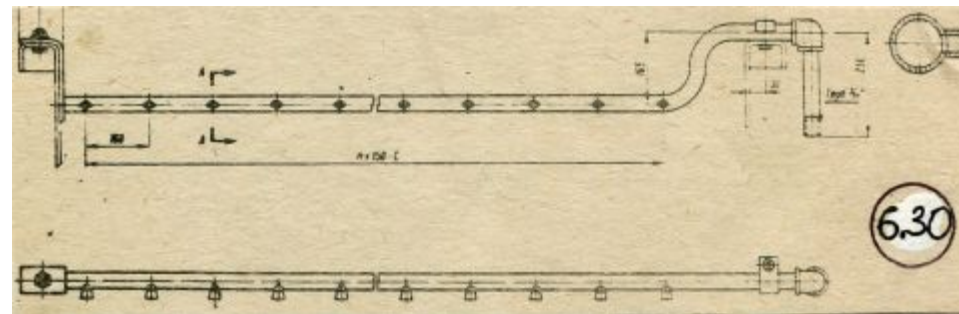

а) чехлы из кислотной ткани

б) титановая токопроводящая коробка

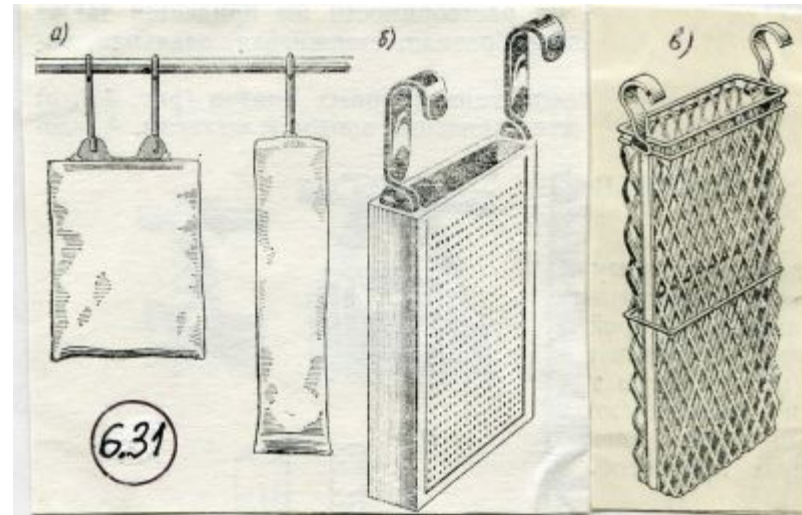

Мешалка с
возвратно-
поступательным
движением штанг

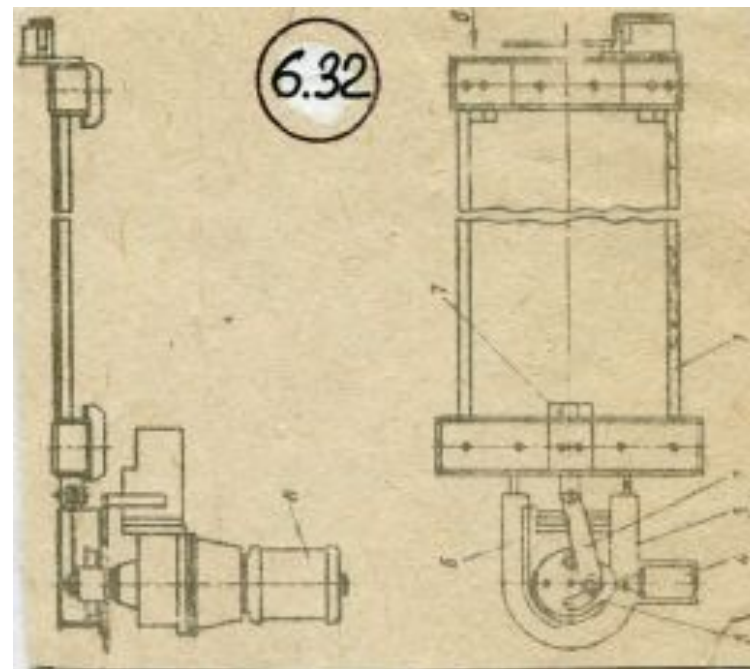

Колокольная ванна

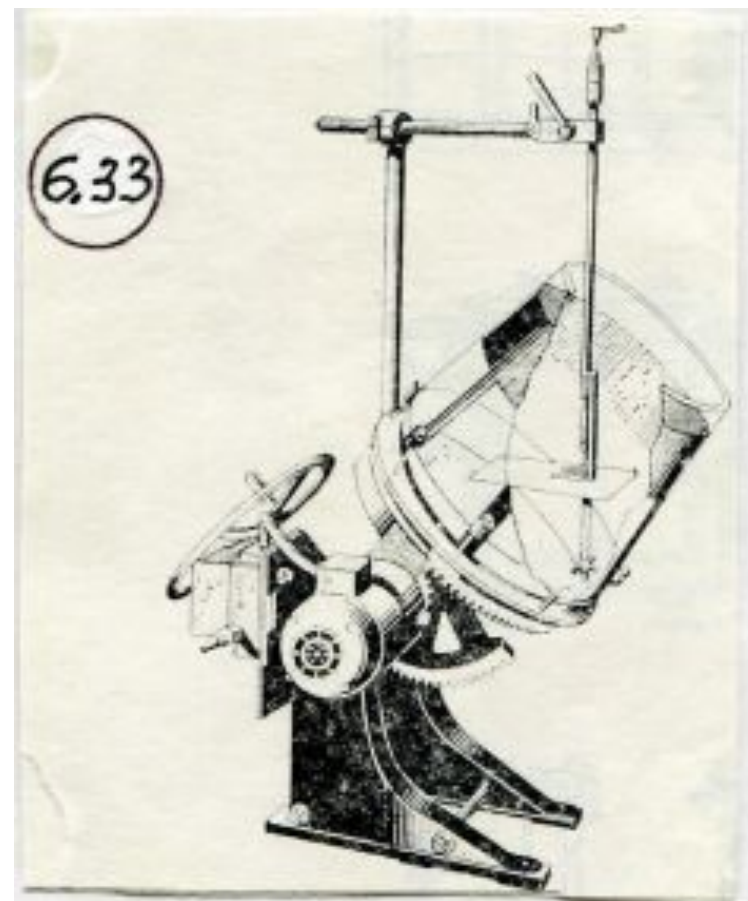

Колокольная ванна
погружного типа



Барабанная ванна

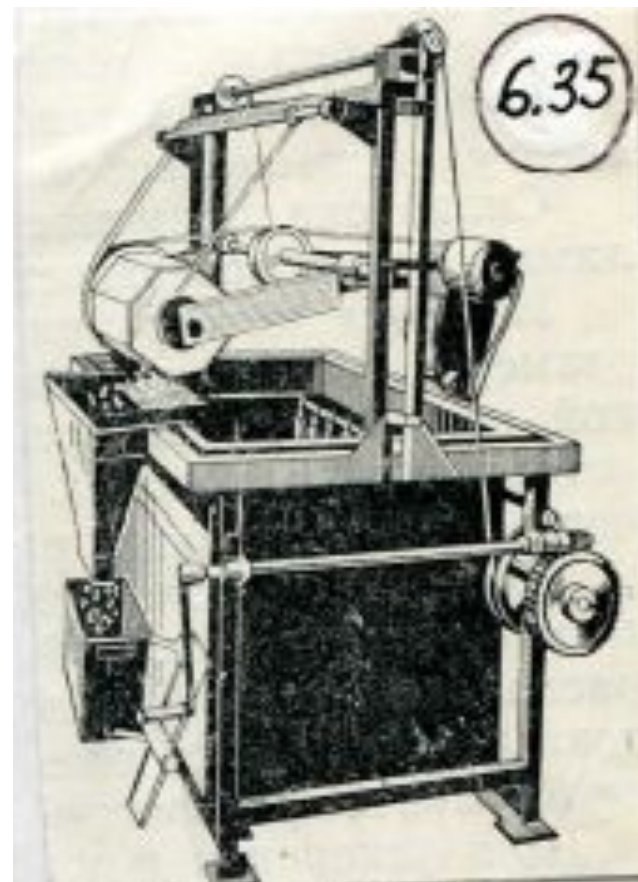

Переносные барабаны

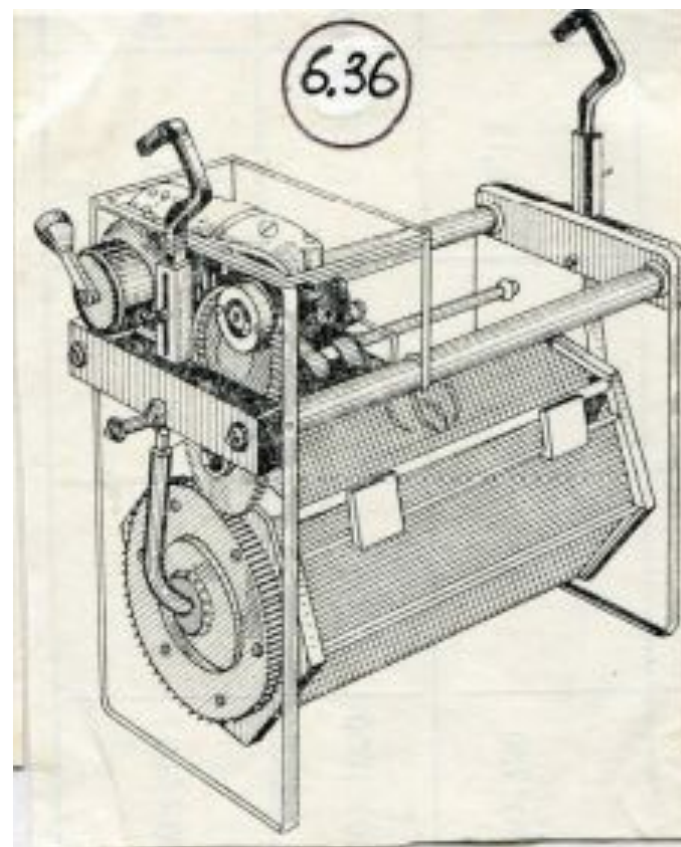

Процесс переноса
ванны грузоподъёмным
устройством

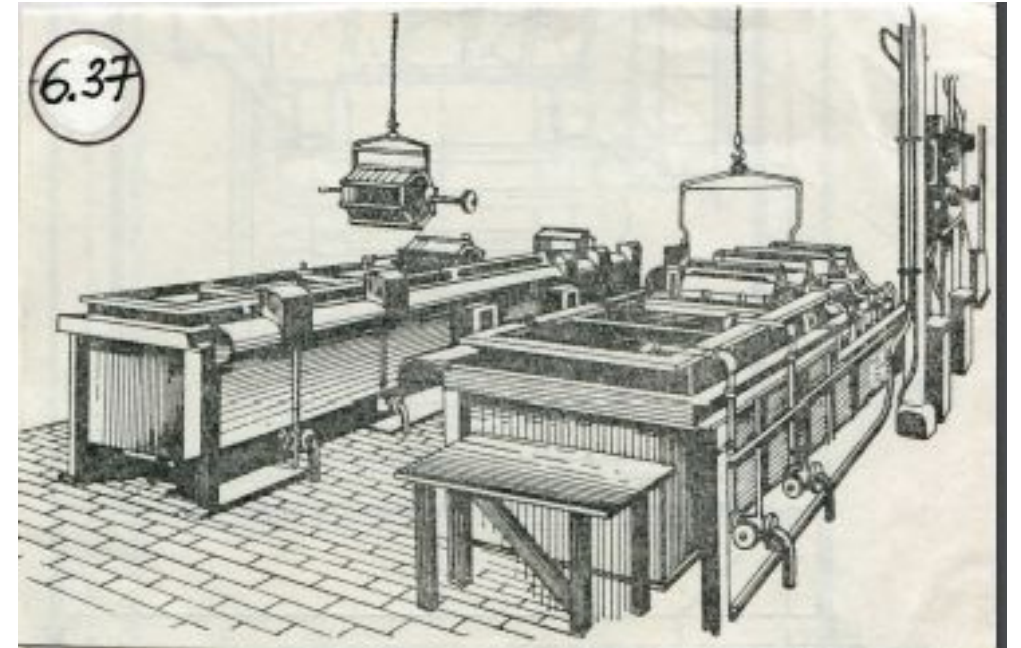

Овальный полуавтомат

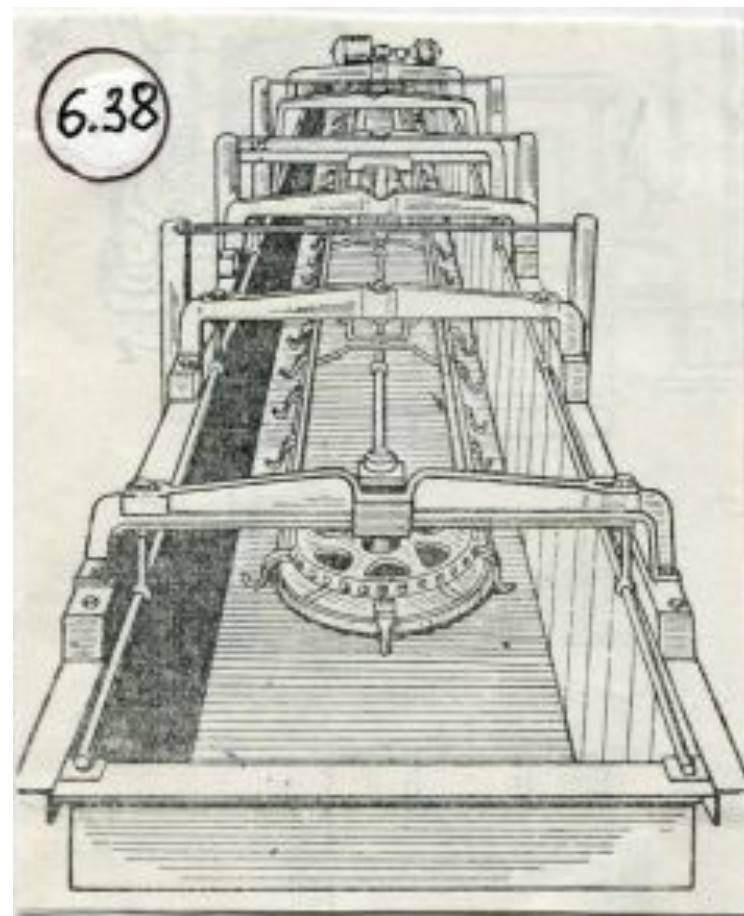

Кольцевой полуавтомат

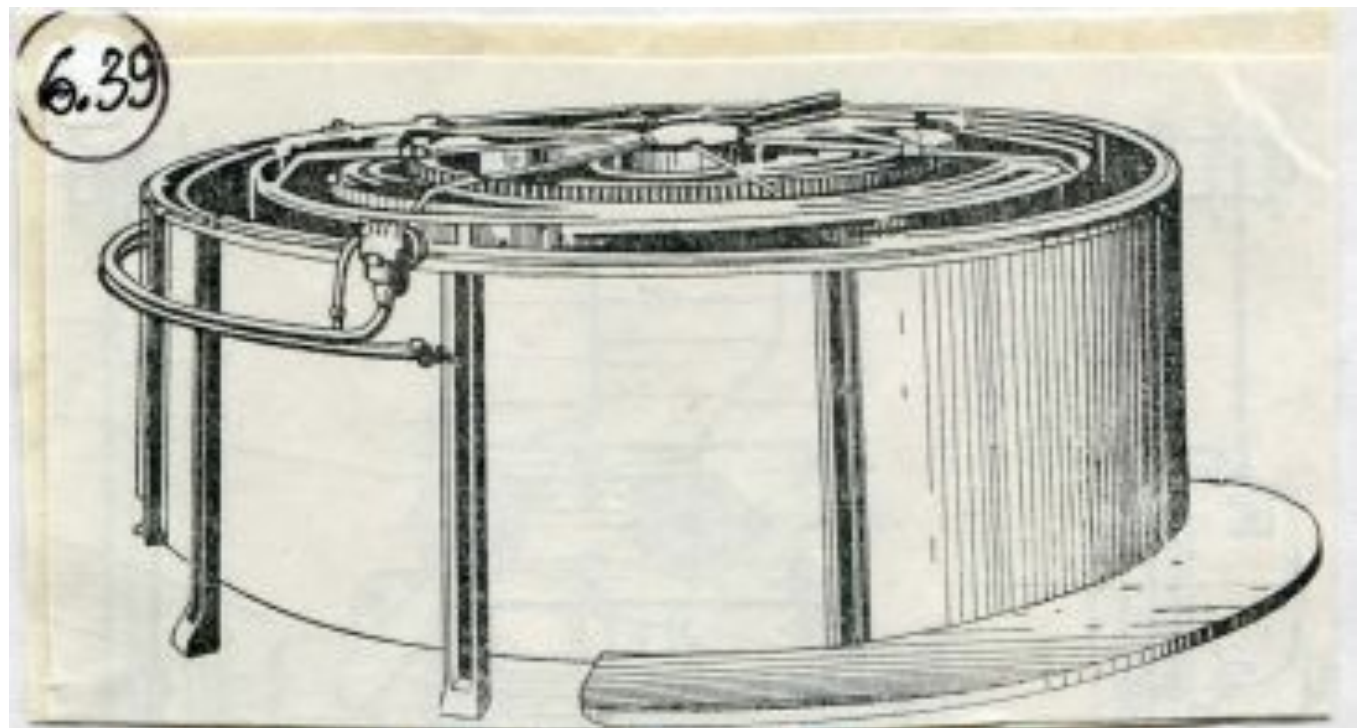

Автоматы жесткого цикла

А) кареточные тележечные

Б) кареточные безтележечные

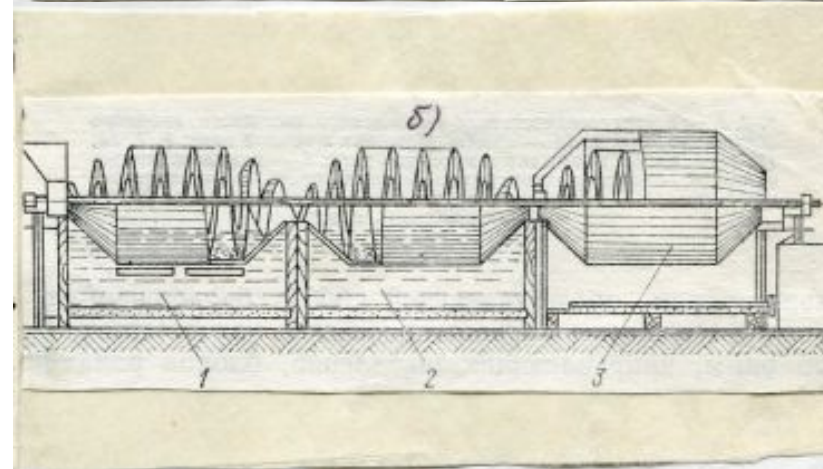
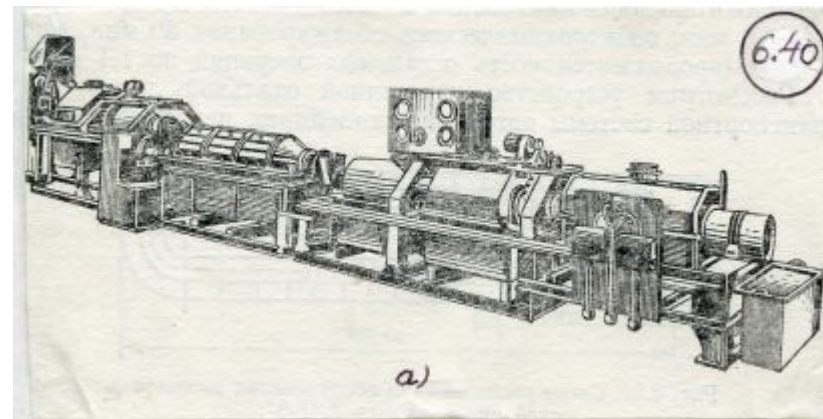

Автоматы для нанесения покрытий

А) на ленту

Б) на проволоку

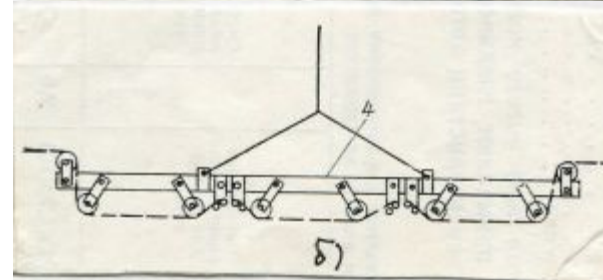
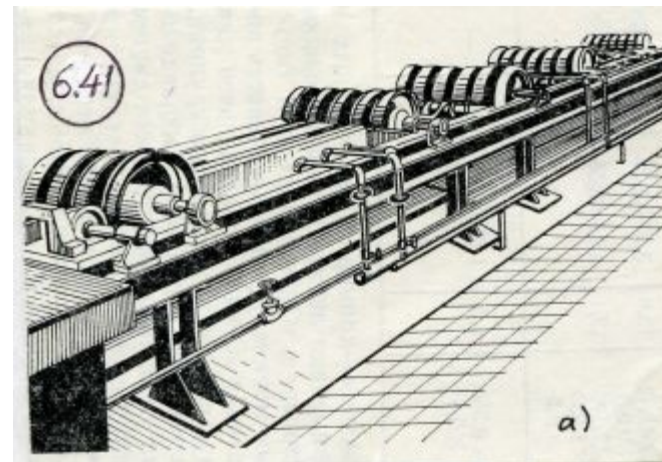

Колокольный
кареточный
автомат

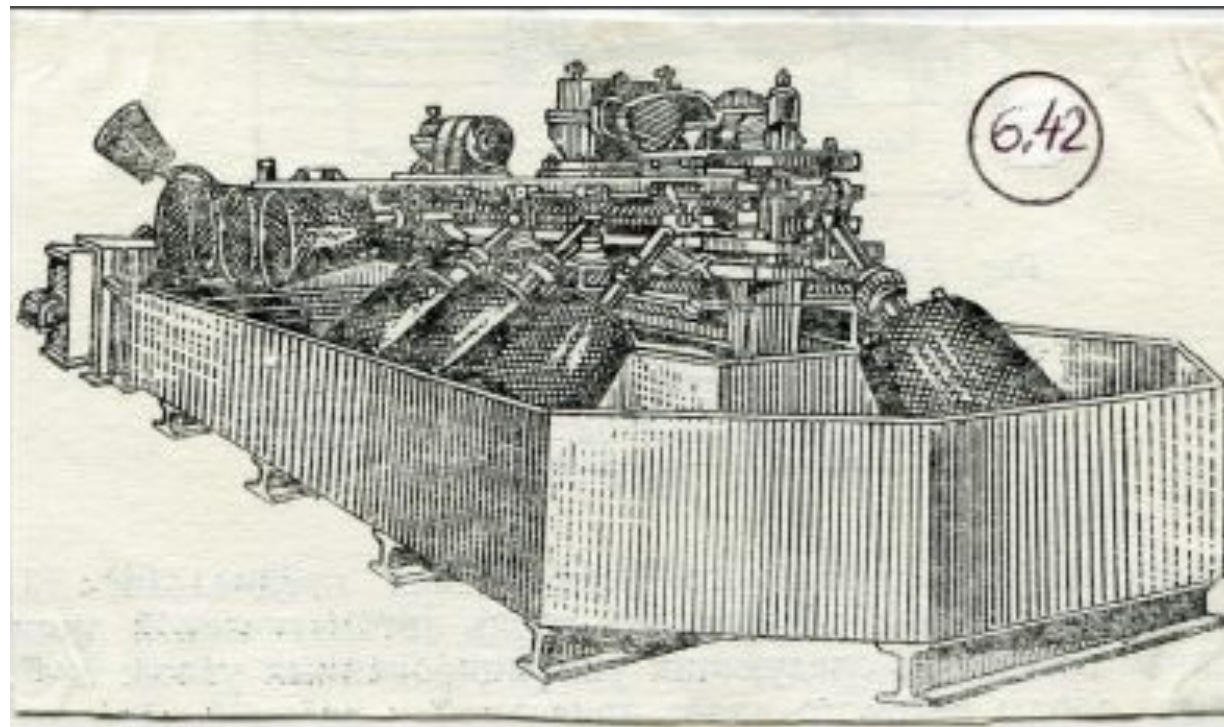

Барабаный кареточный автомат

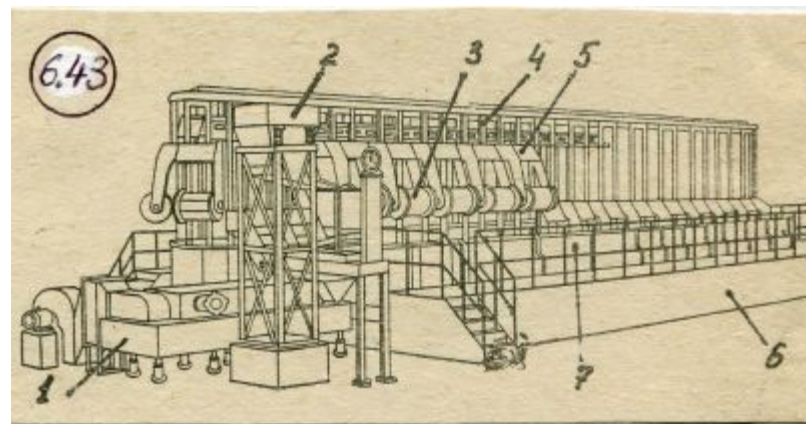

Кареточные автоматы с гидравлическим подъемным мостом

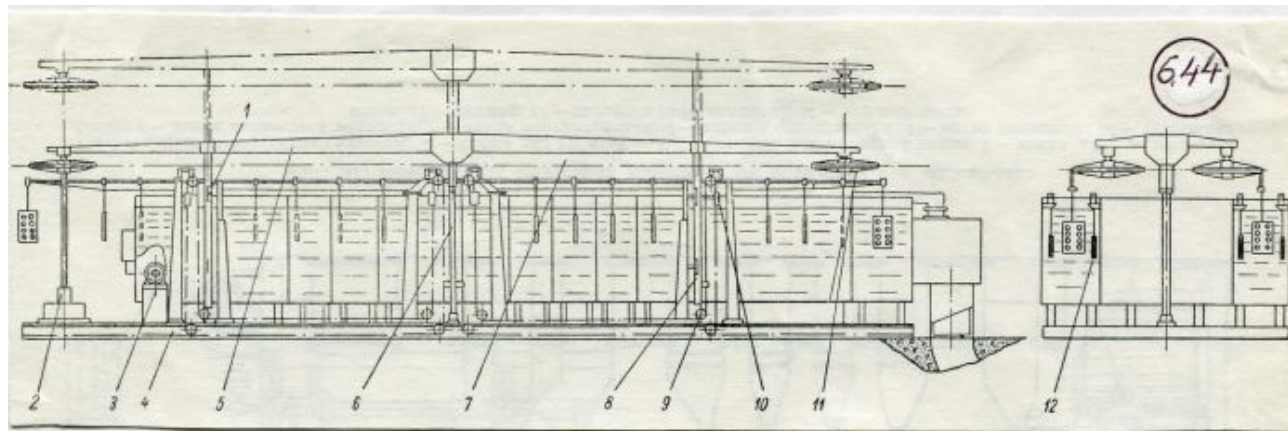

Автоматическая операторная линия

- 1 Ванны
- 2 Металлоконструкция
- 3 Автооператоры
- 4 Сушильная камера
- 5 Загрузочная-разгрузочная стойка
- 6 командоаппарат
- 7 площадка для обслуживания
- 8 загрузочные приспособления

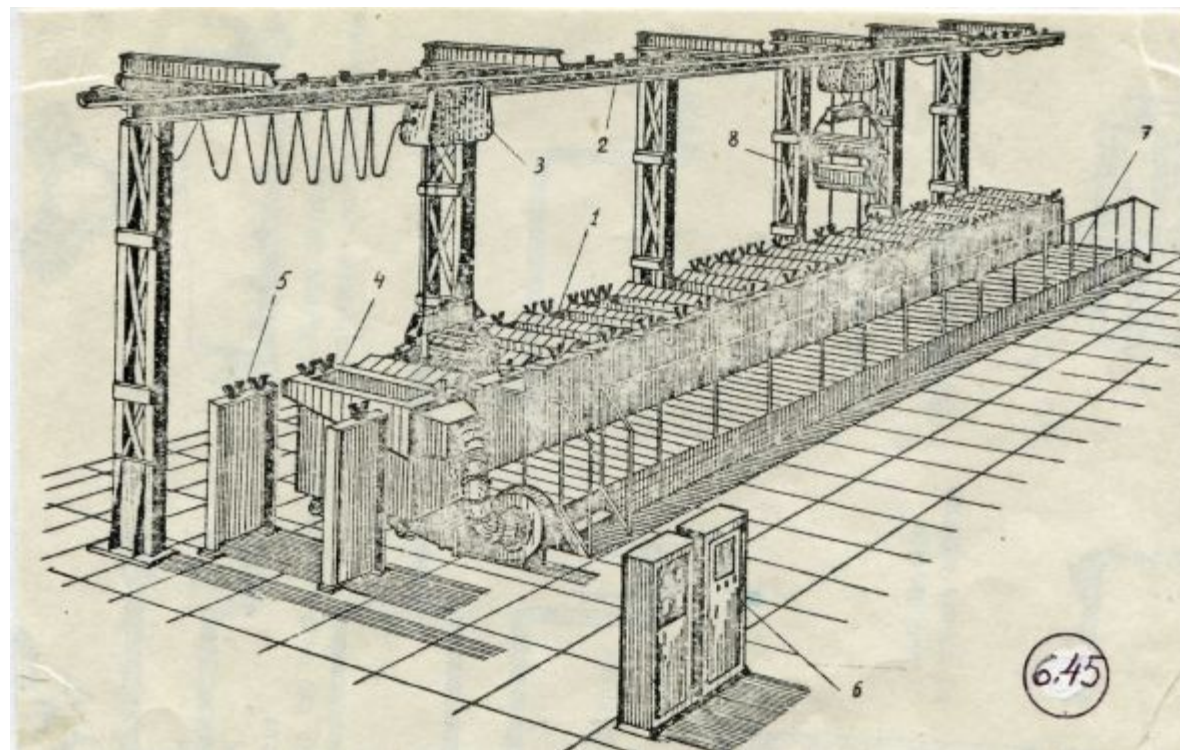

Тельферные автооператоры

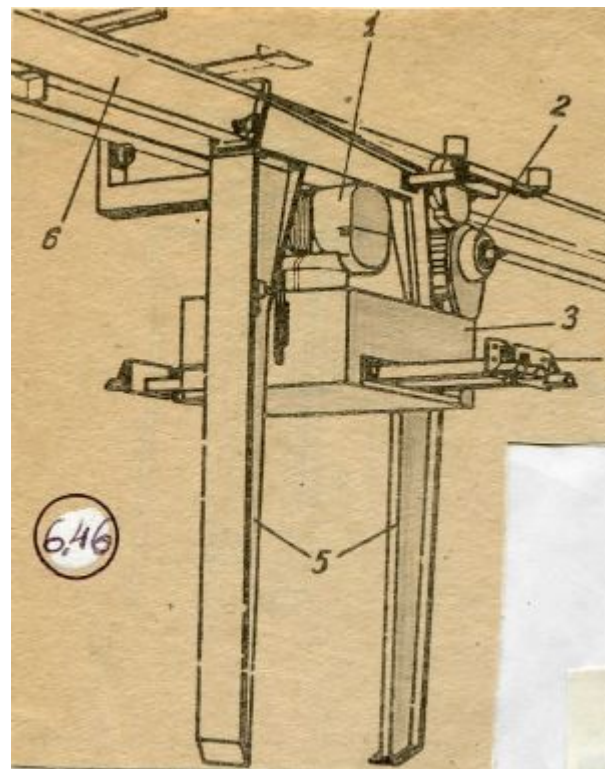

Консольные автооператоры

1 стамина

2 автооператор

3 консоль с захватами

4 ванна покрытия

5 турбопровод

6 мостики

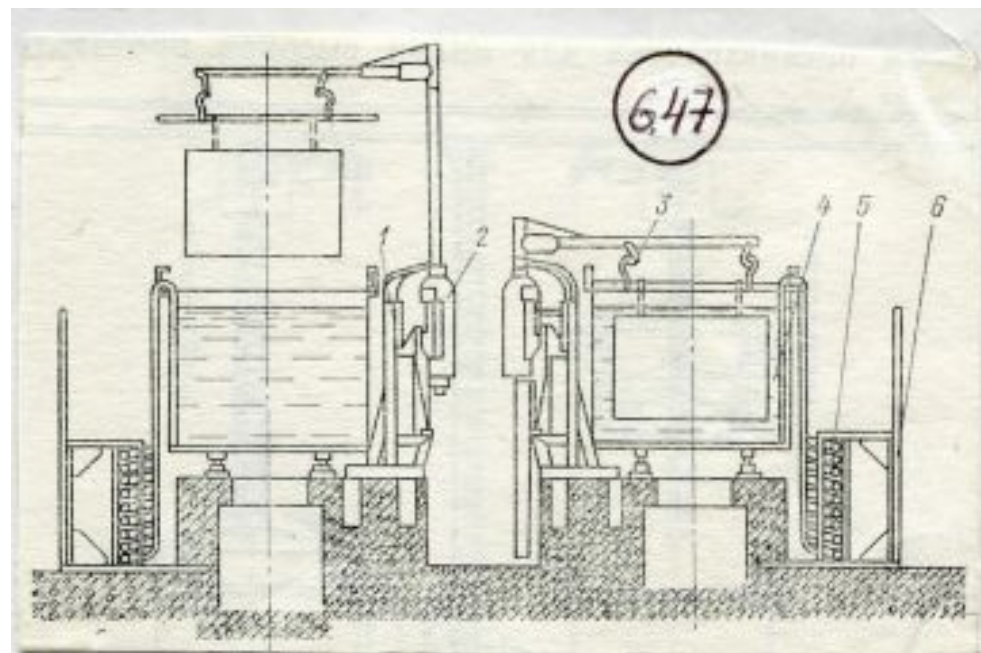

Портальные автооператоры

