

УПРАВЛЕНЧЕСКИЕ ИННОВАЦИИ В ПОСТРОЕНИИ ОРГСТРУКТУР



ОРГАНИЗАЦИОННАЯ СТРУКТУРА И ЕЕ БЮРОКРАТИЗИРОВАННОСТЬ

Виды организационных структур



29

это вид организации как объекта управления, т. е. упорядоченный состав взаимосвязанных между собой элементов управления бизнес-процессами, обеспечивающих функционирование и развитие компании

ОРГАНИЗАЦИОННОЕ УПРАВЛЕНИЕ ДОЛЖНО СТАНОВИТЬСЯ АДАПТИВНЫМ

На рис. 1 приведена структурная схема гибкого предприятия.

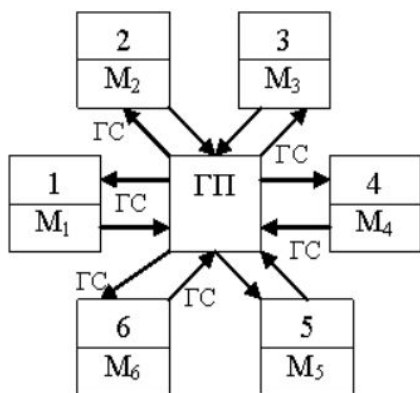

Рис. 1. Структура гибкого предприятия: ГП – гибкое предприятие; ГС – гибкие связи; 1 (компонента M1 концепции «6М») – гибкая система поставок сырья и полуфабрикатов; 2 (компонента M2 концепции «6М») – гибкое использование машин и оборудования; 3 (компонента M3 концепции «6М») – гибкое использование персонала, обладающего интеллектуальным капиталом; 4 (компонента M4 концепции «6М») – гибкое (превентивное) применение процессов и процедур метрологии, стандартизации и сертификации, нацеленных на обеспечение высокого качества продукции в ожиданиях потребителей и институциональных требований по качеству конъюнктуры рынка; 5 (компонента M5 концепции «6М») – гибкое управление состоянием и функционированием гибкого предприятия и качеством продукции; 6 (компонента M6 концепции «6М») – гибкая адаптация к изменениям окружающей среды

ВЫВОД:

В компаниях могут и должны применяться разные или элементы структуры, важно быть готовым к осуществлению реструктуризации организационных структур для адаптации к внутренним и внешним изменениям.