

Министерство образования и науки Российской Федерации
ФЕДЕРАЛЬНОЕ ГОСУДАРСТВЕННОЕ БЮДЖЕТНОЕ ОБРАЗОВАТЕЛЬНОЕ УЧРЕЖДЕНИЕ
ВЫСШЕГО ОБРАЗОВАНИЯ «УРАЛЬСКИЙ ГОСУДАРСТВЕННЫЙ ЛЕСОТЕХНИЧЕСКИЙ
УНИВЕРСИТЕТ» (УГЛТУ)

Институт химической переработки растительного сырья и промышленной экологии
Кафедра технологий целлюлозно-бумажного производства и переработки полимеров
(ТЦБП и ПП)

ОТЧЕТ ПО ЛАБОРАТОРНОЙ РАБОТЕ

по дисциплине «Технологическое оборудование и оснастка упаковочного производства»

Тема: «Карусельный пакетформирующий автомат для упаковывания жидкой и
пастообразной продукции модели Я1-ОРП-1»

Выполнил:

Чернышев Н.В.

студент группы ИХП – 44

_____ « ____ » _____ 2018 г.

Проверил:

Сиваков В.П.

_____ « ____ » _____ 2018 г.

Екатеринбург 2018

Модель Я1-ОРП-1

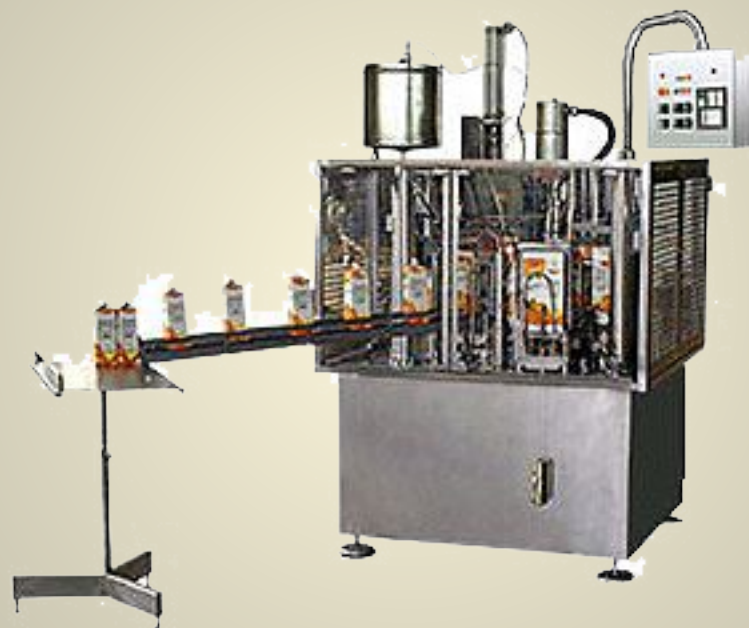

Продукция модели Я1-ОРП-1



Общий вид карусельного автомата модели Я1-ОРП-

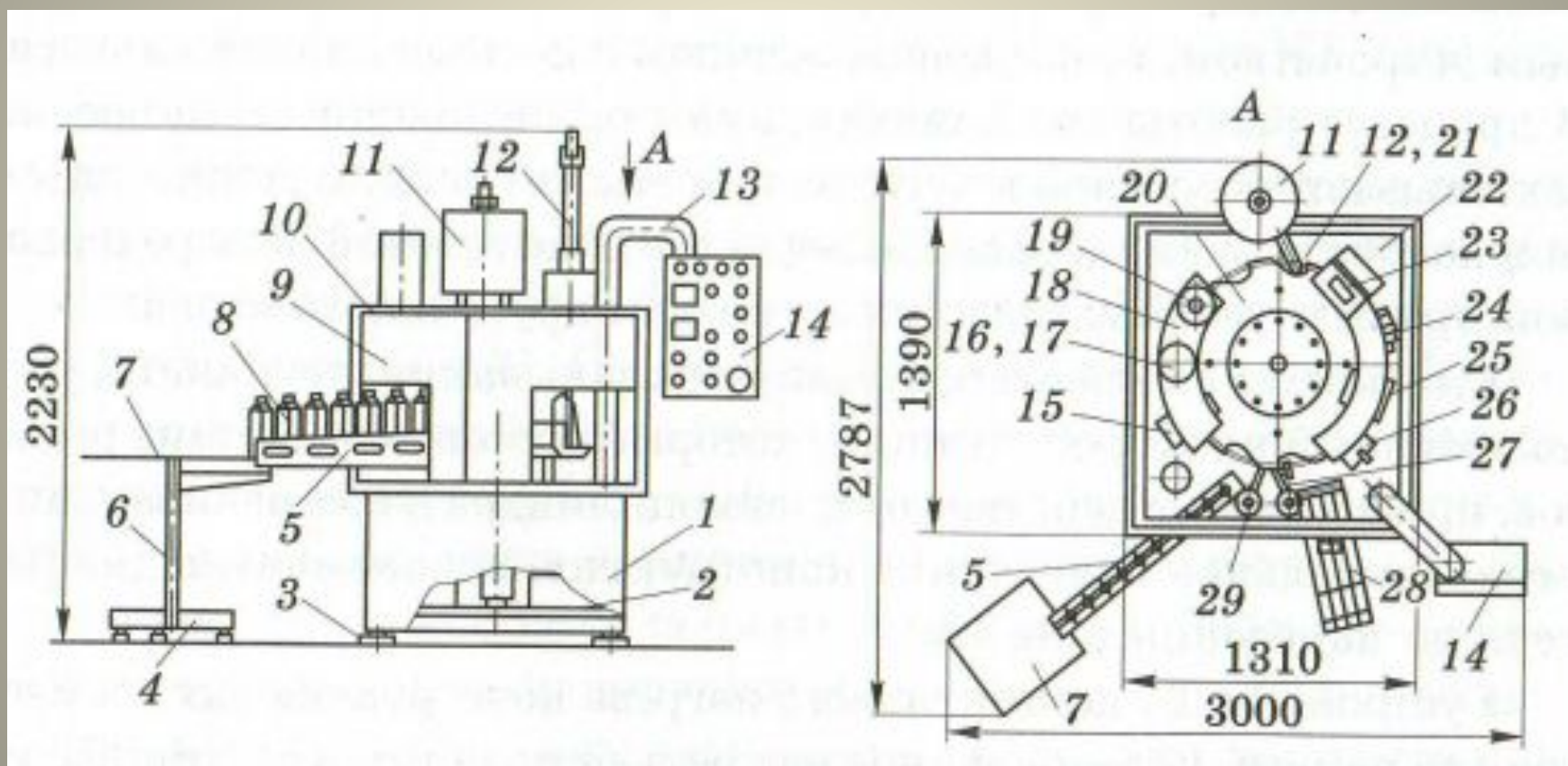

Технологическая циклограмма модели Я1-ОРП-1

Наименование перехода	Время, с			
	0,25	0,5	t=0,78с	0,75
Поворот карусельного стола				
Захват рукой манипулятора корпус пакета				
Всасывание дозатора из приемного бака				
Складывание гребешка вводимый в зазор				
Фиксирование карусельного стола				
Срабатывание исполнительных механизмов				

Циклограмма работы автомата модели Я1-ОРП-1

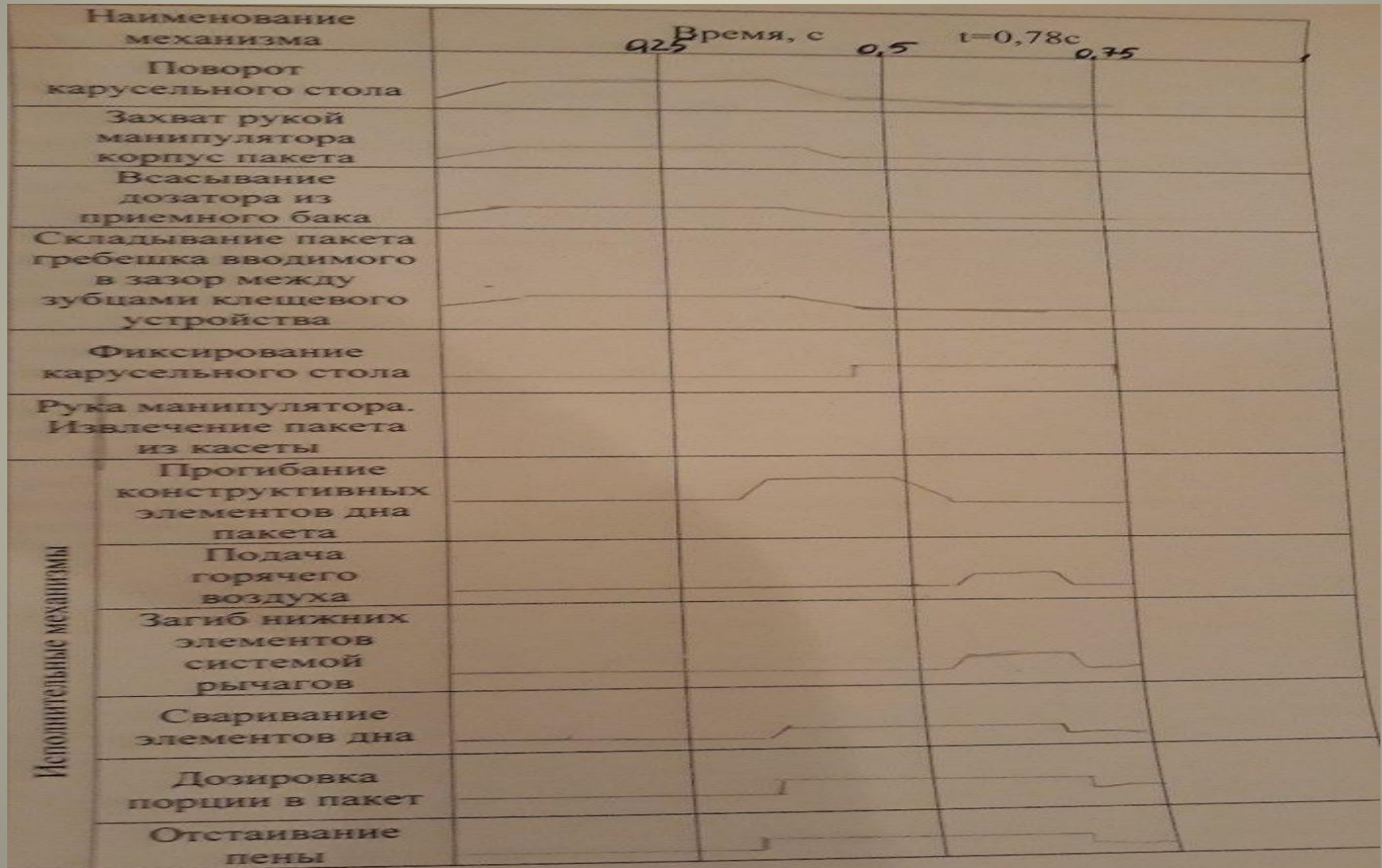

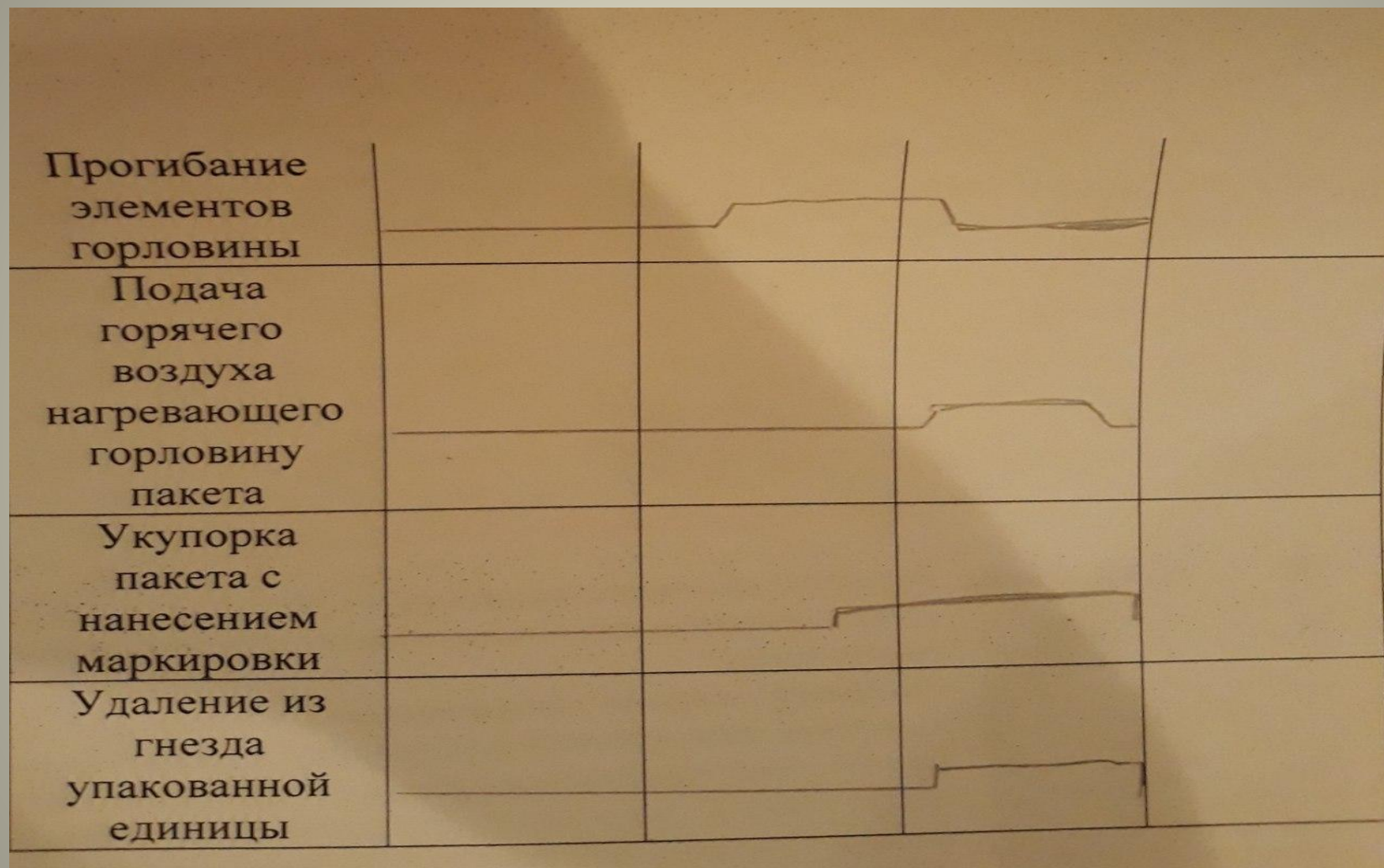

Вывод: В ходе проделанной лабораторной работы было изучено устройство карусельного пакетоформирующего автомата для упаковывания жидкой и пастообразной продукции модели Я1-ОРП-1, его техническая характеристика и описана работа данного автомата, составлена технологическая циклограмма

