

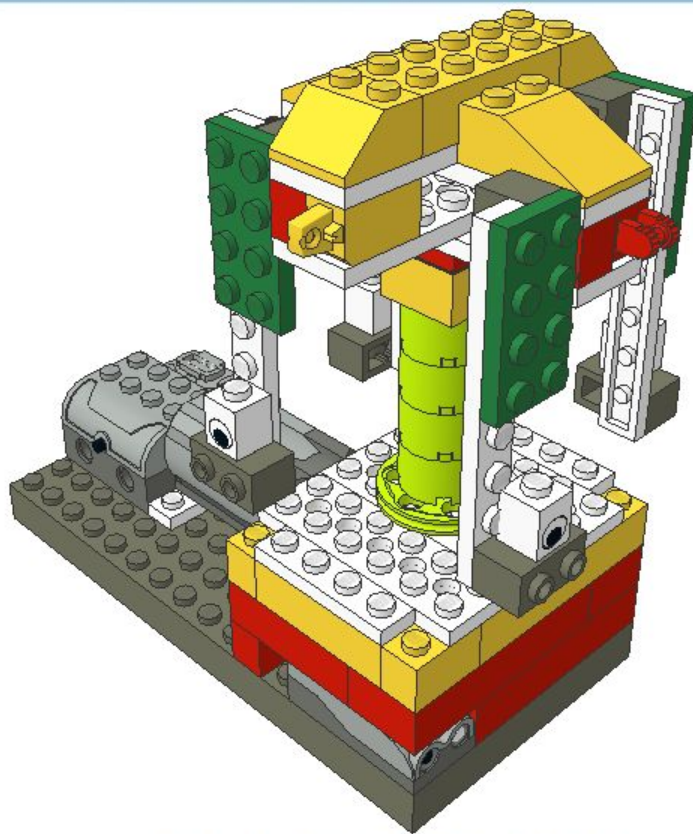

# РОБОТОТЕХНИКА



## КАРУСЕЛЬ

Модель: RoboCamp Poland Учебно-методический материал: Ярослав Кондратьев

Уровень сложности: ★★

# КАРУСЕЛЬ: МОДЕЛЬ

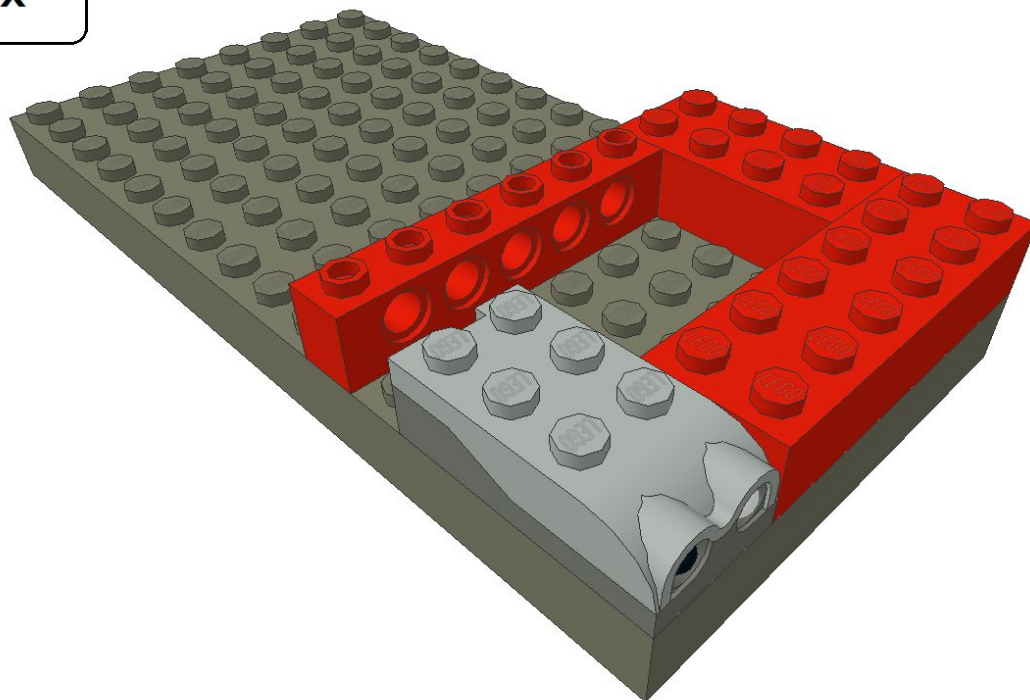
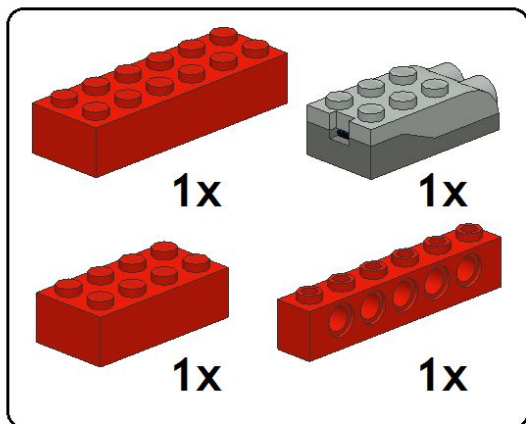

# КАРУСЕЛЬ: МОДЕЛЬ

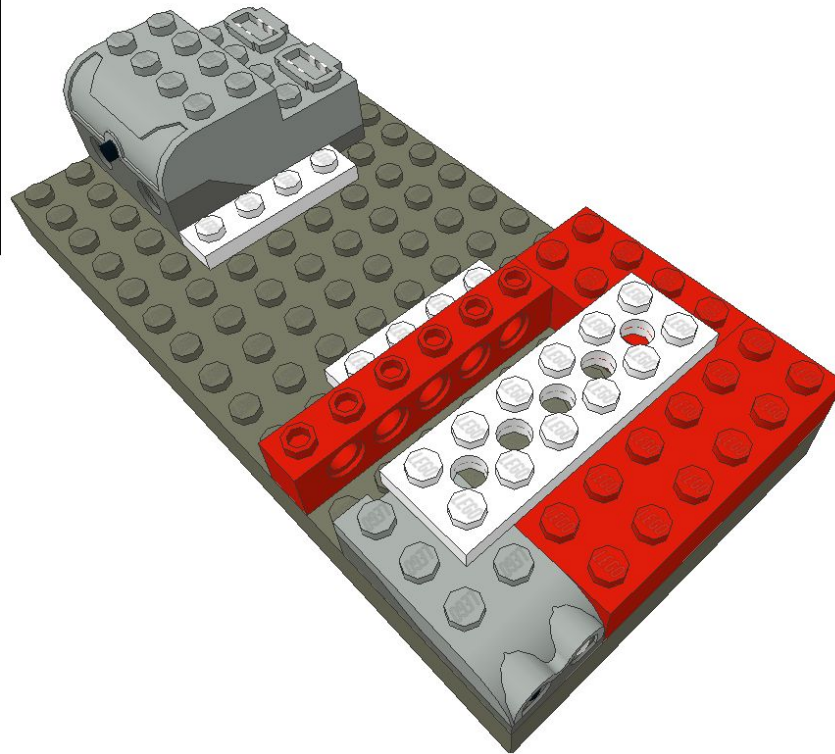
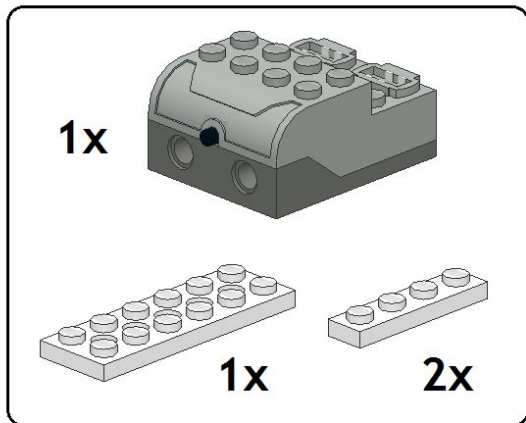

# КАРУСЕЛЬ: МОДЕЛЬ

1x

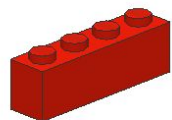
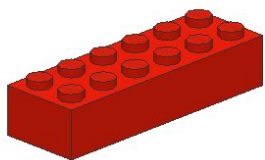

2x

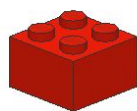

1x

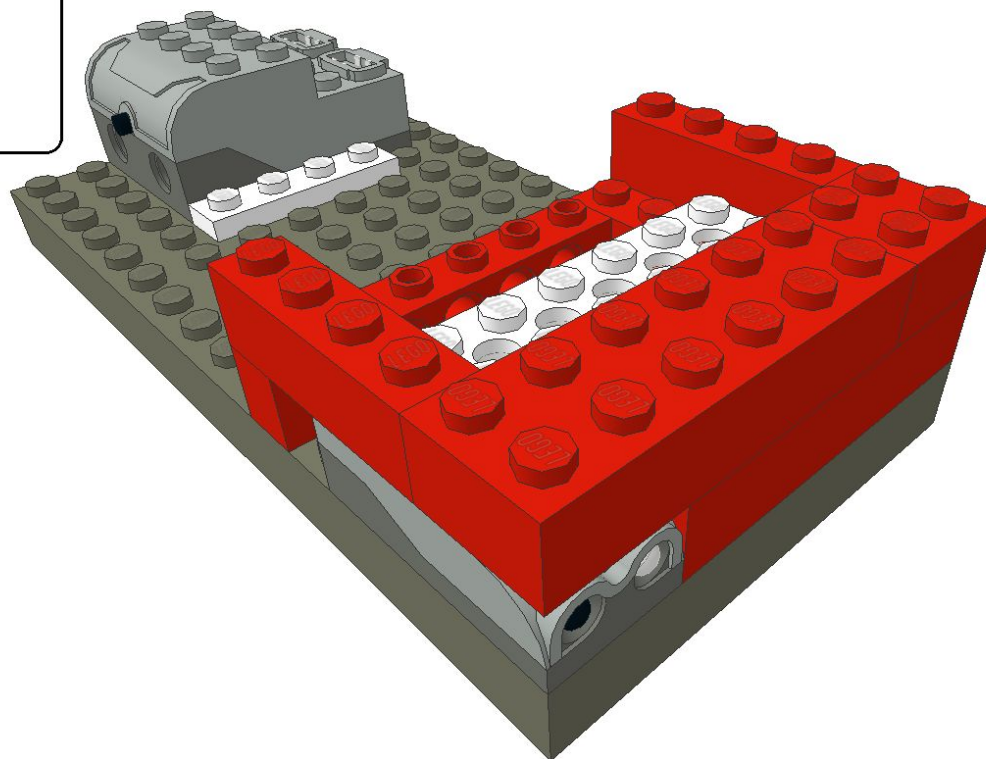



# КАРУСЕЛЬ: МОДЕЛЬ

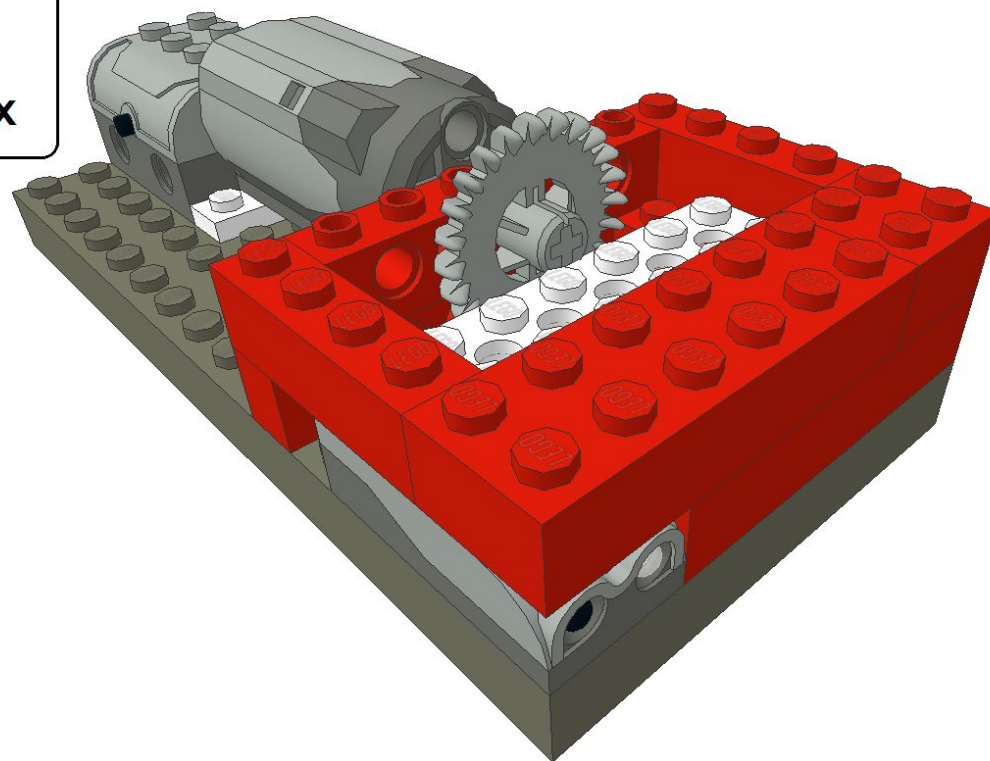
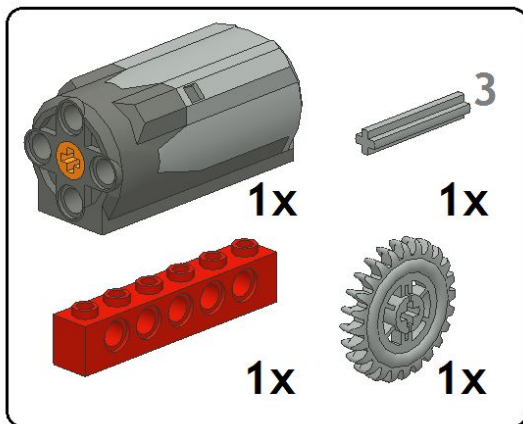

# КАРУСЕЛЬ: МОДЕЛЬ

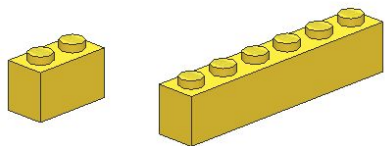

2x

2x

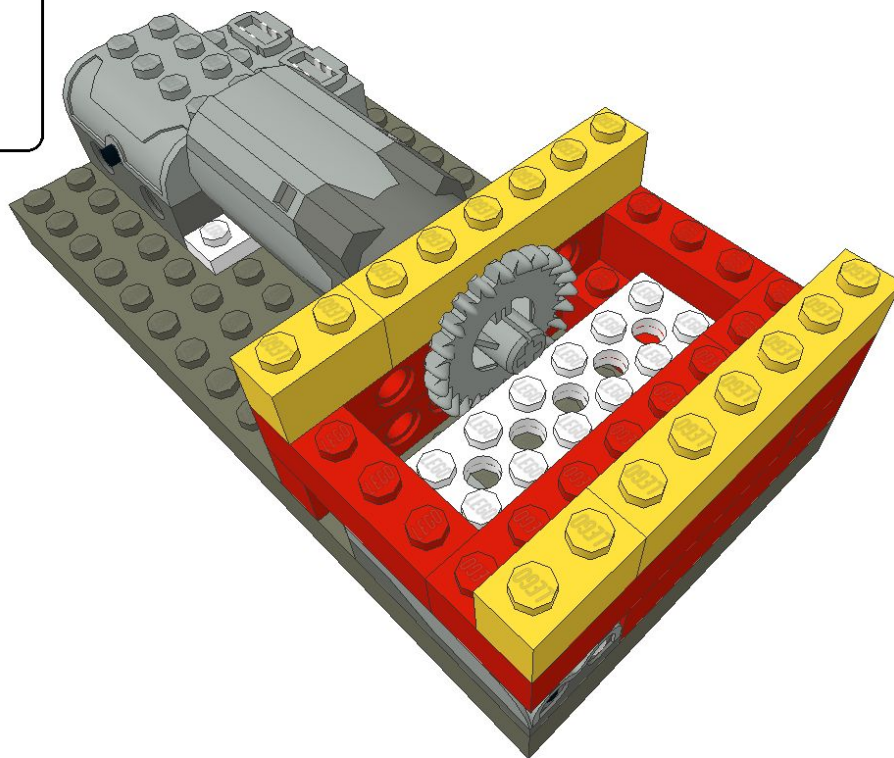

# КАРУСЕЛЬ: МОДЕЛЬ



4x



1x

8

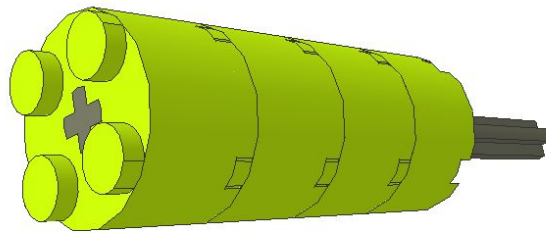

# КАРУСЕЛЬ: МОДЕЛЬ



1x

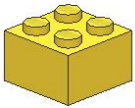

1x



1x

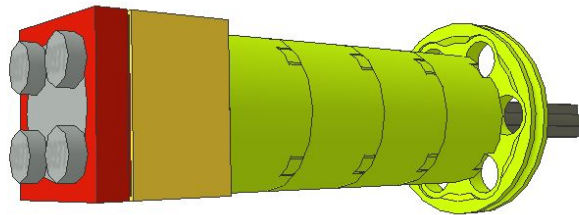



# КАРУСЕЛЬ: МОДЕЛЬ

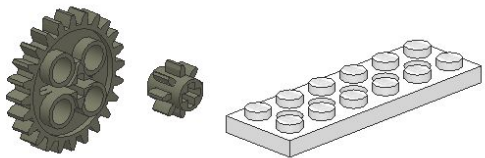

1x

1x

1x

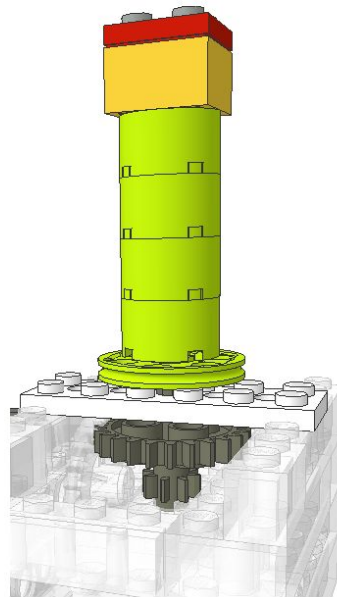
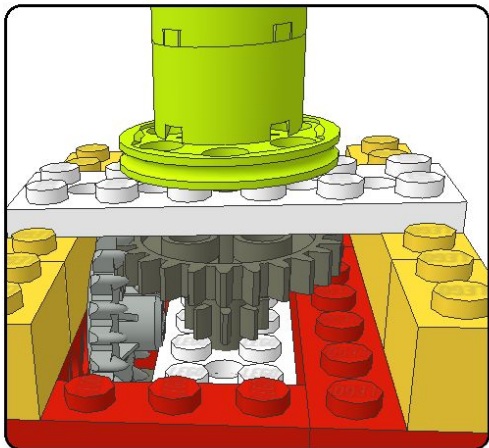

# КАРУСЕЛЬ: МОДЕЛЬ

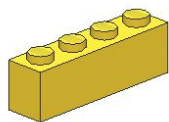

2x

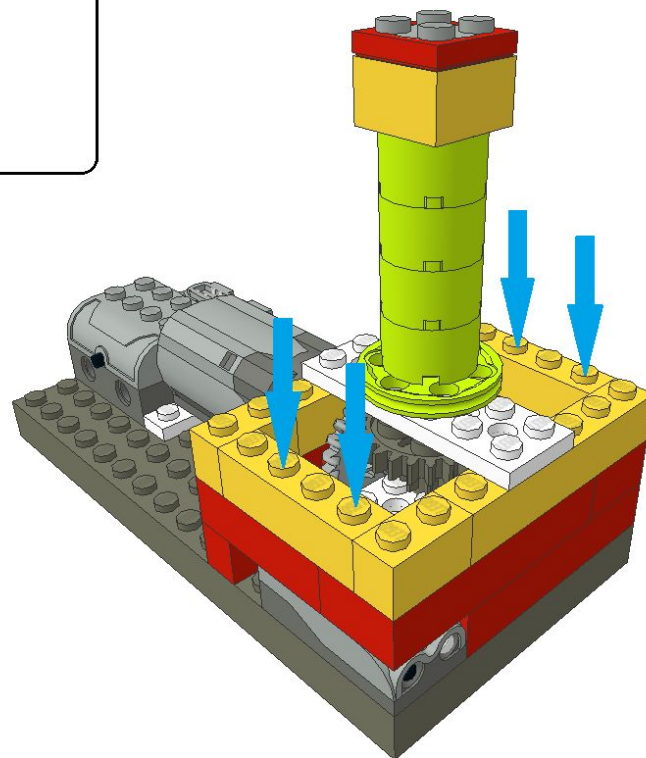

# КАРУСЕЛЬ: МОДЕЛЬ

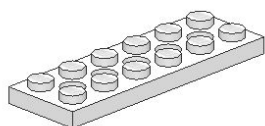

2x

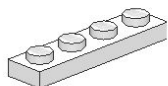

2x

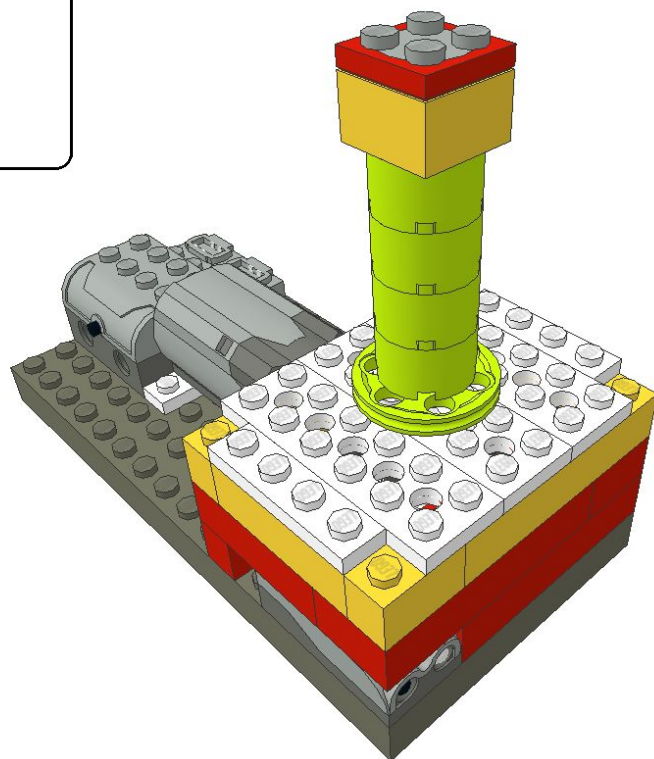



# КАРУСЕЛЬ: МОДЕЛЬ

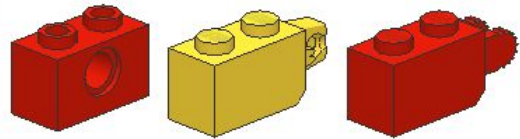

4x

2x

2x

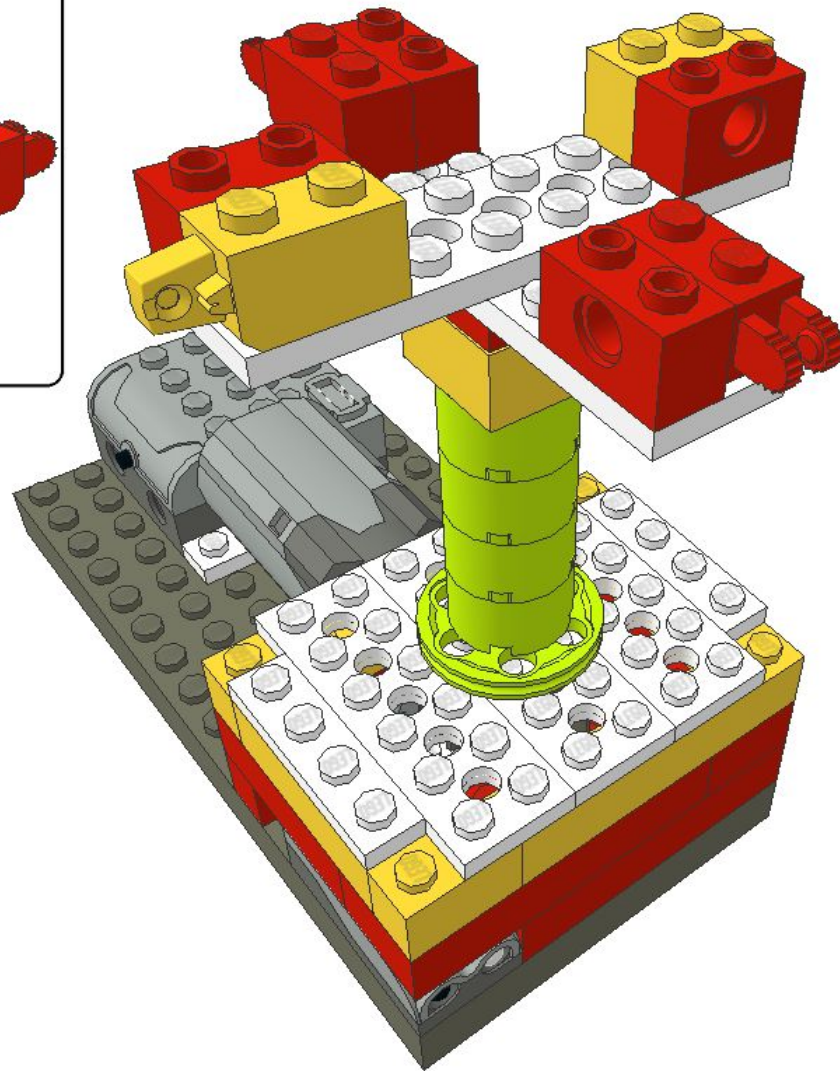



# КАРУСЕЛЬ: МОДЕЛЬ

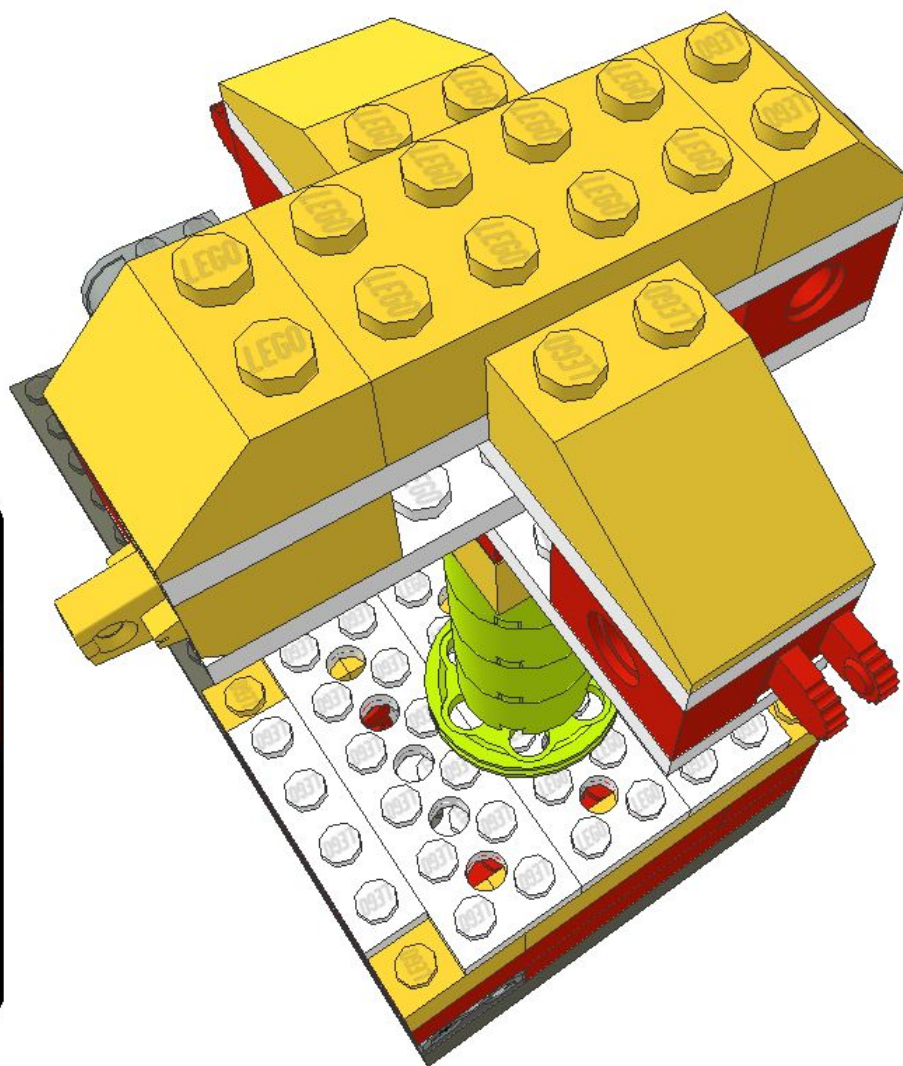
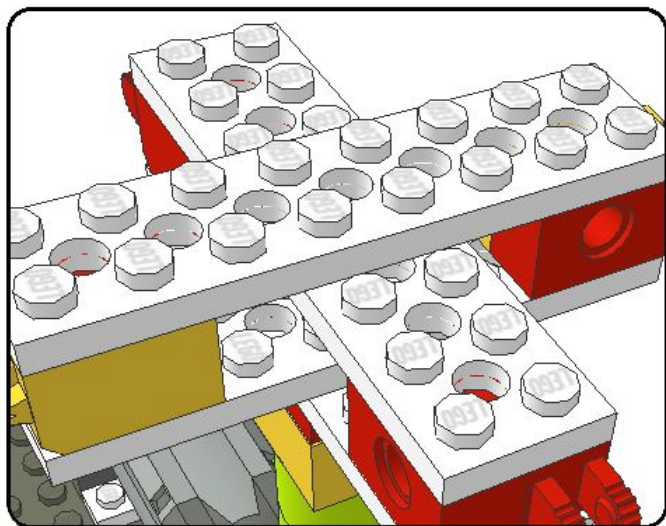
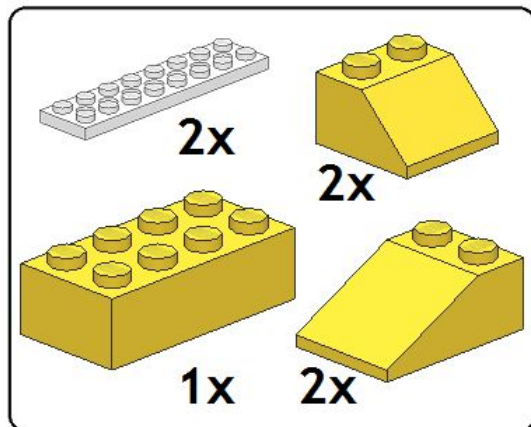

# КАРУСЕЛЬ: МОДЕЛЬ

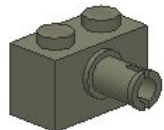

4x

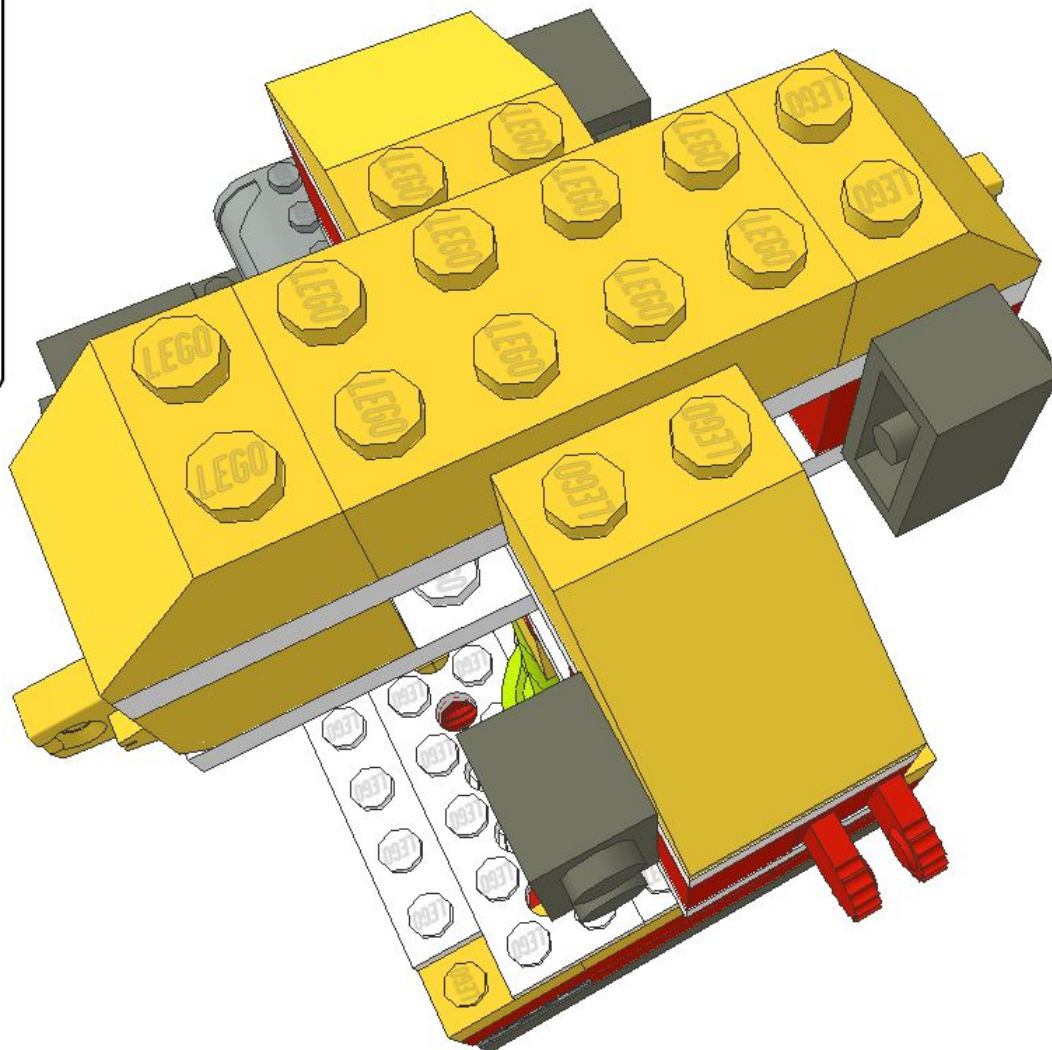

# КАРУСЕЛЬ: МОДЕЛЬ

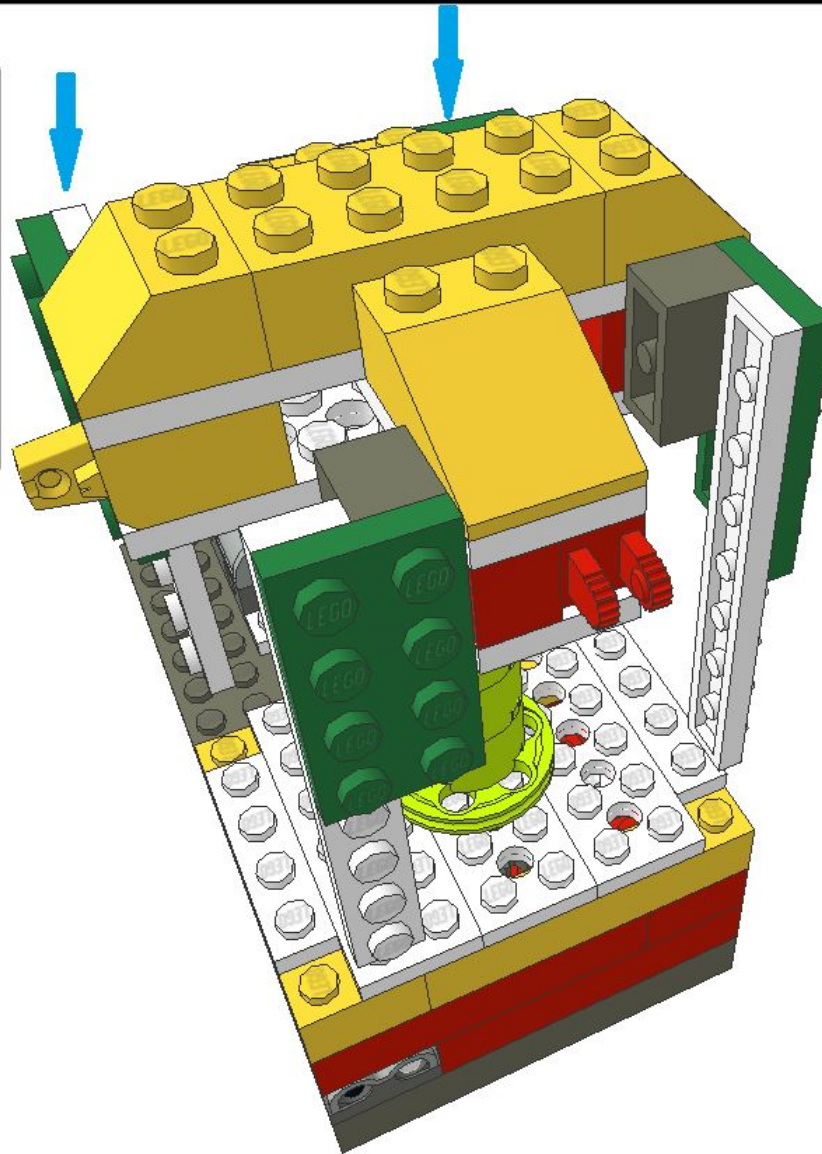
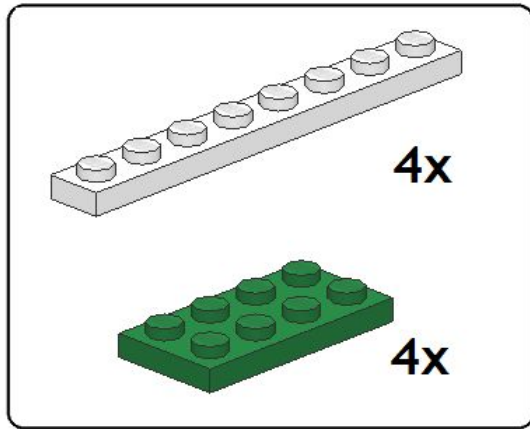



# КАРУСЕЛЬ: МОДЕЛЬ

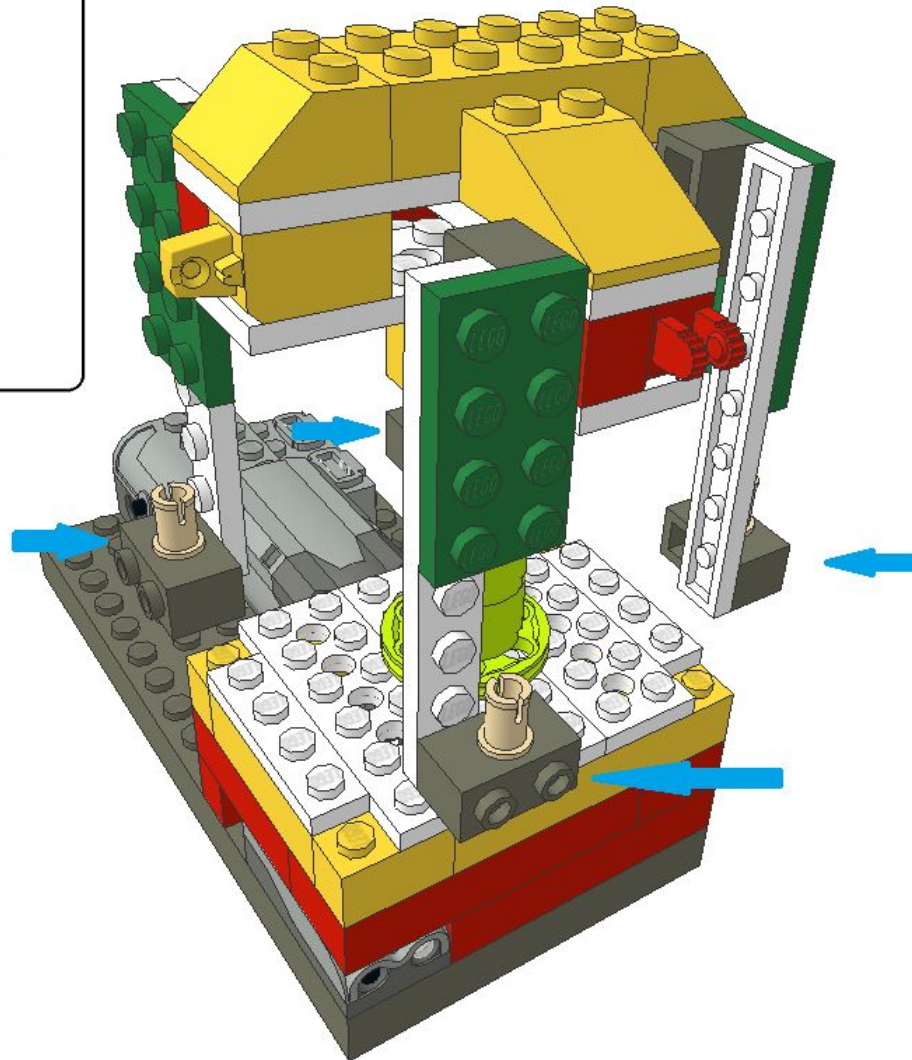
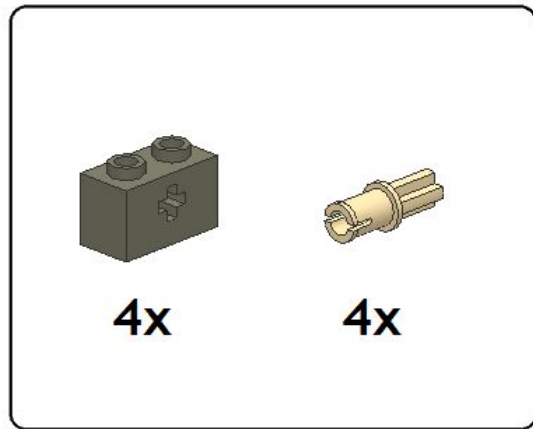

# КАРУСЕЛЬ: МОДЕЛЬ

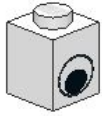

4x

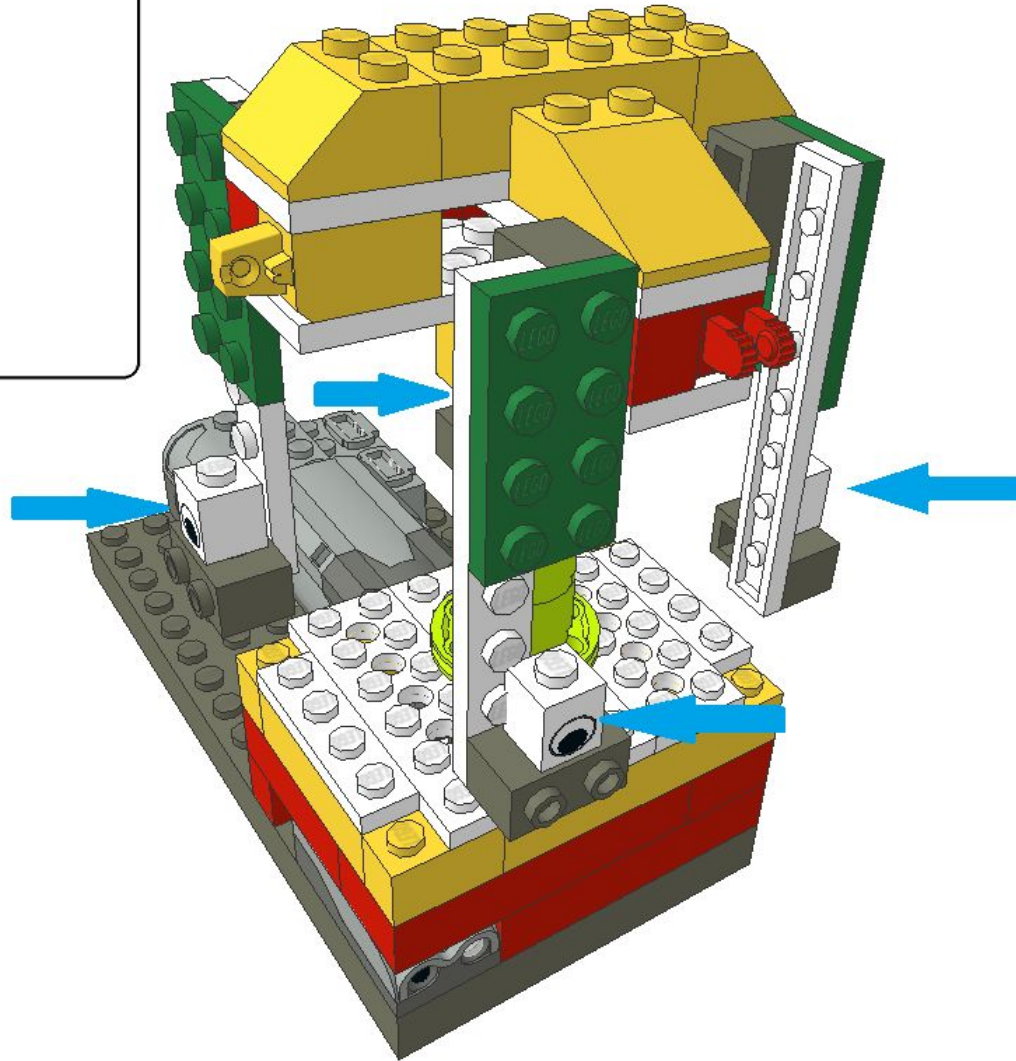



# КАРУСЕЛЬ: ПРОГРАММА



Чем ближе рука к датчику, тем быстрее кружится карусель.

# КАРУСЕЛЬ: ДОПОЛНИТЕЛЬНОЕ ЗАДАНИЕ

Напишем программу, которая вдобавок выводит скорость вращения мотора на экран.

