

**ДОБРО
ПОЖАЛОВАТЬ В**



**ПРОСЬБА ОЗНАКОМИТЬСЯ
С ПРАВИЛАМИ В КНИГЕ
«РОДНОЕ НЕБО»**

В БОЙ!

САМОЛЕТЫ	ЖИЗНЬ В.С. МОЛОКОВА	ИСТОРИЯ	АВИАЦИЯ В ЛИЦАХ	КОТ В МЕШКЕ
100	100	100	100	100
200	200	200	200	200
300	300	300	300	300
400	400	400	400	400
500	500	500	500	500

САМОЛЁТЫ 100

В Самару, где находился Молоков с товарищами прибыла повозка с самолётами, отправленными чуть ранее. Но кое-что было не так. Что?

- ▶ а) Они были сломаны
- ▶ б) привезли не те самолёты
- ▶ в) повозка оказалась пустой
- ▶ г) самолёты приехали без крыльев.



САМОЛЁТЫ 200

Как значился на вооружении самолёт М-5?

- ▶ а) Почтовый самолет
- ▶ б) Грузовой самолёт
- ▶ в) Морской разведчик
- ▶ г) Скоростной истребитель

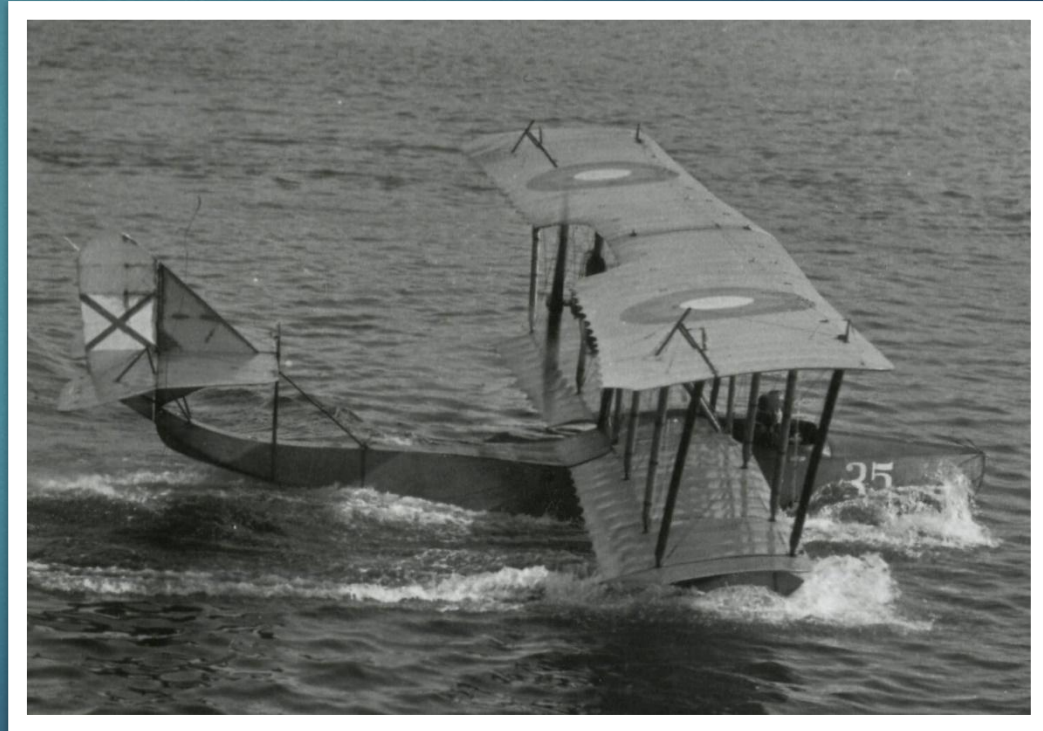

САМОЛЁТЫ 300

Какой самолёт – разведчик был создан коллективом конструкторского бюро Н. Н. Поликарпова?

- ▶ а) М-5
- ▶ б) Юг-1
- ▶ в) Р-5
- ▶ г) Дорнье – Валь



САМОЛЁТЫ 400

Какой самолёт был настолько незаметный и пряткий, что немцы не успевали его отследить?

- ▶ а) По-2
- ▶ б) М-5
- ▶ в) Р-6
- ▶ г) Юг-1



САМОЛЁТЫ 500

Где самолет М-5?

а)



б)



в)



г)



ЖИЗНЬ В.С.МОЛОКОВА 100

На фабрике Земщина подростков на работу не брали, но Василий Сергеевич смог устроиться туда. Как?

- ▶ а) Для него сделали исключение
- ▶ б) он был опытным и умелым, поэтому ему разрешили работать
- ▶ в) Он прибавил себе 2 года, сказав, что ему 17, ему поверили на СЛОВО
- ▶ г) Возраст не просили

ЖИЗНЬ В.С.МОЛОКОВА 200

Какой отбор прошёл Василий Сергеевич?

- ▶ а) в помощники к бортмеханику
- ▶ б) в помощники к пилоту
- ▶ в) в бортмеханики
- ▶ г) в помощники смотрителю аэродрома



ЖИЗНЬ В.С.МОЛОКОВА 300

В 1923 году Василий Сергеевич женился. Как звали его жену?

- ▶ а) Надя
- ▶ б) Катя
- ▶ в) Ирина
- ▶ г) Маруся

ЖИЗНЬ В.С.МОЛОКОВА 400

Какой пароход отвозил экипаж по спасению челюскинцев туда и обратно?

- ▶ а) Добрыня Никитич
- ▶ б) Смоленск
- ▶ в) Челюскин
- ▶ г) Парохода не было

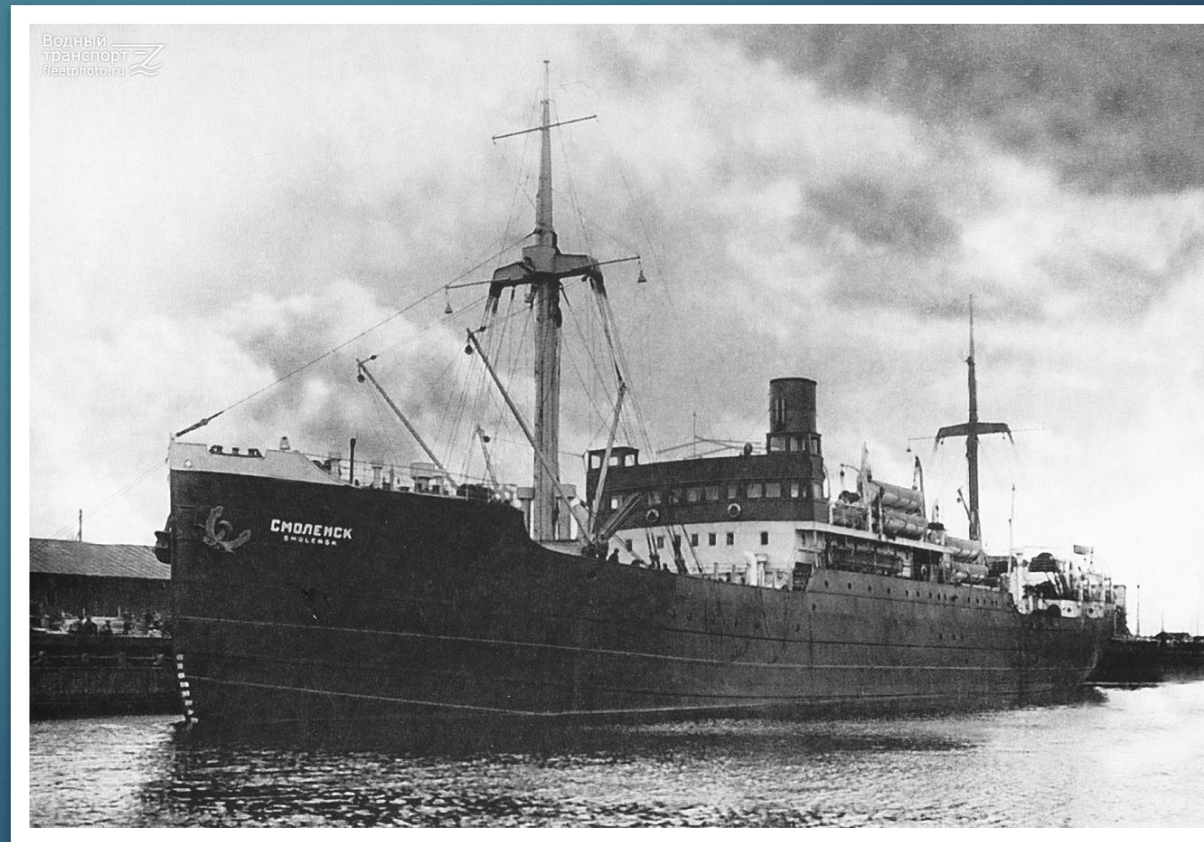

ЖИЗНЬ В.С.МОЛОКОВА 500

Что предпринял Молоков, чтобы вывозить с льдины как можно больше людей за раз?

- ▶ а) Загружал в кабину больше людей
- ▶ б) Использовал грузовой отсек в качестве кабины
- ▶ в) Не предпринимал каких либо действий
- ▶ г) Использовал для перевозки фанерные отсеки, приделанные к крыльям самолёта

ИСТОРИЯ 100

В каком году Молоков получил аттестат красного морского лётчика?

- ▶ а) в 1920
- ▶ б) в 1921
- ▶ в) в 1918
- ▶ г) в 1925



ИСТОРИЯ 200

Что сделал Молоков, последний раз улетая со льдины?

- ▶ а) Сделала пару кругов над ней, ибо капитан корабле хотел рассмотреть место, где погбло его судно.
- ▶ б) Быстро улетел, дорожа погодой
- ▶ в) Долго осматривал льдину
- ▶ г) долго прощался с последними пассажирами



ИСТОРИЯ 300

Какое звание получил Молоков и 6 других лётчиков за спасение челюскинцев?

- ▶ а) Звание героя полярной авиации
- ▶ б) Звание Героя Советского Союза
- ▶ в) Звание героя советской авиации
- ▶ г) Звание героя Арктики



ИСТОРИЯ 400

Каким орденом была награждена 213-я ночная бомбардировочная авиадивизия?

- ▶ а) Орденом Ленина 2 степени
- ▶ б) Орденом Ленина 1 степени
- ▶ в) Орденом Суворова 1 степени
- ▶ г) Орденом Кутузова 3 степени



ИСТОРИЯ 500

Какое кодовое название было у операции по освобождению Белоруссии?

- ▶ а) «Белая Русь»
- ▶ б) «Багратион»
- ▶ в) «Свобода братьям»
- ▶ г) У этой операции не было кодового названия

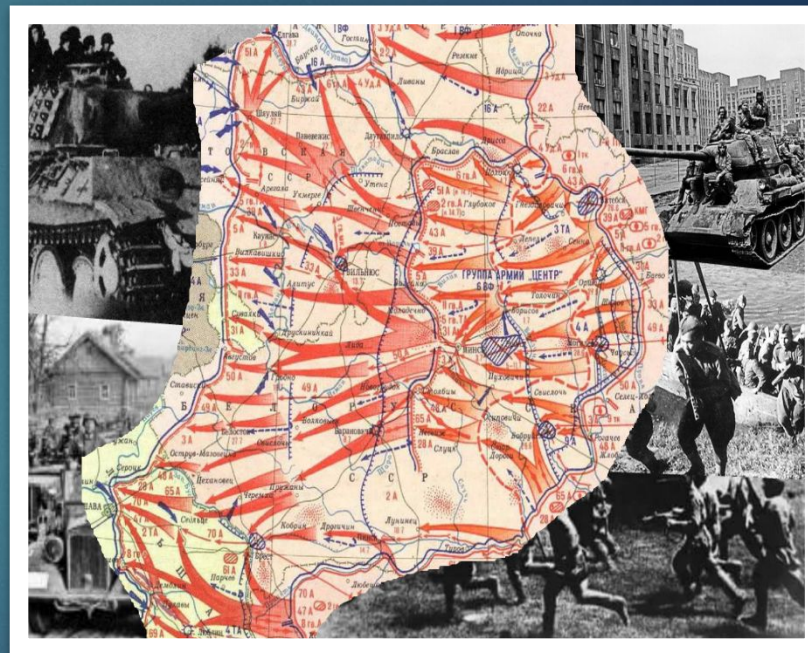

АВИАЦИЯ В ЛИЦАХ 100

Что Молоков и его друг Бабушкин делали каждое утро, находясь на станции СП-1?

- ▶ а) Гуляли, изучая территорию
- ▶ б) играли на балалайке
- ▶ в) катались на лыжах
- ▶ г) Делали обход местности



АВИАЦИЯ В ЛИЦАХ 200

Отто Шмидт предложил Молокову остаться в управлении и работать с бумагами, но тот отказался. Почему?

- ▶ а) Он был лётчиком и оставаться на земле было выше его сил
- ▶ б) Ему было скучно работать с бумагами
- ▶ в) Он не хотел менять что-то в работе
- ▶ г) Он не умел работать с бумагами

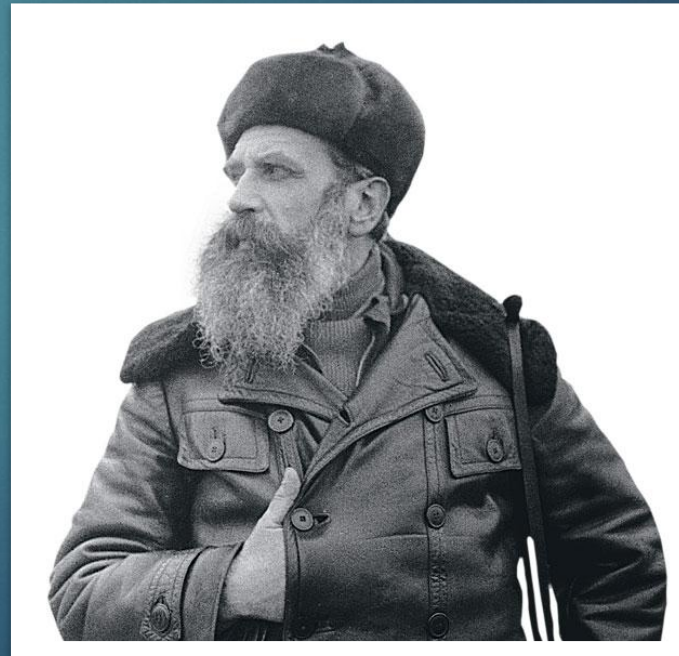

АВИАЦИЯ В ЛИЦАХ 300

Кто верил, что из Молокова выйдет прекрасный лётчик и сказал об этом на собрании, когда решалось кого отправить в лётную школу?

- ▶ а) Товарищ – механик
- ▶ б) Начальник отряда
- ▶ в) офицер-лётчик Шлаттер
- ▶ г) никто

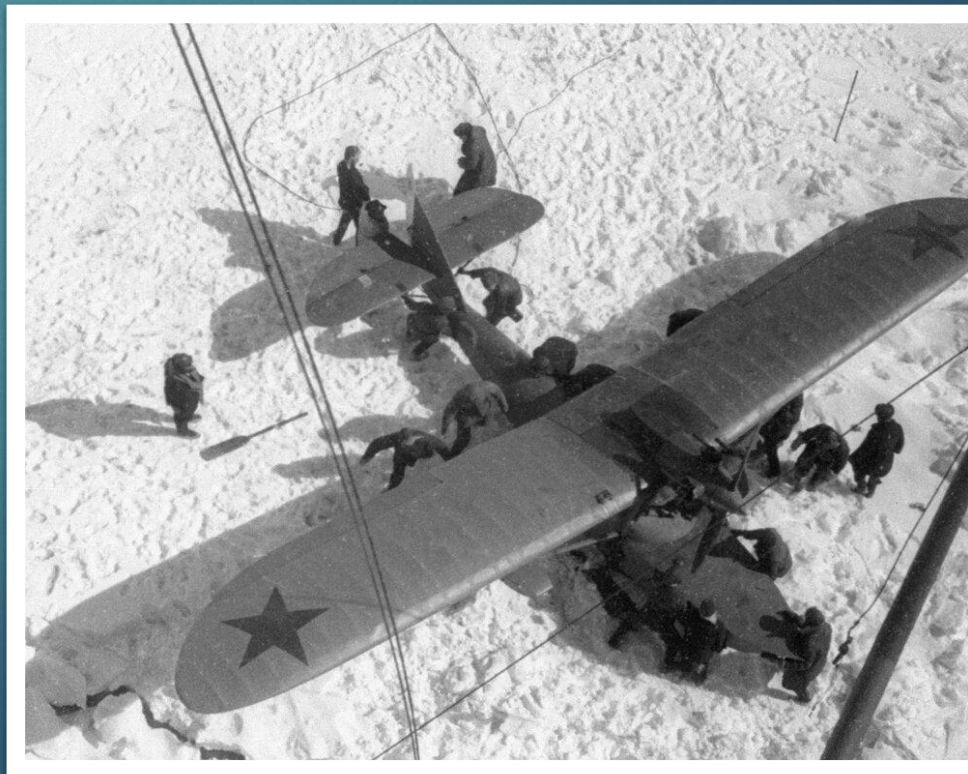

АВИАЦИЯ В ЛИЦАХ 400

Под каким прозвищем был известен в тундре заготовитель пушнины Пятницкий?

- ▶ а) Глаз-Алмаз
- ▶ б) Топор-Нога
- ▶ в) Руки-Крюки
- ▶ г) Живот-Дыра

АВИАЦИЯ В ЛИЦАХ 500

Что сделали В. Молоков и П. Пилутов чтобы самолётам хватило бензина?

- ▶ а) Экономили его
- ▶ б) Не совершали необдуманных перелётов
- ▶ в) Взяли дополнительный бензин в канистрах, запаяли их и подвесили самолёту под крыло.
- ▶ г) не разрешали никому летать без необходимости.

КОТ В МЕШКЕ 100

За что взводной не полюбил Василия Сергеевича?

- ▶ а) Он плохо держался в строю
- ▶ б) Он был независим, не заискивал перед начальством
- ▶ в) Он выглядел неопрятно
- ▶ г) Он не был достаточно ловким и проворным

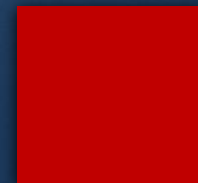

КОТ В МЕШКЕ 200

Что называют «казанкой»?

- ▶ а) Пилотскую шапку
- ▶ б) Горючие, смесь эфира, спирта и толуола
- ▶ в) инструмент для починки самолёта
- ▶ г) деталь крыла

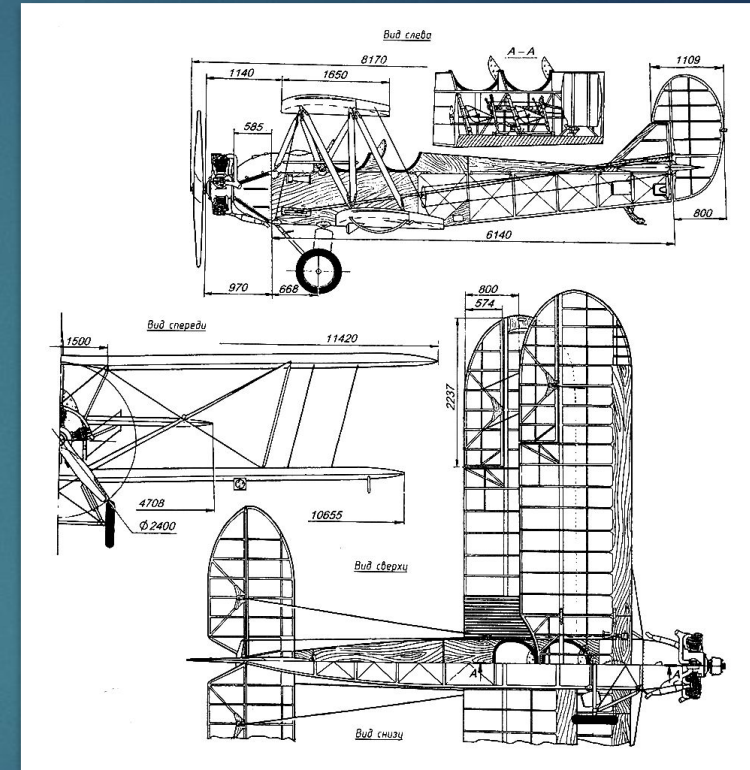

КОТ В МЕШКЕ 300

Чем занимался Молоков в свободное от работы время?

- ▶ а) Отдыхал
- ▶ б) Углубленно изучал самолёты
- ▶ в) играл в самодеятельном оркестре народных инструментов
- ▶ г) Писал книги



КОТ В МЕШКЕ 400

Какая «драгоценность» была у семьи Молоковых?

- ▶ а) Велосипед
- ▶ б) Мотоцикл
- ▶ в) Чемодан с украшениями
- ▶ г) Маленький сынишка



КОТ В МЕШКЕ 500

Какой у В. С. Молокова был главный ориентир на воздушной трассе?

- ▶ а) маяк
- ▶ б) Великая река Енисей и её притоки
- ▶ в) Базы для заправки самолёта
- ▶ г) Летал без ориентиров

