

**МОУ «Косланская СОШ»**

**Автор работы:  
Фомин Глеб,  
4б класс  
Руководитель:  
Бушенева И.Л.,  
учитель  
начальных  
классов**

**ПРОЕКТ**  
**«САМОВАР  
САМОВАРЫЧ»**



- На летних каникулах я езжу к бабушке и дедушке в Тульскую область. Поездка 2018 года осчастливила меня тем, что я побывал в музее самоваров. Меня поразило то, что рассказали нам о самоварах. Работники уверяли нас, что чай из самовара намного вкуснее, чем из чайника.
- Поэтому я решил узнать побольше об истории самовара, изучить его устройство и вместе со взрослыми вскипятить чай в самоваре и попробовать его. Действительно ли, чай из самовара вкуснее, чем из чайника.



- Объект исследования: самовар
- Предмет исследования: популяризация использования самовара для семейных чаепитий.
- Гипотеза: чай из самовара самый вкусный.





# Практическая значимость: сохранение одной из традиций предков – чаепития у самовара.

**Цель исследования:** Узнать историю о первых появлениях самоваров, научиться ставить самовар и попробовать самому чай из самовара.

## **Задачи:**

1. Изучить информацию появления самовара;
2. Познакомиться с видами самовара и его устройством;
3. С помощью взрослых вскипятить самовар и угостить чаем своих знакомых;
4. Провести тест – опрос о вкусовых ощущениях чая из самовара;
5. Узнать, сохранился ли самовар в семьях моих знакомых и используется ли он по назначению.



• Актуальность работы:

После моего рассказа о самоварах и моих угощений некоторым людям захочется дома ввести забытую традицию, которая больше скрепит семейные отношения.



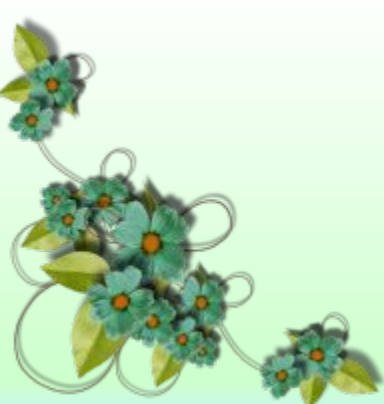



# В музее города Тулы



# Сбитенник



# сбитенник-кухня





# 54 вида самоваров!



# В музее с. Кослан





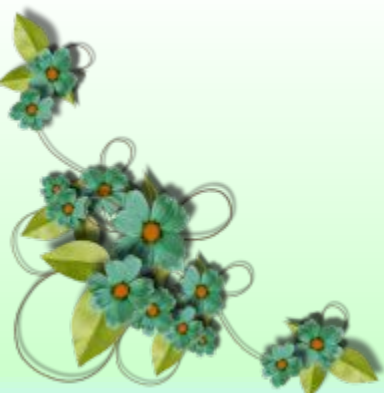





# СТРОЕНИЕ САМОВАРА

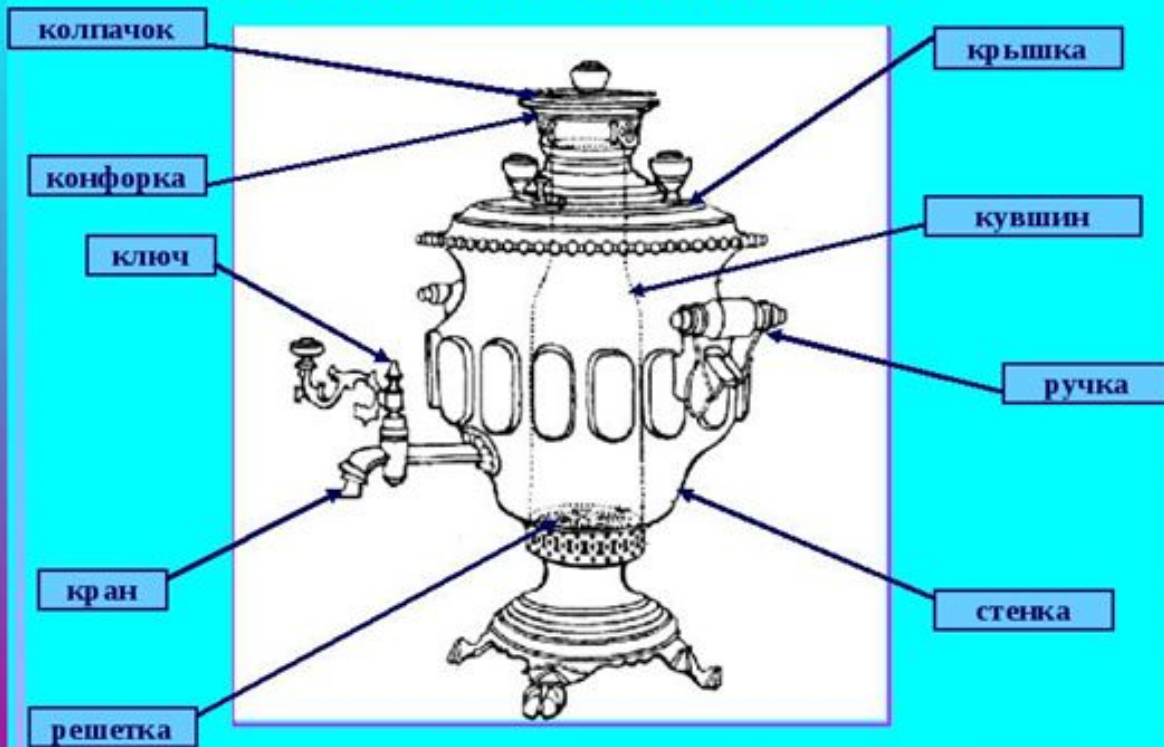



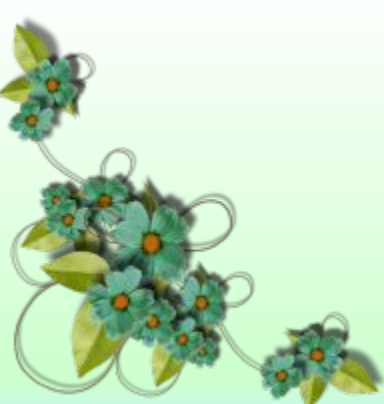
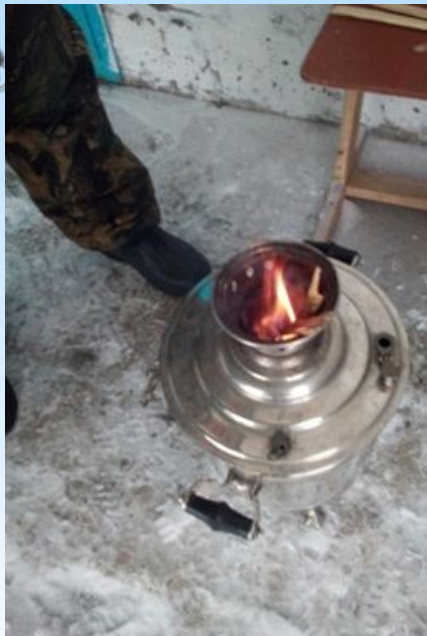



# Опрос-анкета

1. Есть ли самовар в вашем доме? Как он используется?
2. Пили ли вы когда-либо чай из самовара?
3. Если да, то как вы оцениваете его вкус?
4. Если нет, то хотите ли вы попробовать чай из самовара?
5. Будет ли полезно, если ваша семья будет собираться на чаепития возле самовара для дружеских семейных общений?





# Выводы:

- узнал много из истории появления самовара и могу в беседах с людьми проявить свои знания;
- опрос оправдал мои ожидания – самоварами редко пользуются, но интерес к чаю из самовара большой;
- я научился ставить самовар;
- угощение вкусным чаем оказалось очень приятным занятием;
- моя гипотеза подтвердилась, т.к. большинство моих гостей убедились в том, что чай из самовара самый вкусный;
- внёс свою лепту в популяризацию использования самовара для семейных чаепитий.

