

Волкова Н.А.

ДЫМКОВСКАЯ



РОСПИСЬ



Альбом для детей старшего дошкольного возраста.



В Кировской области есть слобода, **Дымково** называется она.
В Дымково волшебницы живут, чудесные сказки они создают.



Глиняные игрушки росписью украшают,
Дымковской – роспись называют.



Дымковская роспись проста, **сочными** красками удивляет она.
Белый фон основу создаёт, всем цветам **яркость** придаёт.



Элементы дымковской росписи просты,
для росписи игрушек хороши.

Полосы, волны, кольца, круги, листочки и точки, словно волшебные строчки.

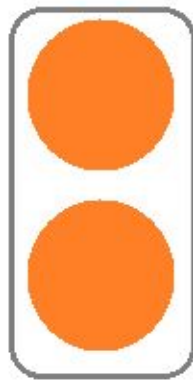
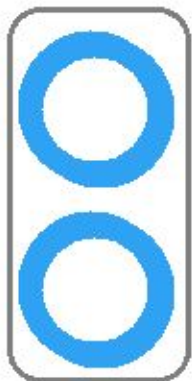
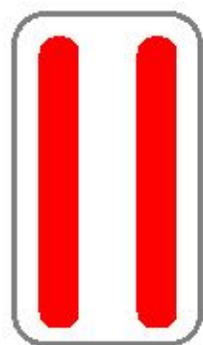

Какие элементы дымковской росписи
украшают **ДОМАШНИХ ЖИВОТНЫХ?**



Какими элементами расписаны **животные**?



Какие элементы дымковской росписи украшают **птиц**?



Как расписаны эти **животные**?



Какие элементы дымковской росписи украшают юбки и фартуки **хозяюшек?**



Как расписаны юбки барышень?



Какие особенности **росписи** одежды разных людей вы заметили?



Мазок – это след касания кисти на поверхности бумаги.

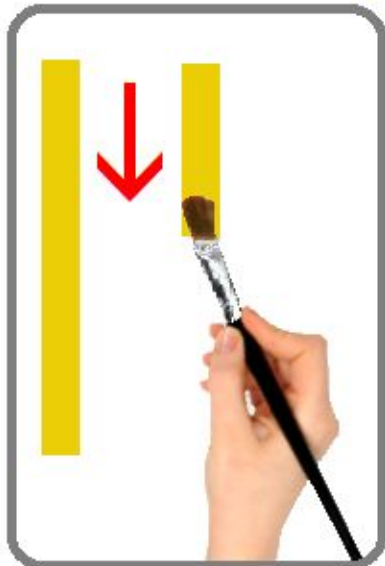

Прямые линии, полосы рисуем **плоской кистью** **ПОЛНЫМ** **МАЗКОМ**.

Кисть держим **наклонно**.

Ворс кисти прижимаем полностью, **плашмя**, к поверхности.

Рука с кистью движется **вперёд** линии.

Кисть ведём **плавно**, не прерывая линию, **сверху вниз**.

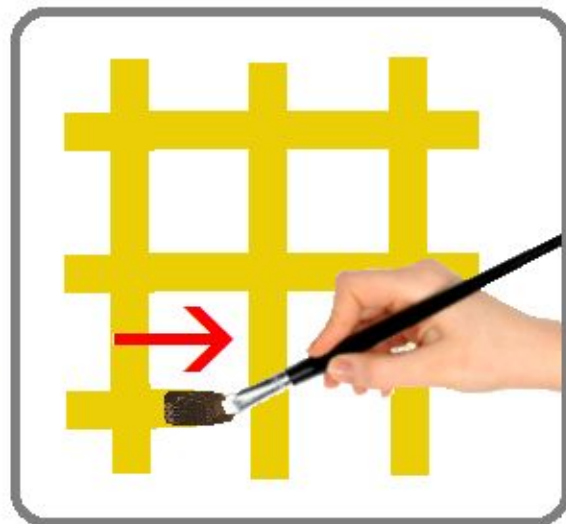

Клетка – это пересечение прямых линий.

Сначала рисуем линии **сверху вниз**.

Затем **слева направо**.



Штриховка – это пересечение тонких наклонных прямых линий.

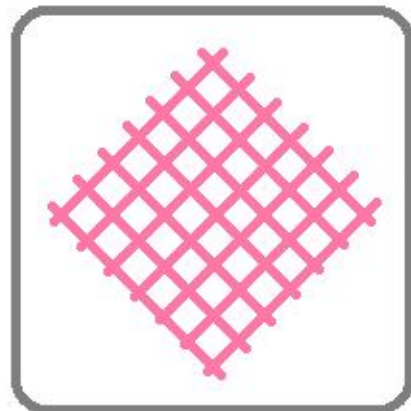

Изобразительные средства дымковской росписи

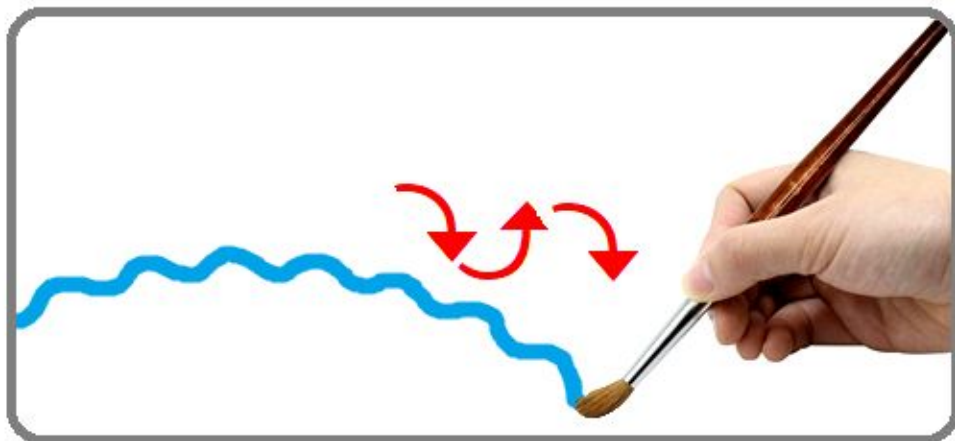

Волнистую линию рисуем
круглой кистью **средним мазком**.

Кисть держим наклонно.

Ворс кисти **слегка прижимаем** к бумаге.

Начинаем **волнообразное** движение.

Рука с кистью движется вперёд линии.

Кисть ведём плавно, не прерывая линию.



Кольца рисуем
круглой кистью **средним мазком**.

Кисть держим наклонно.

Ворс кисти **слегка прижимаем** к бумаге.

Начинаем **округлое** движение
с верху кольца, затем вправо,
вниз, влево, вверх.

Середину кольца не закрашиваем.

Рука с кистью движется вперёд линии.

Кисть ведём плавно, не прерывая линию.



Изобразительные средства дымковской росписи



Круг рисуем

круглой кистью **средним мазком**.

Кисть держим наклонно.

Ворс кисти **слегка прижимаем** к бумаге.

Начинаем **округлое** движение
с верху круга, затем вправо,
вниз, влево, вверх.

Середину круга закрашиваем.

Рука с кистью движется вперёд линии.

Кисть ведём плавно, не прерывая линию.



Точку рисуем

круглой кистью **тонким мазком**.

Кисть держим наклонно.

Кончик кисти легко **касается** бумаги.



Мысленно **узор** составляем, по игрушке размещаем.



Цвет выбираем, поверхности без узора покрываем.



Крупные элементы узора намечаем, ритмично игрушку украшаем.



Цвет новый выбираем, другие **элементы** изображаем.



Другие цвета выбираем, **мелкие элементы** добавляем.



В узоре элементы повторяем, ритмично располагаем.



Животных, птиц или кукол украшаем, **разные узоры** подбираем.



Материалы для декоративного рисования



Гуашь



Банка с водой,

салфетки.



Плоская кисть и
круглая кисть № 12.

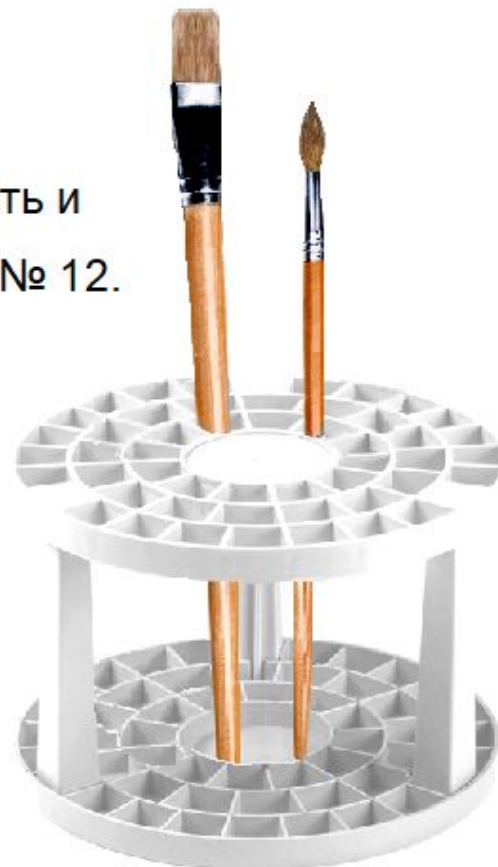

Секреты рисования гуашью



Кисть держим **тремя пальчиками**, возле железного наконечника.



На кисть **немного** воды возьмём, гуашь разведём.



Кисть в гуашь **ворсом** хорошо макаем, но **глубоко не погружаем**.



Лишнюю **краску** о край баночки **снимаем**.



Мазки завершаем, **кисть** хорошо **промываем**.



Кисть только ворсом в воду погружаем, **бесшумно** болтаем.



Лишнюю **воду** о край баночки снимаем, ворс кисточки **салфеткой вытираем**.



Секреты рисования

Дети, не забывайте, **одной краской** нарисовали, немного **подождали**.
Краска высохла, тогда, **новый элемент** добавляем, роспись **продолжаем**.

Ну, а если вы, друзья, поторопитесь,
чуда не ожидайте, а **грязь** на рисунке вытирайте.

