

# Dīzeļlokomotīvu bremžu iekārtu shēmas.

Dīzeļlokomotīvu M62,2M62,2M62U bremžu iekārtu pneimatiskās  
shēmas

# 2M62 bremžu iekārtu shēma līdz 1985

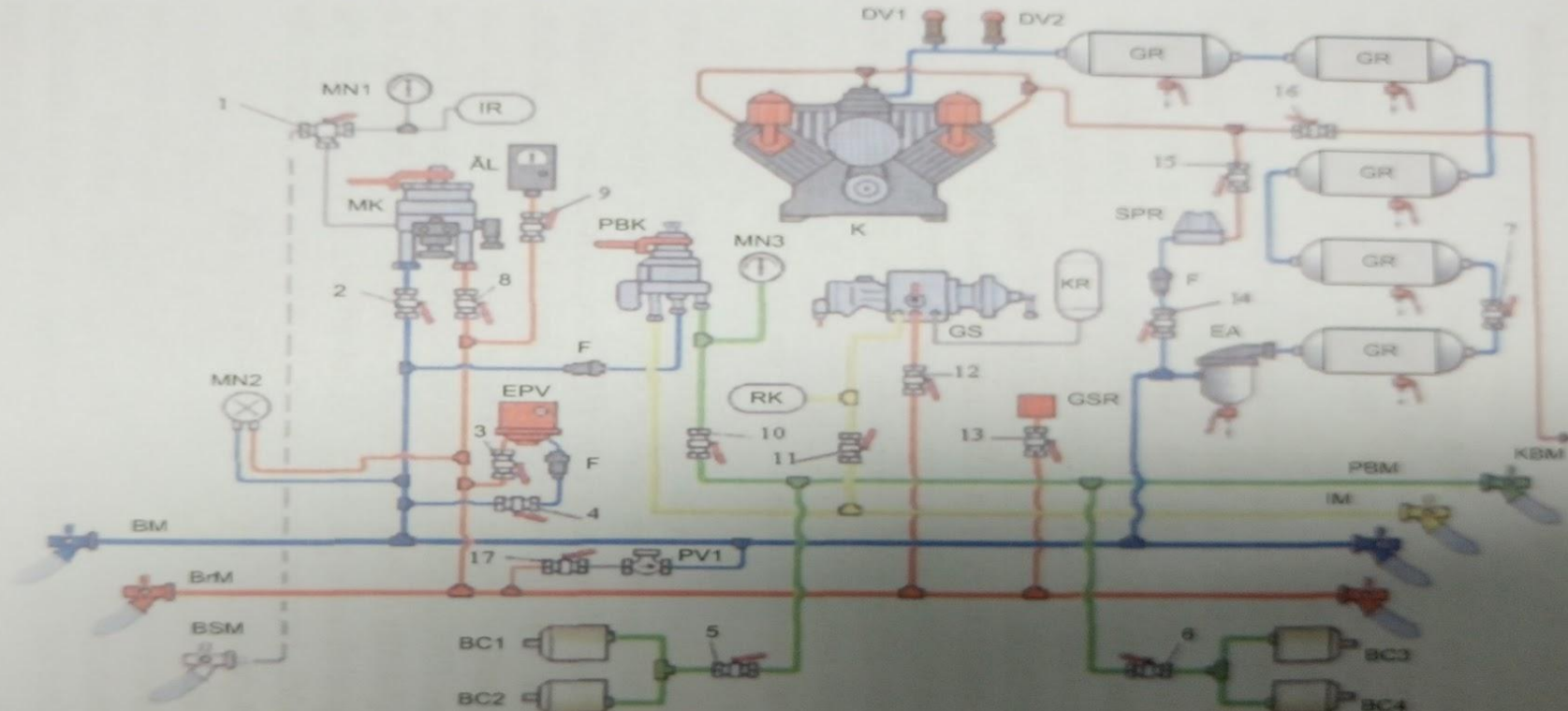

3.1. att. Līdz 1985. gadam būvētās dīzeļlokomotīves 2M62 bremžu iekārtu shēma:

1 – trīseju krāns; 2 – 16 – atvienošanas krāni; 8 – kombinētais krāns; 17 – atvienošanas krāns („aukstās rezerves” krāns); MN1 – MN3 – manometri; IR – izlīdzināšanas rezervuārs; MK – mašīnista krāns; PBK – lokomotīves palīgbremzes krāns; AL – lokomotīves ātrummērītājs; K – kompresors KTB; DV1, DV2 – drošības vārsti; GR – galvenais rezervuārs; SPR – spiediena regulators; EA – eļļas atdalītājs; GS – gaissūtlis; KR – krājumrezervuārs; RK – rezervuārs; BM – barošanas maģistrāle; BrM – bremžu maģistrāle; KBM – kompresoru bloķēšanas maģistrāle; BSM – bremžu sinhronizācijas maģistrāle; BC1 – BC4 – bremžu cilindri; F – filtrs

- 1-Trīseju krāns ; 2 -16 – atvienošanas krāni; 8 – kombinētais krāns ; 17 – atvienošanas krāns («aukstās rezerves» krans); MN1- MN3 – manometri; IR1 – izlīdzināšana rezervuārs ; MK – mašīnista krāns; PBK- lokomotīves palīgbremzes krāns ; ĀL- lokomotīves ātrummērītājs; K – Kompresors KT6; DV1,DV2 – Drošības vārsti; GR – galvenais rezervuārs; SPR – spiediena regulators; EA – eļļas atdalītājs; GS – gaisdalis; KR – krājumrezervuārs; RK – rezervuārs kompensators ; GSR – gaisa spiediena relejs; EPV – autostopa elektropneimatiskais vārsts; PV1 – pretvārsts; PBM – palīgbremzes maģistrāle; IM – impulsu maģistrāle; BM – barošanas maģistrāle; BrM – bremžu maģistrāle; KMB – kompresoru bloķēšanas maģistrāle; BSM – bremžu sinhronizācijas maģistrāle; BC1–BC4 - bremžu cilindri; F - filtrs

# 2M62 Bremžu iekārta shēma pēc 1985

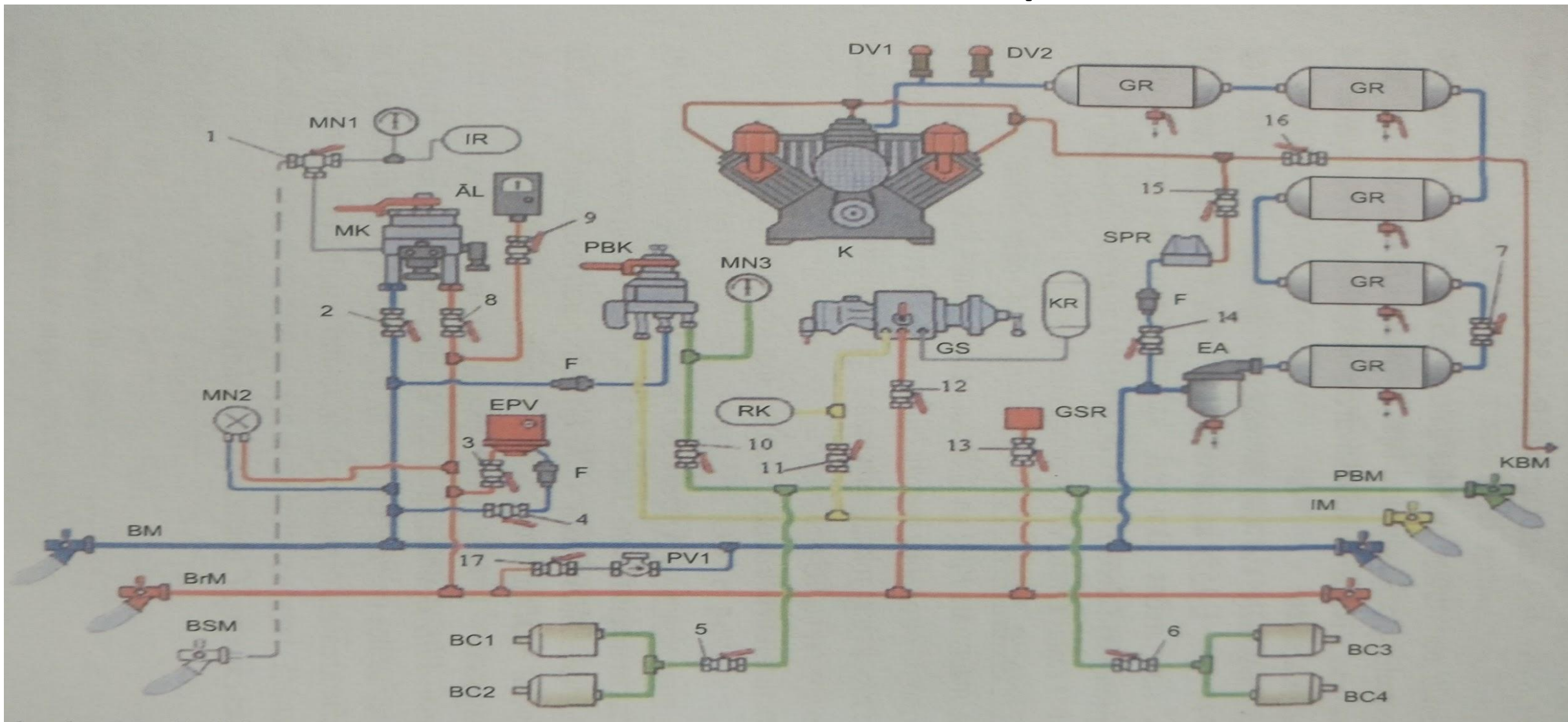

- 1-trīseju krāns; 2-14- atvienošanas krāni; 15- atvienošanas krāns; MN1-MN3- manometri; IR- izlīzināšanas rezervuārs; MK- mašīnista krāns; PBK- lokomotīves palīgbremzes krāns; ĀL- lokomotīves ātrummērītājs; F- filtrs; BI- bremžu bloķēšanas ierīce; K- kompresors KT7; DV1, DV2- drošības vārsti; GR- galvenais rezervuārs; SPR- spiediena regulators; EA- eļļas atdalītājs; GS- gaisdalis; KR- krājumrezervuārs; RK- rezervuārs kompensators; BR- barošanas rezervuārs; GSR- gaisa spiediena relejs; EPV- autostopa elektropneimatiskais vārsts; BrM- bremžu maģistrāle; KBM- kompresoru bloķēšanas maģistrāle; BC1-BC4- bremžu cilindri; IM- impulsu maģistrāle



# 2TE116 Bremžu iekārtas shēma līdz 1976

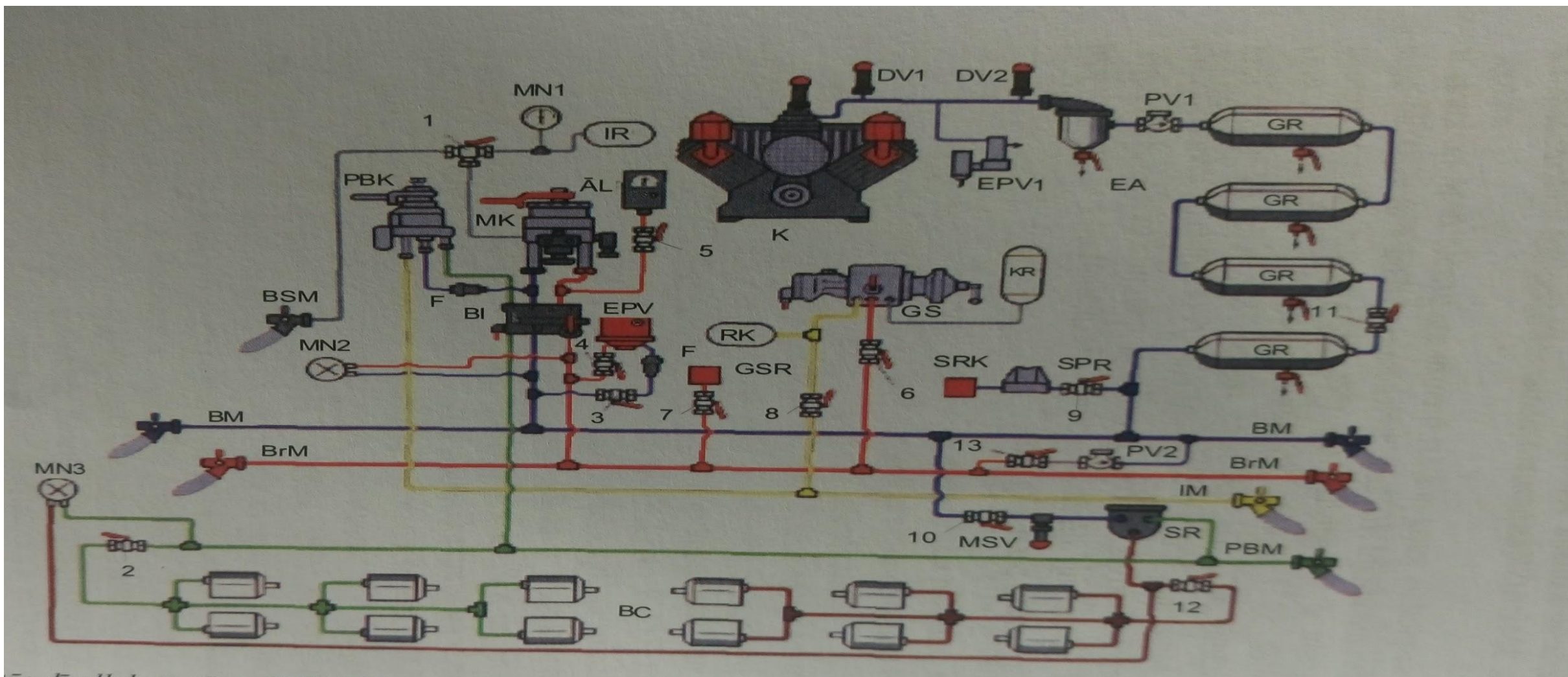

- 1- Trīseju krāns; 2-12 – atvienošanas krāni; 13 – atvienošanas krāns («aukstās rezerves» krāns); MN1-MN3 – manometri; IR – izlīdzināšanas rezervuārs; MK – mašīnista krāns; PBK – lokomotīves palīgbremzes krāns; ĀL – lokomotīves ātrummēritājs; F – filtrs; BI – bremžu bloķēšanas ierīce; K – kompresors; VV – izlādes ventilis; DV1, DV2 – drošības vārsti; GR – galvenais rezervuārs, SRK – kompresora spiediena relejs; SPR – spiediena regulators; EA – eļļas atdalītājs; GS – gaisdalis; KR – krājumrezervuārs; RK – rezervuārs kompensators; GSR – gaisa spiediena relejs; EPV – autostopa elektropneimatiskais vārsts; PV1, PV2 – pretvārsti; SR – spiediena relejs (atkārtotājs); MSV – maksimālā spiediena vārsts; BM – barošanas maģistrāle; BrM – bremžu maģistrāle; IM – impulsu maģistrāle; BC – bremžu cilindri; PBM – palīgbremzes maģistrāle.



# 2TE116 Bremžu iekārta līdz Nr. 1539 Shēma

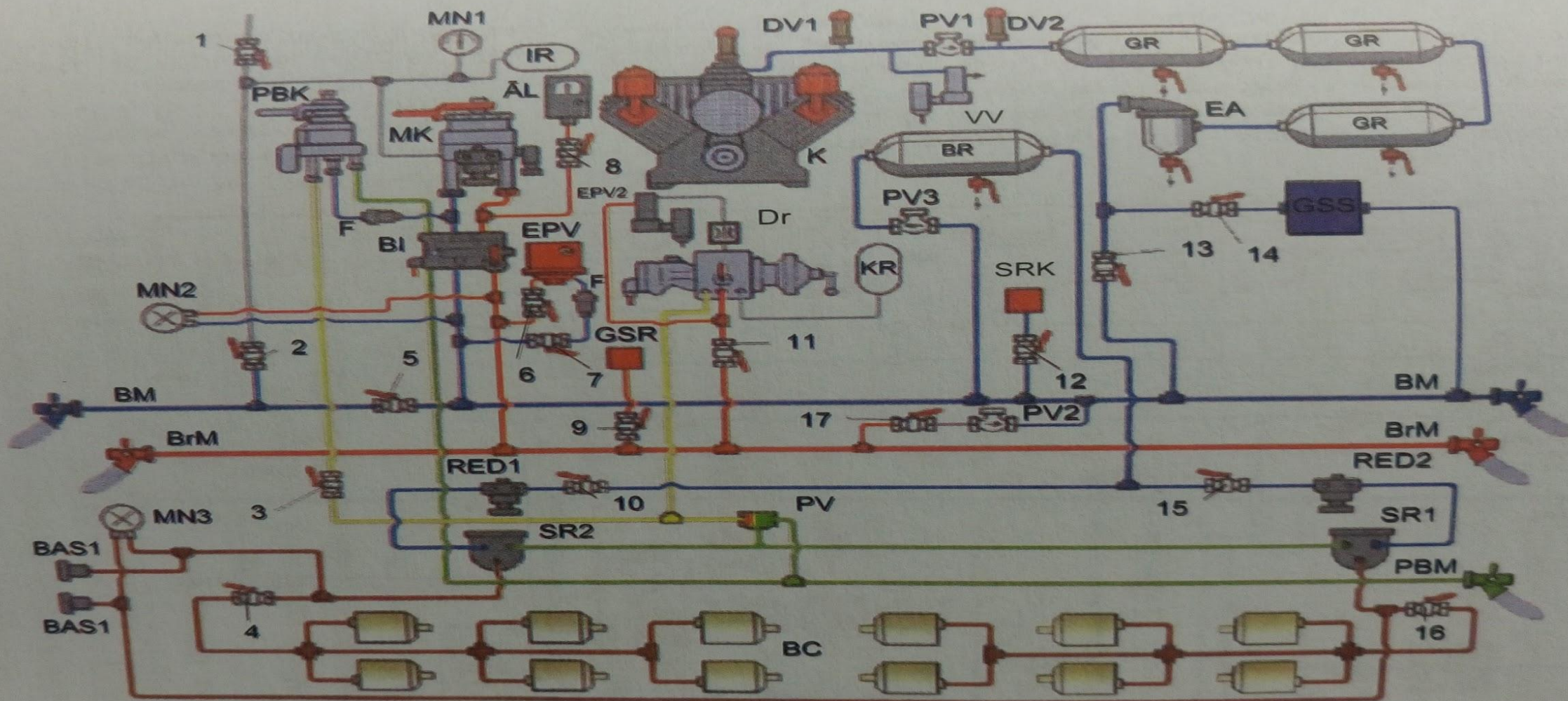



- 1- stopkrāns; 2 -16 – atvienošanas krāni;17 – atvienošanas krāns («aukstās rezerves» krans); MN1- MN3 – manometri; IR1 – izlīdzināšanas rezervuārs ; MK – mašīnista krāns; PBK- palīgbremzes krāns; ĀL- ātrummērītājs; F – filtrs; BI- bremžu bloķēšanas ierīce; K – Kompresors; VV-izlādes ventilis; EPV2- bremžu atlaišanas elektropneimatiskais ventilis; GSS- saspiestā gaisa susināšanas sistēma; DV1-DV2- drošības vārsti; GR – galvenais rezervuārs; BR- barošanas rezervuārs; SRK- kompresora spiediena relejs; RED1,RED2- spiediena reduktori; EA- eļļas atdalītājs; GS-gaisdalis; KR-krājumrezervuārs; GSR- gaisa spiediena relejs; EPV- autostopa elektropneimatiskais vārsts; PV1-PV3- pretvārsti; SR1,SR2-spiediena releji; PV-pārslēdzējvārsts; BM- barošanas maģistrāle; BrM- bremžu maģistāle; PBM- palīgbremzes maģistrāle; BAS1,BAS2- bremžu atlaišanas signalizatori; BC- bremžu cilindri

# 2TE166 Bremžu iekārtas (no Nr.1540) shēma

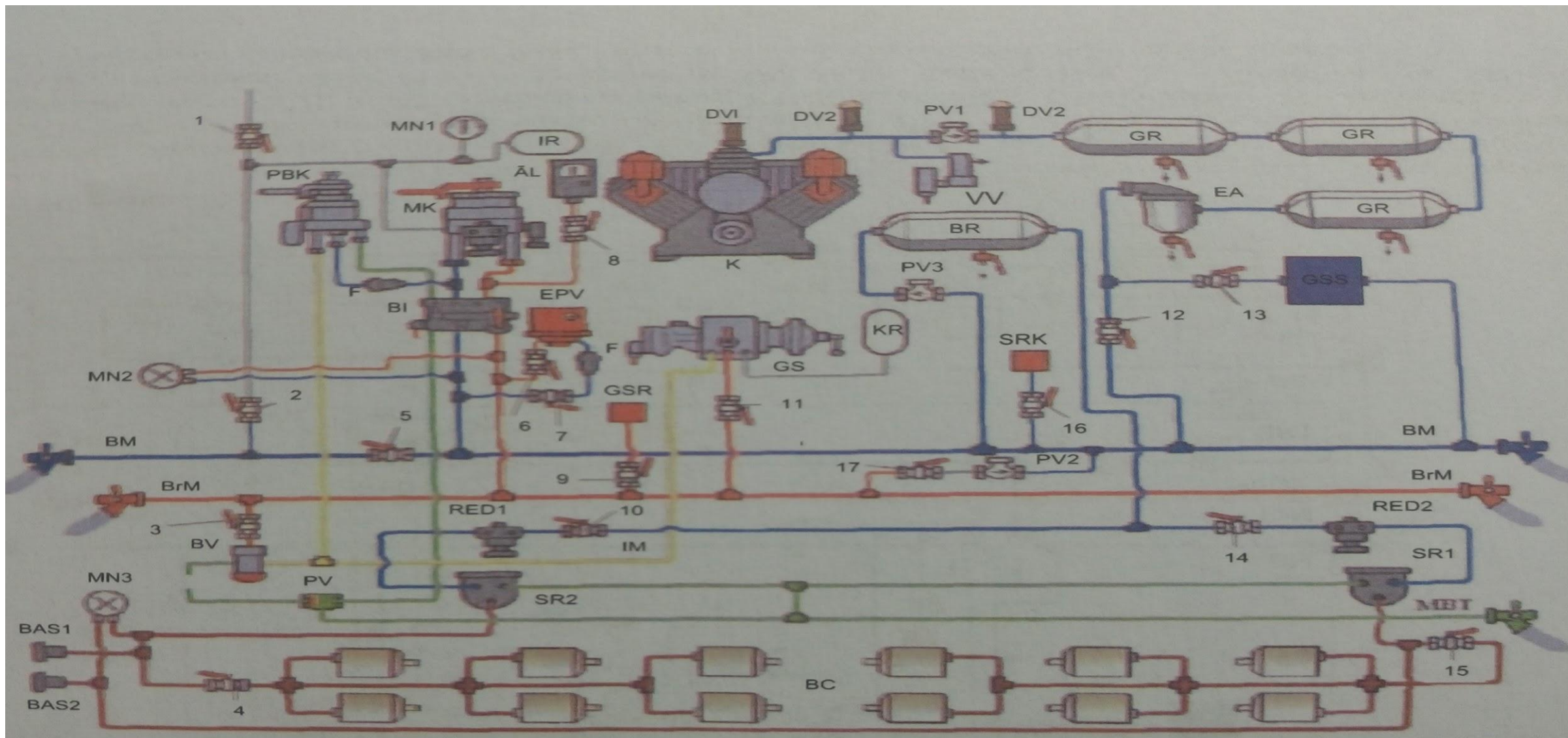

- 1. stopkrāns; 2 – 16 – atvienošanas krāni; 17 – atvienošanas krāns (aukstās rezerves krāns); MN1- MN3 –manometri; IR- izlīdzināšanas rezervuārs; MK – mašīnista krāns; PBK– palīgbremzebremzes krāns; ĀL – ātrummērītājs; F –filtrs; B1- bremžu bloķēšanas ierīce; K – kompresors; VV – izlādes ventils; GSS – saspīestā gaisa susināšanas sistēma; DV1, DV2 – drošības vārsti; GR – galvenais rezervuārs; BR – barošanas rezervuārs; SRK – kompresora spiediena relejs; RED1, RED2 – spiediena reduktori; EA – eļļas atdalītājs; GS – gaisdalis; KR – krājumrezervuārs; GSR – spiediena relejs; EPV – autostopa elektropneimatiskais vārsts; PV1 – PV3 – pretvārsti; SR1,SR2 – spiediena releji; BV – bloķēšanas vārsts; PV - pārslēdzējvārsts; BM – barošanas maģistrāle; BrM – bremžu maģistrāle; PBM – palīgbremzes maģistrāle; IM- impulsu maģistrāle; BAS1 – BAS2 – bremžu atlaišanas signalizatori; BC - bremžu cilindri



# 2TE10M Bremžu iekārtas shēma

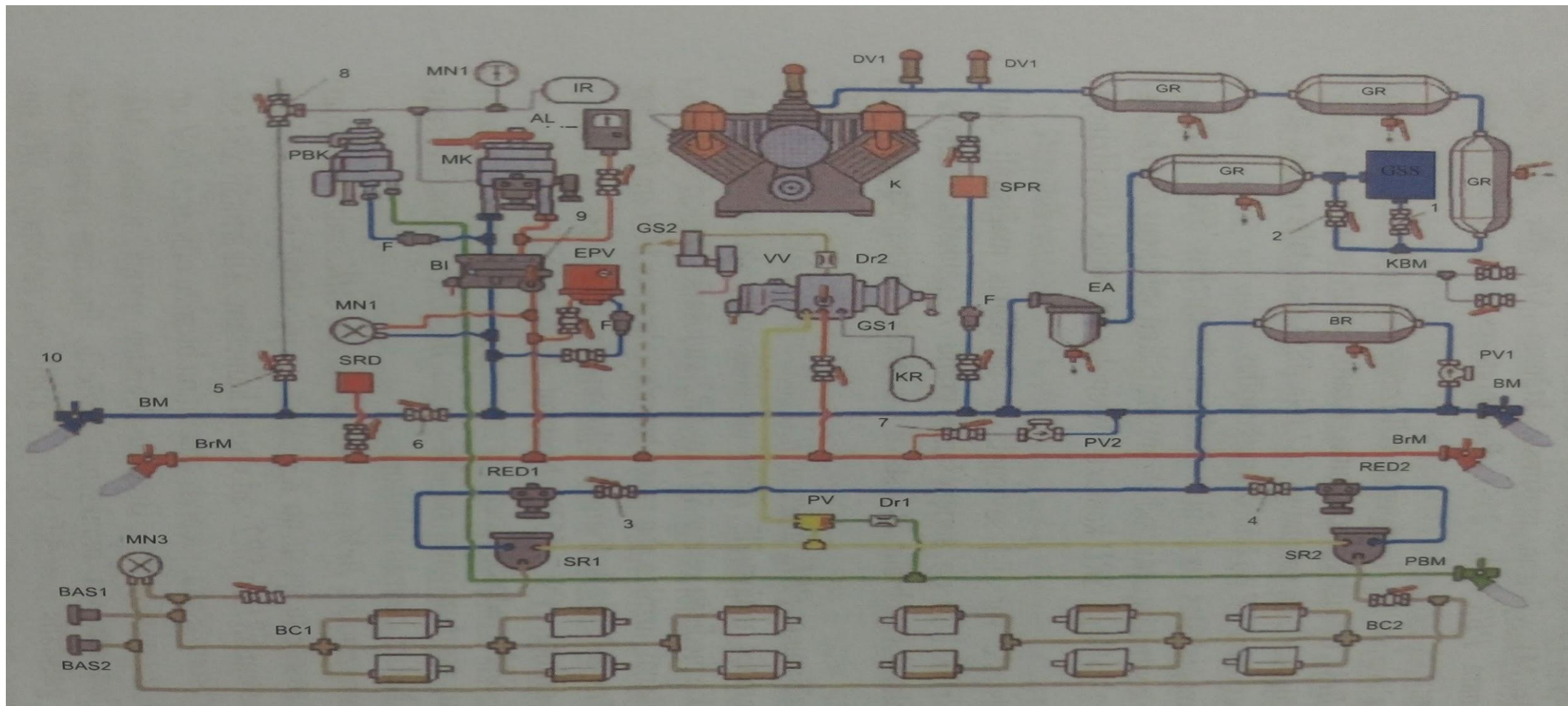

- 1 – 6 – atvienošanas krāni; 7 – atvienošanas krāns (aukstās rezerves krāns); 8 – stopkrāns; 9 – kombinētais krāns; 10 – galakrāns; DV1,DV2 – drošības vārsti; GR – galvenie rezervuāri; GSS – saspiesta gaisa susināšanas sistēma; EA – eļļas atdalītājs; PV1,PV2 – pretvārsti; Dr1,Dr2 – drosles; PV – pārslēdzējvārsts; EPV – autostopa elektropneimatiskais vārsts; BI – bloķēšanas ierīce; SR1,SR2 – spiediena reži (atkārtotāji); RED1,RED2 – spiediena reduktori; GS1,GS2- gaisdaļi; VV – elektropneimatiskais ventils; KR – krājumrezervuārs; IR- izlīdzināšanas rezervuārs; BR – barošanas rezervuārs; AL – lokomotīves ātrummērtājs; F – filtrs; MN1-MN3 – monometri; SPR – spiediena regulators; SRD – gaisa spiediena devējrelejs; BAS1,BAS2 – signalizatori; K – kompressors; MK – mašīnista krāns; PBK – lokomotīves palībbremzes krāns; BM – barošanas maģistrāle; BrM- bremžu maģistrāle ; PBM – palīgbremzes maģistrāle ; KBM – kompresoru bloķēšanas maģistrāle;BC1.BC2 – pirmo un otro ratiņu bremžu cilindri.

# TEP70 Bremžu iekārtas shēma

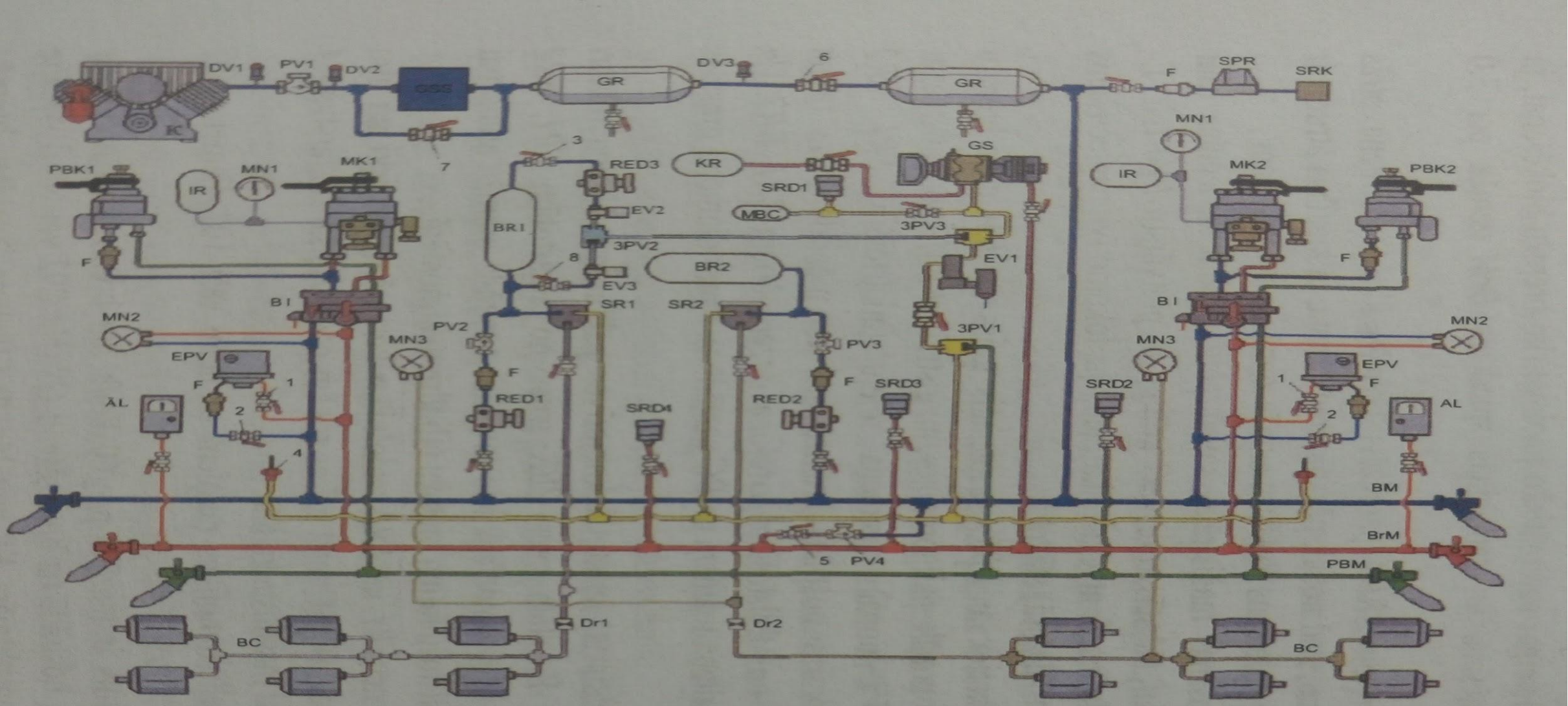



- 1, 2, 3, 6, 7, 8 – atvienošanas krāni; 4 – izlaišanas vārsts; 5 – atvienošanas krāns („aukstās rezerves” krāns) ; MK1, MK2 – vilciena mašīnista krāni; PBK1, PBK2 –lokomotīves palīgbremzes krāni; K – kompresors; GSS – saspīestā gaisa susināšanas sistēma; GR – galvenais rezervuārs; DV1 – DV3 – drošības vārsti; f – filtrs; PV1 – PV4 – pretvārsti; 3PV1 – 3PV3 – pārslēdzējvārpsti ; MN1 – MN3 – manometri; RED1 – RED3 – spiediena reduktori; BC – bremžu cilindri; EPV – autostopa elektropneimatiskie vārsti; ĀL – ātrummērītājs ; BI – bremžu bloķēšanās ierīce; SR1, SR2 – spiediena releji (atkartotaji); EV1 – elektrobloķēšanas vārsta; EV2, EV3 – elektropneimatiskie vārsti; SRK, SRD1 – SRD4 – spiediena devējreleji; SPR – spiediena regulators; GS – gaisdalis; KR – krājuma rezervuārs; MBC – vadošais rezervuārs („maldīgais bremžu cilindrs”); IR – izlīdzinašanas rezervuārs; BR1, BR2 – barošanas rezervuāri; BM – barošanas maģistrāle; BrM – bremžu maģistrāle; PBM – palīgbremzes maģistrāle; Dr1, Dr2 - droseles

# ČME3 Bremžu iekārta shēma

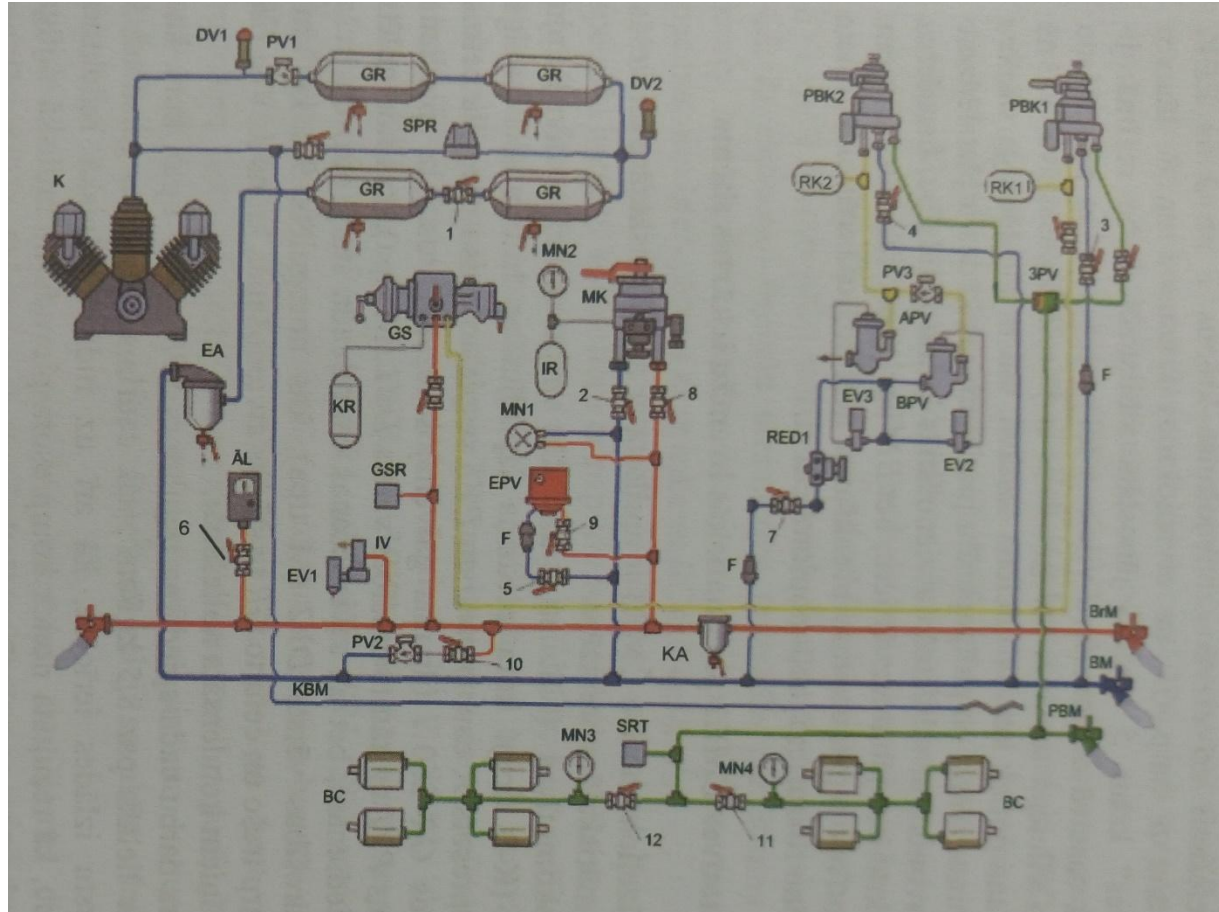

- 1,2,3,4,5,6,7,8,9,10,11,12 – atvienošanas krāni; 8 –kombinētais krāns; MK – vilciena mašīnista krāns; PBK1, PBK2 – lokomotīves palīgbremzes krāni; IR – izlīdzināšanas rezervuārs; F – filtrs; GSR, SRT – gaisa spiediena releji; ĀL- lokomotīves ātrummērītājs; MN1 – MN4 – manometri; EA – eļļas atdalītājs; KA - kondensāta nostādinātājs; BrM – bremžu maģistrāle; BM – barošanas maģistrāle; PBM – palīgbremzes maģistrāle; KBM – kompresoru bloķēšanas maģistrāle; GR- galvenais rezervuārs; KR – krājumrezervuārs; RK1, RK2 – rezervuāri kompensatori; SPR – spiediena regulators; DV1, DV2 – drošības vārsti; 3PV – pārslēdzējvārsts; BC – bremžu cilindri ; K – kompresors; EV1 – EV3 – elektropneimatiskie ventiļi; EPV – autostopa elektropneimatiskie vārsts; GS – gaisdalis; IV – izlaišanas vārsts; PV1 – PV3 pretvārsti; RED1 – spiediena reduktors; BPV – bremzēšanas pneimatiskais vārsts; APV – bremžu atlaišanas pneimatiskais vārsts



# Elektrovilciena ER2 galvas vagona bremžu iekārtas shēma

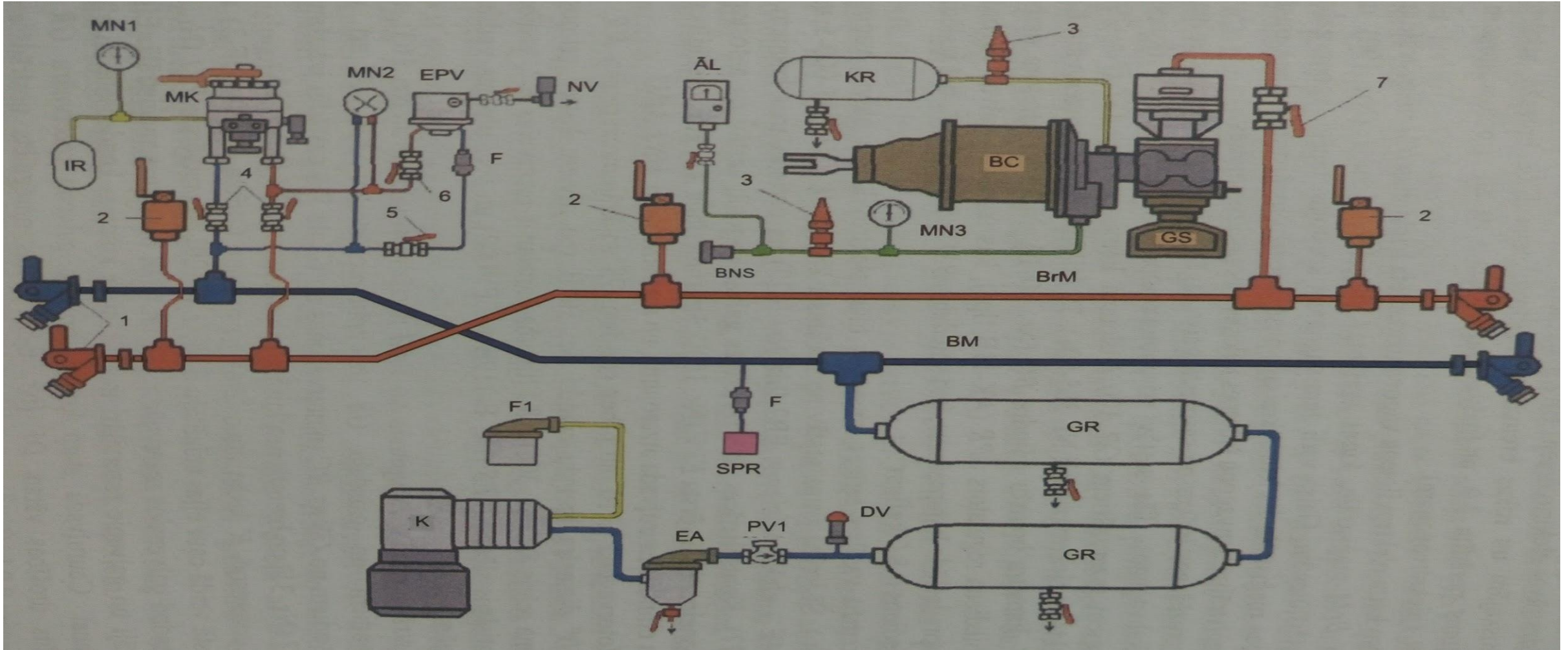

- 1 – galakrāni; 2 – stopkrāni; 3 – izlaišanas vārsts; 4 – atvienošanas krāns Nr. 377; 5,6,7 – atvienošanas krāni; IR – izlīdzināšanas rezervuārs; MK – vicienu mašīnista krāns; EPV – autostopa elektropneimatiskais vārsts; NV – norāves krāns; F – filtrs; F1 – kompresora filtrs; MN1-MN3 – manometri; BNS – bremžu neatlaišanas signalizators; KR – krājumrezervuārs; BrM – bremžu maģistrāle; BM – barošanas maģistrāle; K – kompresors; SPR – spiediena regulators; EA – eļļas atdalītājs; PV1 – pretvārsts; DV – drošības vārsts; ĀL – ātrummērītājs; GS – gaisdalis; BC – bremžu cilindrs

# Elektrovilciena ER2 motorvagona bremžu iekārtu shēma

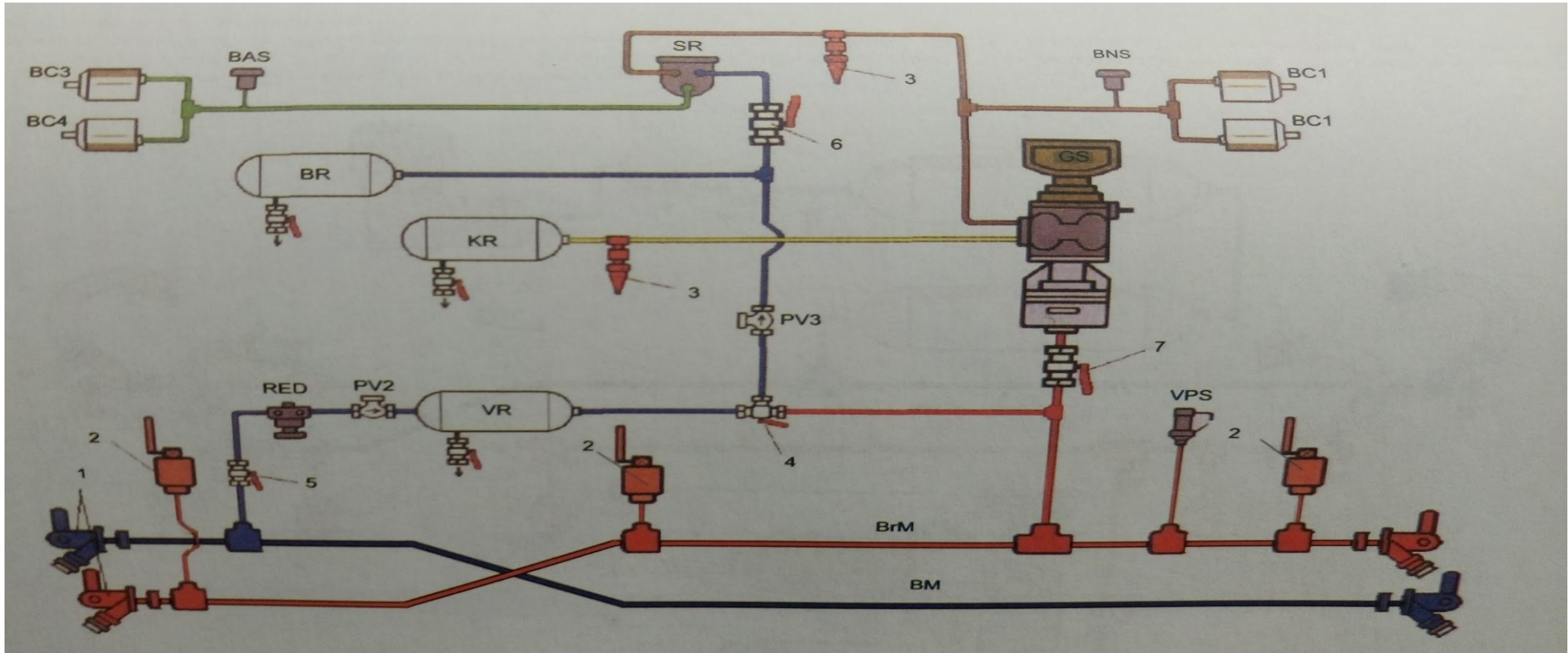

- 1- galakrāni; 2-stopkrāns; 3- izlaišanas krāns; 4 – trīseju krāns; 5,6,7- atvienošanas krāni; BC1-BC4- bremžu neatlaišanas signalizators; SR- spiediena relejs; BR- barošanas rezervuārs; KR- krājumrezervuārs; RED- spiediena reduktors; VR- vadības rezervuārs; VPS- vadības pneimatiskais slēdzis; BrM- bremžu maģistrāle; PV2,PV3-pretvārsti.