

Отделка набрызгом.

- **Набрызг – это отделка просушенной окрашенной поверхности мелкими каплями краски другого цвета, придающий поверхности пятнистую окраску.**
- **Большое значение имеет гармоничный подбор цветов фона и брызг темные или более яркие цвета наносят более мелкими брызгами.**
- **Набрызг выполняют как водными, так и неводными составами.**

- **Крупность отдельных брызг и одинаковость их размеров зависят от густоты окрасочного состава. С уменьшением вязкости размер брызг увеличивается. Жидкий состав дает сплошные пятна.**

- **Последовательность действий такова. Прежде всего нужно подготовить стену: оштукатурить ее, загрунтовать и ошпаклевать.**
- **Затем, как только шпаклевка подсохнет, окрасить стену в нужный тон. Обычно используются светлые тона – светло-розовый, светло-голубой, бежевый или белый.**

- Однако если вы решите пойти по другому пути и окрасить стену в темно-синий цвет, то пигменты для такого тона нужны светлые, например желтые, светло-зеленые и голубые.
- Такая стена будет выглядеть очень эффектно.
- Следует обратить внимание на то, что для набрызга нужно использовать пигменты не менее трех оттенков.

- 1.Набрызг можно проводить и с помощью обычной кисти (рис. 16). Приготовьте колер нужного оттенка (для этого понадобится краска двух или более пигментов). Затем **следует взять кисть, расположить перед поверхностью стены палку на определенном расстоянии и ударить по ней кистью так, чтобы брызги от удара попали на стену.**
- **При этом палку держат на одинаковом расстоянии от стены. При этом величина брызг зависит от длины и толщины волоса кисти: чем длиннее волос тем крупнее их размеры.**

-



Рис. 46. Нанесение на стену с помощью кисти

a



b

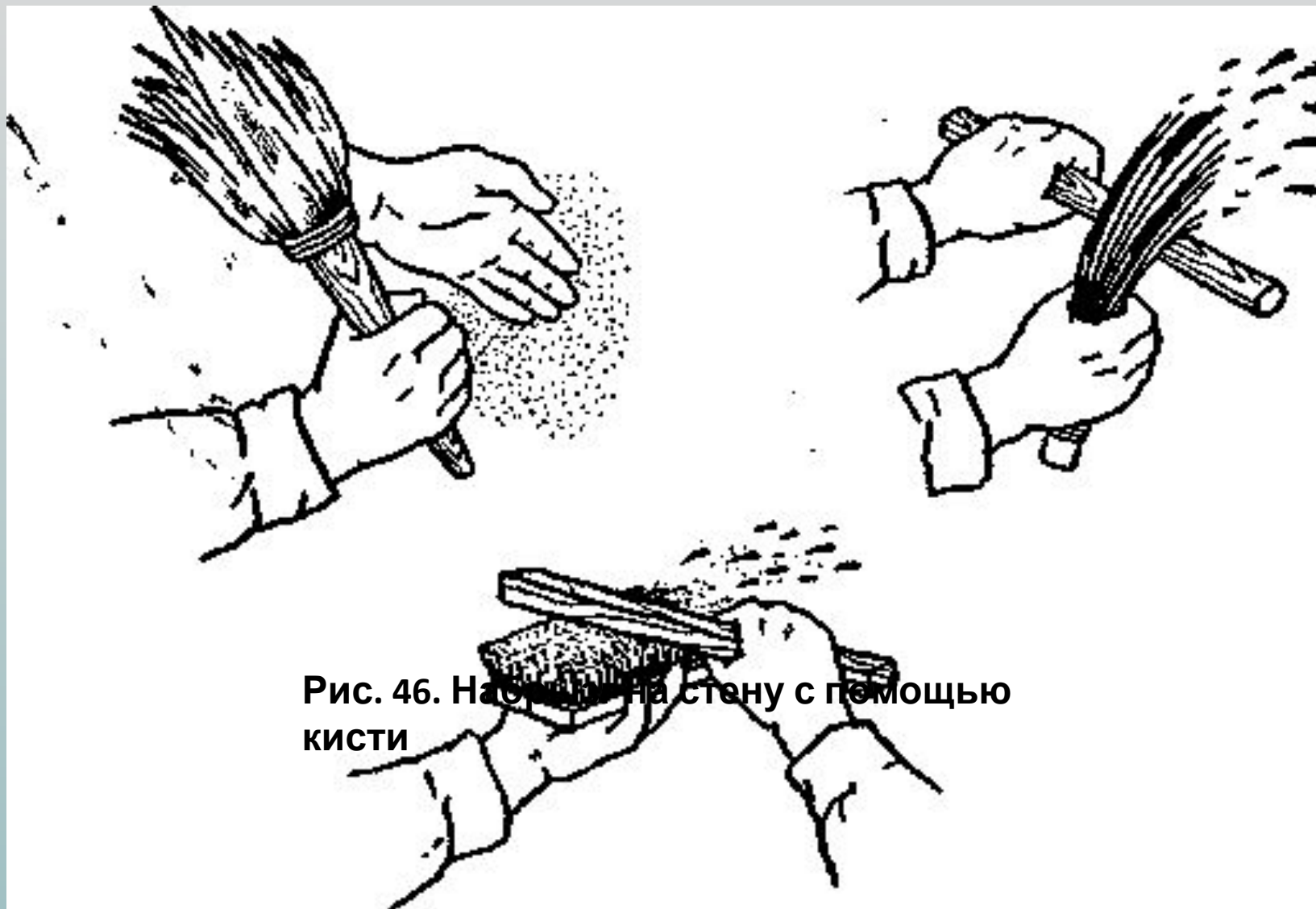
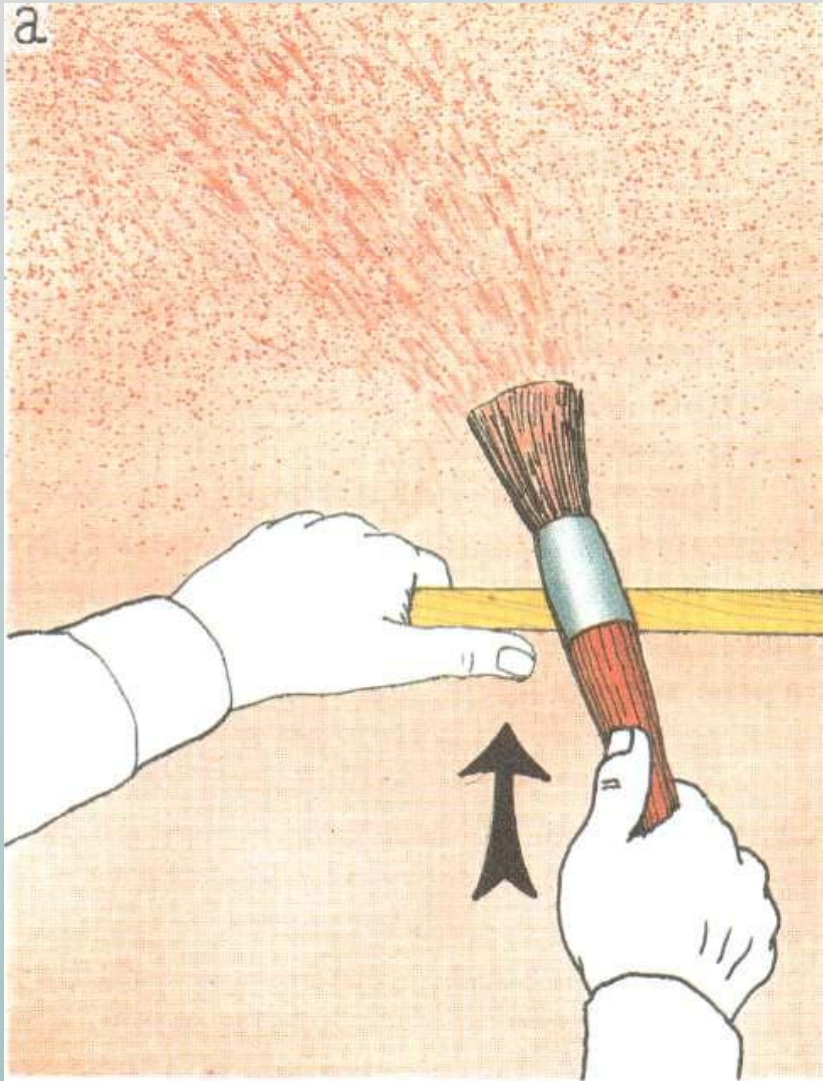
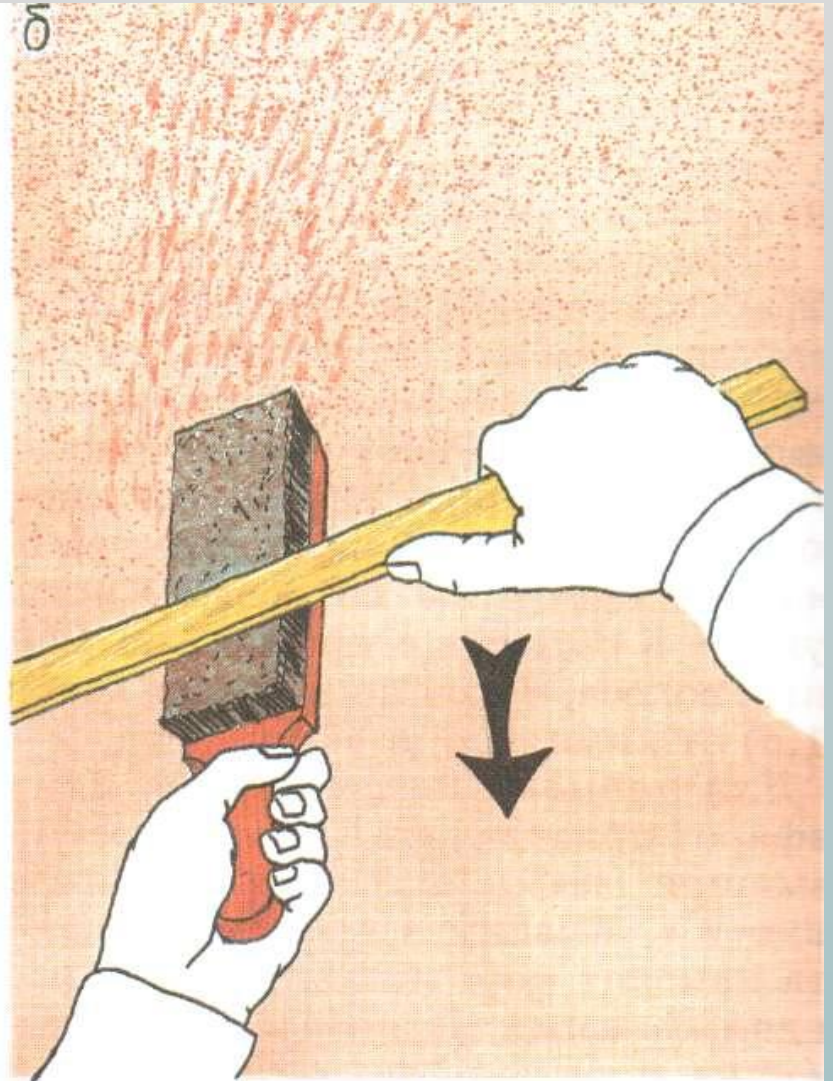

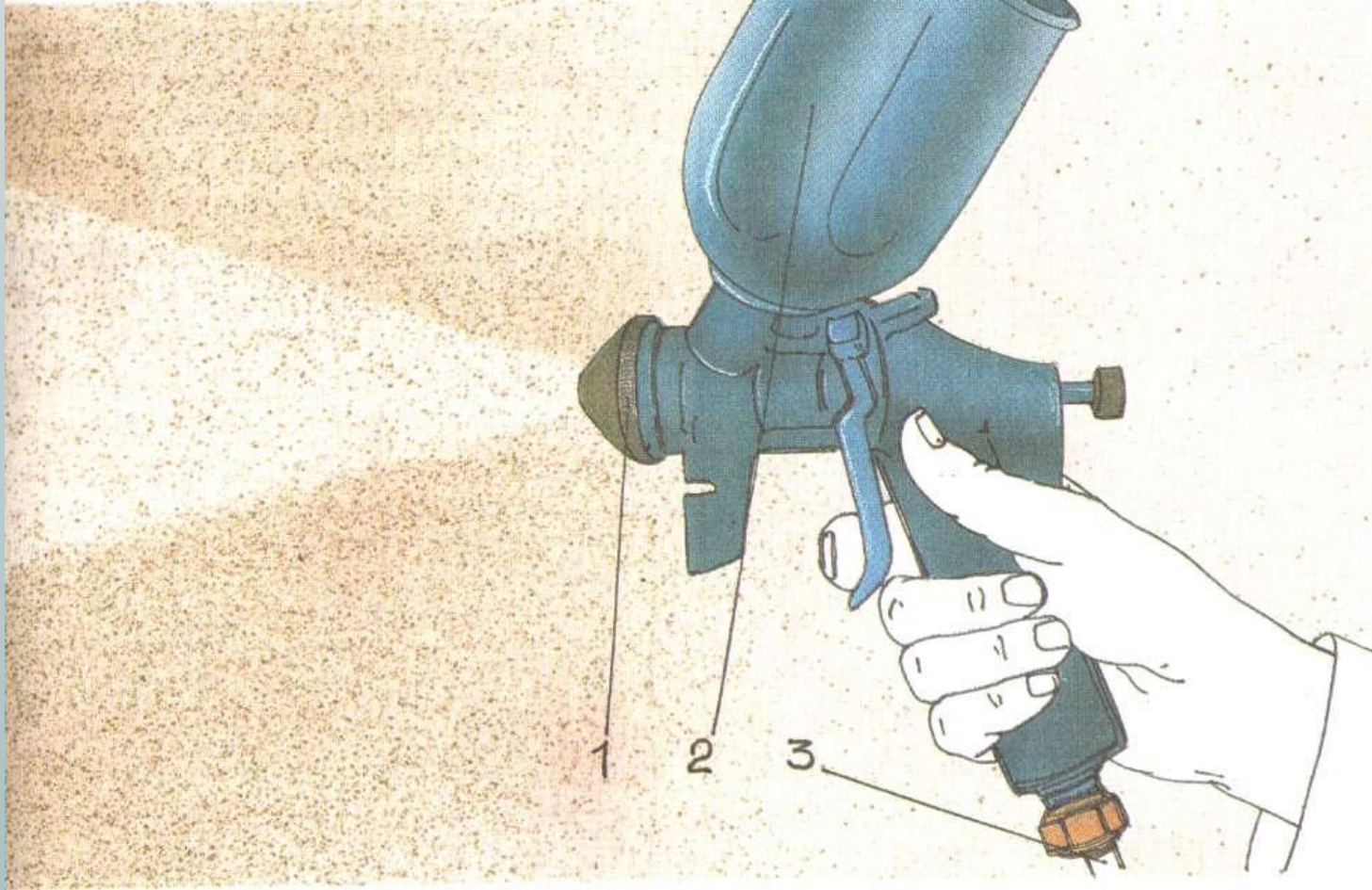

Щеткой

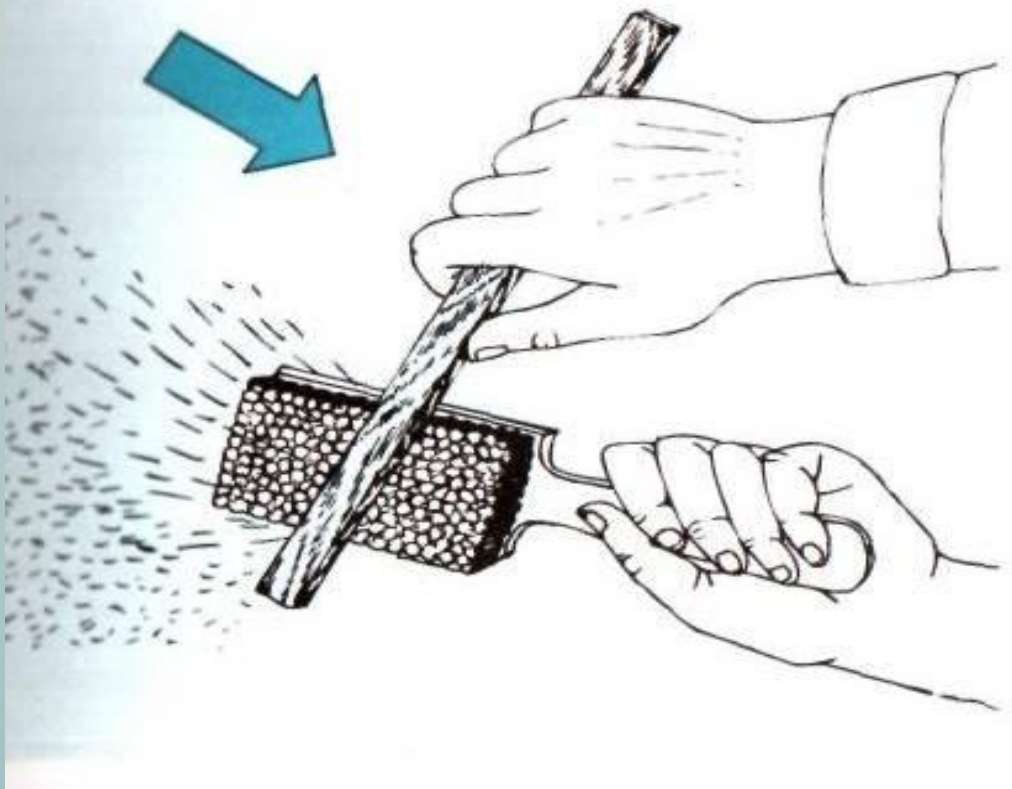

- **2.Щеткой**
- **Щетку смачивают в краске держат на расстоянии 10-15 см от обрабатываемой поверхности. Набрызг выполняют движением прямоугольного бруска вдоль щетки «на себя».**
- **Волосы щетки, прижатые бруском возвращаются в первоначальное положение , набрызгивает окрасочный состав на поверхность**

- Рис. 15. Распылитель для нанесения набрызга на стену: 1 – курок; 2 – сопло; 3 – емкость для краски; 4 – регулятор поршня; 5 – трубка для подачи воздуха из пылесоса.

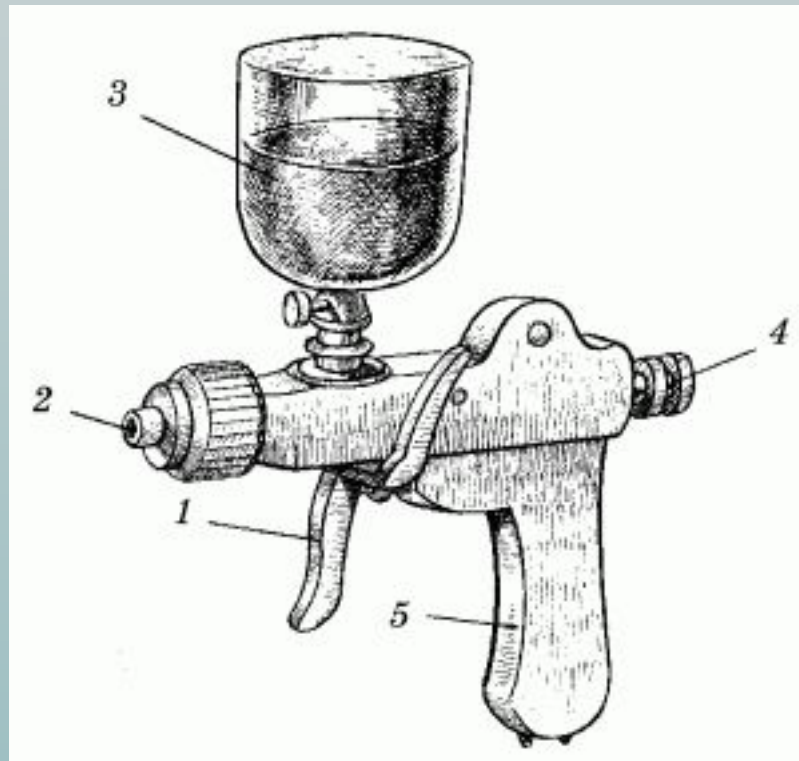

- **3.Краскораспылителем.**
- **Краскораспылителем набрызг получается при уменьшении подачи воздуха.. Окрасочный состав при этом вылетает в виде мелких брызг. Качество брызг контролируется по ходу работы.**

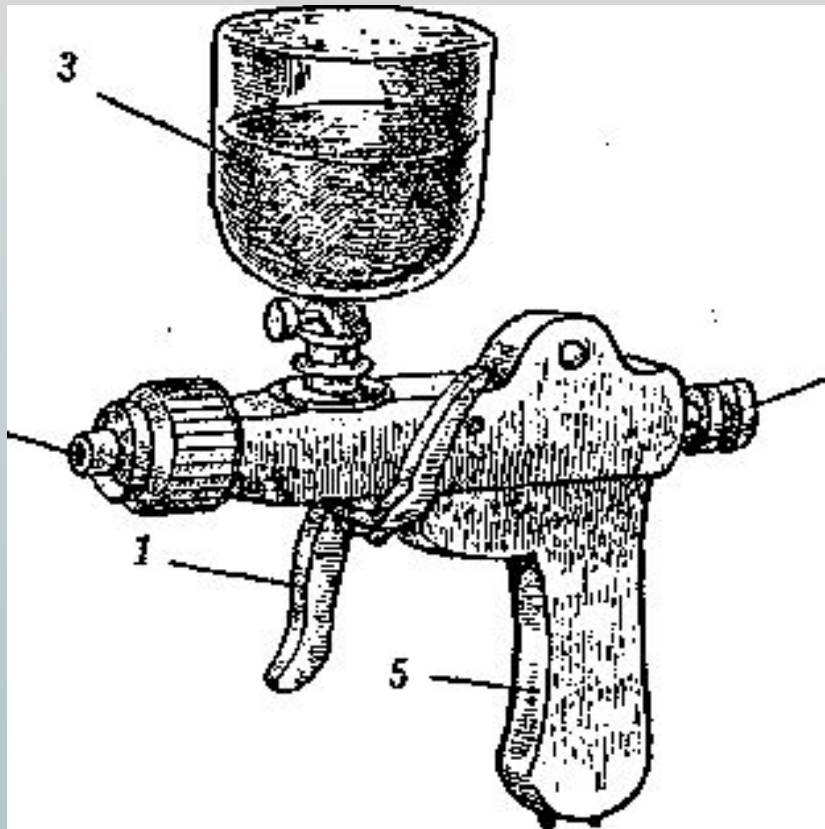

•Рис. 44. Пульверизатор: 1 — курок; 2 - сопло; 3 - емкость для краски-4 — регулятор поршня; 5 — трубка для подачи воздуха



Рис. 45. Положение пульверизатора во время окрашивания а — правильно; б — неправильно

Во время работы удочку пульверизатора держат так, чтобы форсунка была направлена перпендикулярно к окрашиваемой поверхности (рис. 45).

Перед началом работы делают пробную окраску, определив тем самым длину струи краски и равномерность ее распыления.

- В конце работы для закрепления краски (если она не влагостойкая) стены можно покрыть бесцветным лаком на водной основе.

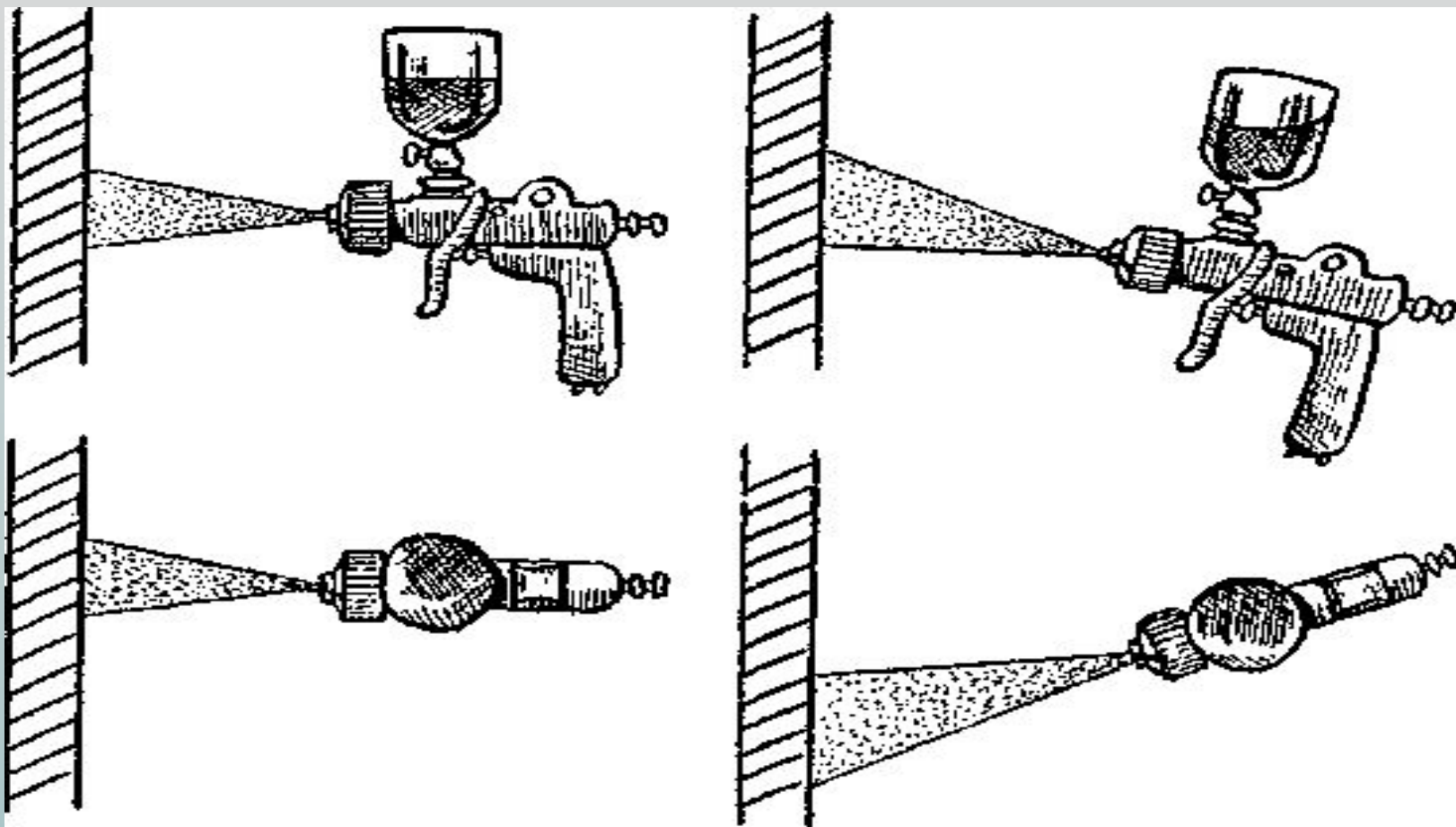
Для получения работы высокого качества многие сначала окрашивают стены кистью или валиком, а 2-й слой наносят с помощью краскопульта.

Набрызг можно проводить и с помощью обычной кисти (рис. 46). Готовят колер нужного оттенка (для этого понадобится краска 2 или более пигментов). Затем берут кисть, располагают перед поверхностью стены палку на определенном расстоянии и ударяют по ней кистью так, чтобы брызги от удара попали на стену.

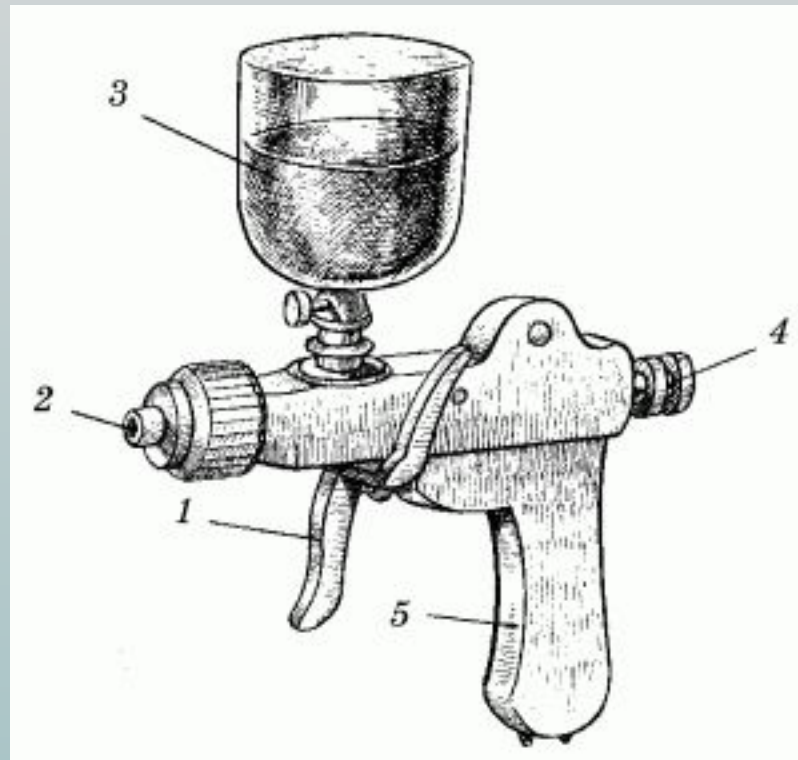

Итальянская краска «Multicolor» – специальная краска на основе акриловой смолы с чрезвычайно широким спектром оттенков. Эта краска позволяет получить уникальную отделку как по цвету, так и по стилю, которые более всего подходят к стилю самого помещения. При ее использовании можно создавать на окрашиваемых участках многочисленные зрительные эффекты с помощью поролоновой губки, шпателя, имитируя поверхность под дерево, а также обычной кистью.

Данная краска практически не имеет недостатков, однако цена ее достаточно высока и не всем доступна. В том случае, если хозяин квартиры стеснен в средствах, но желает выполнить очень качественную и красивую отделку стен своего жилища, можно предложить и другой способ проведения малярных работ. Все, что для этого нужно, – пылесос марки типа «Аудра» или «Ракета», пигменты различных цветов по индивидуальному выбору, распылитель куркового типа и водоземulsionная краска, количество которой зависит от площади поверхностей окрашиваемых стен.