

* Способ перевода
рисунка на заготовку

* Мы уже знаем

1. Технология изготовления изделия из древесины
2. Пиление, строгание, сверление, отделка изделия из древесины

Как сделать изделие своими руками, чтобы оно не было похожим ни на одно другое?



* ВЫПИЛИВАНИЕ ЛОБЗИКОМ

Это один из распространённых видов художественно-прикладной обработки древесины



* Инструменты

Лобзик



Надфили

Наждачная
бумага



* Материалы



Фанера

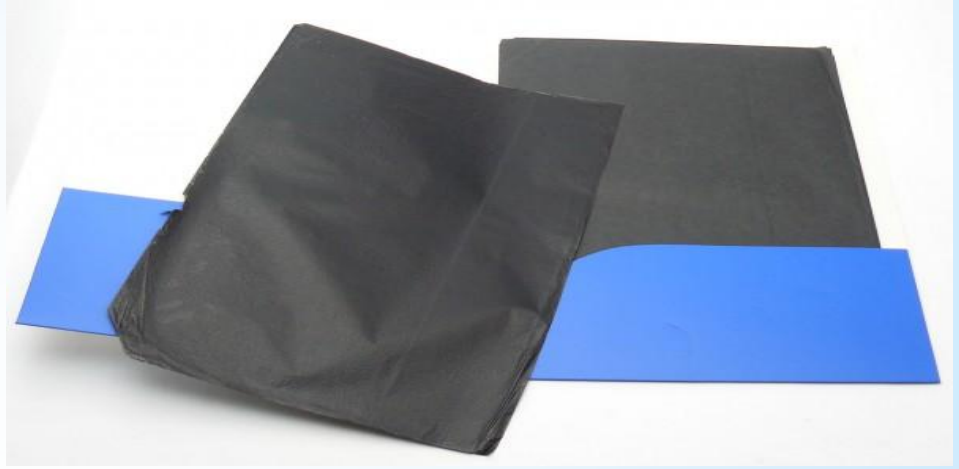

Копировальная бумага



Рисунки для выпиливания

* Подготовка лобзика

- 1,5 - зажимы
- пилки
- 2 - пилка
- 3 - рамка
- 4 - ручка

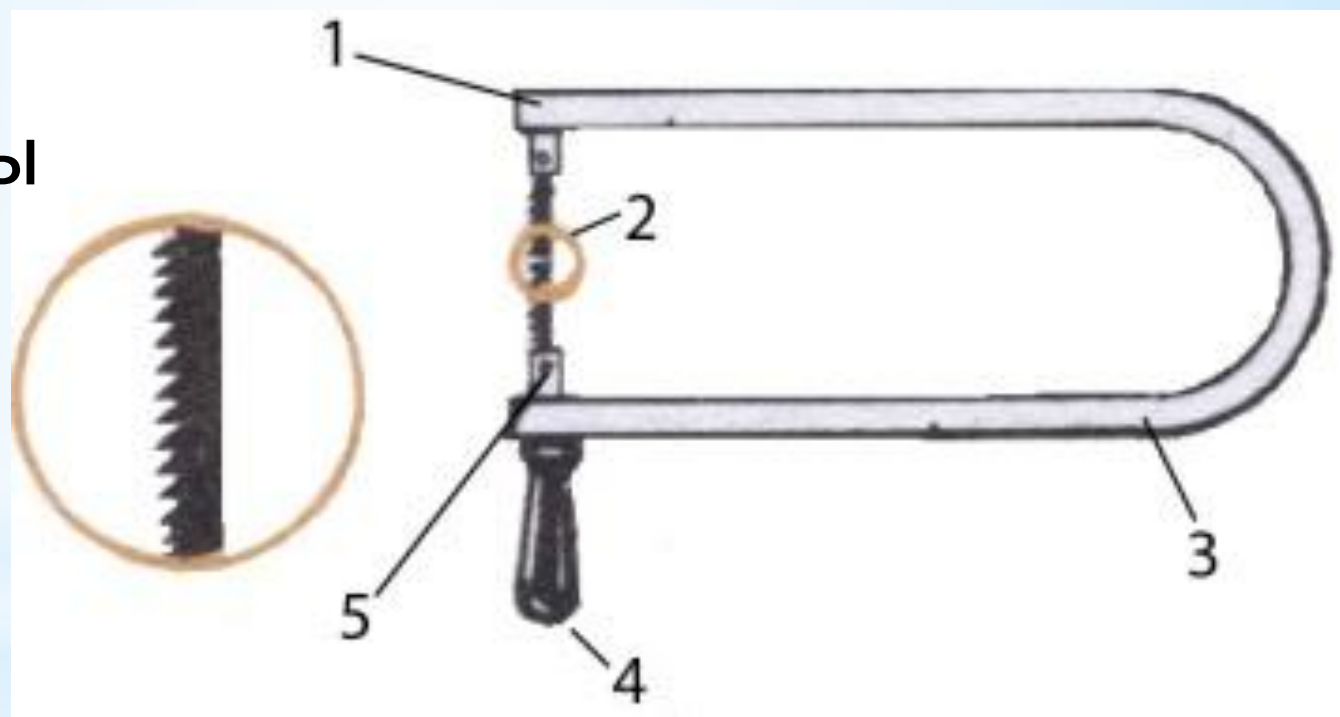

* Натяжение пилки

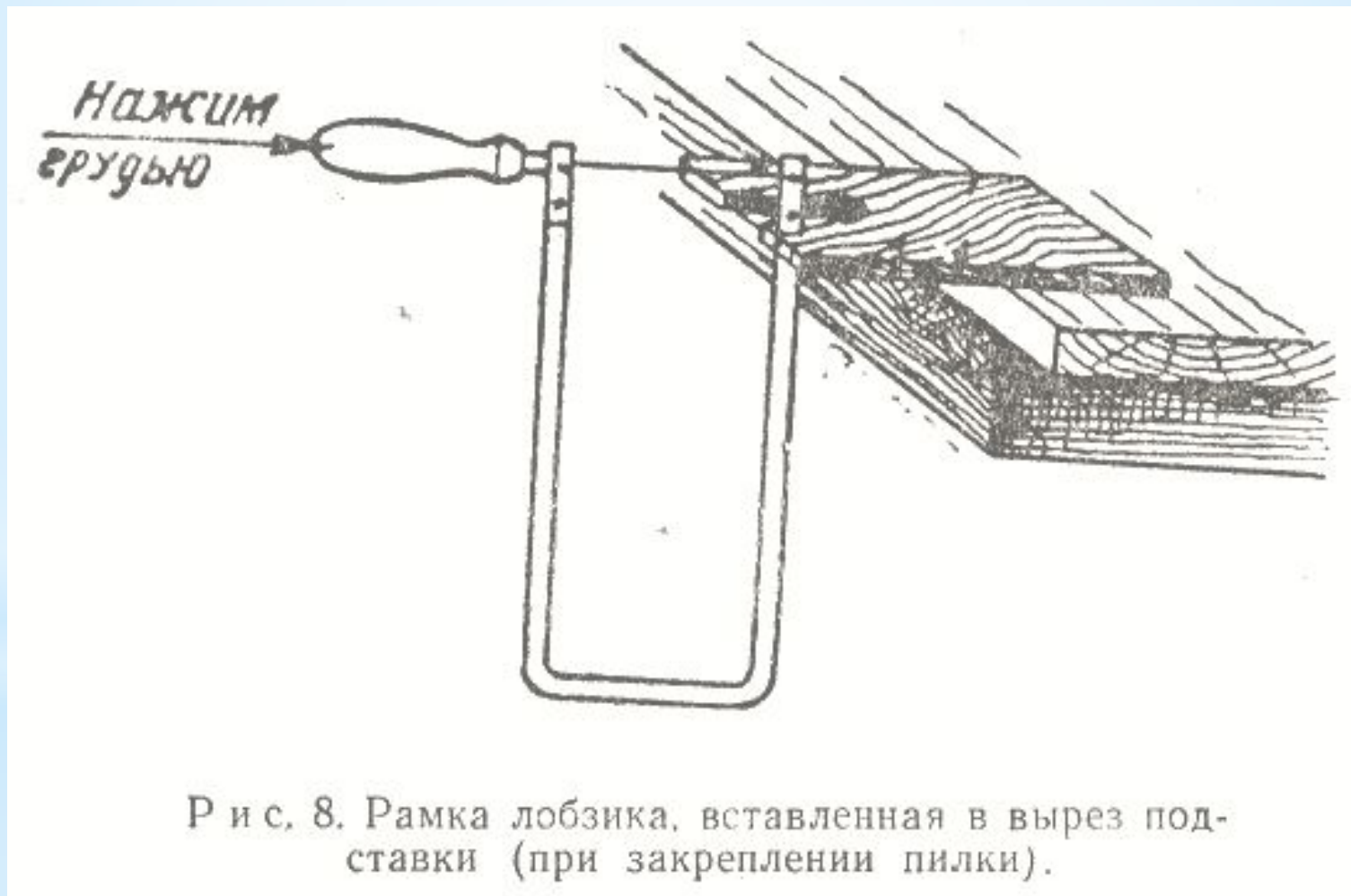

* Выпиловочный столик

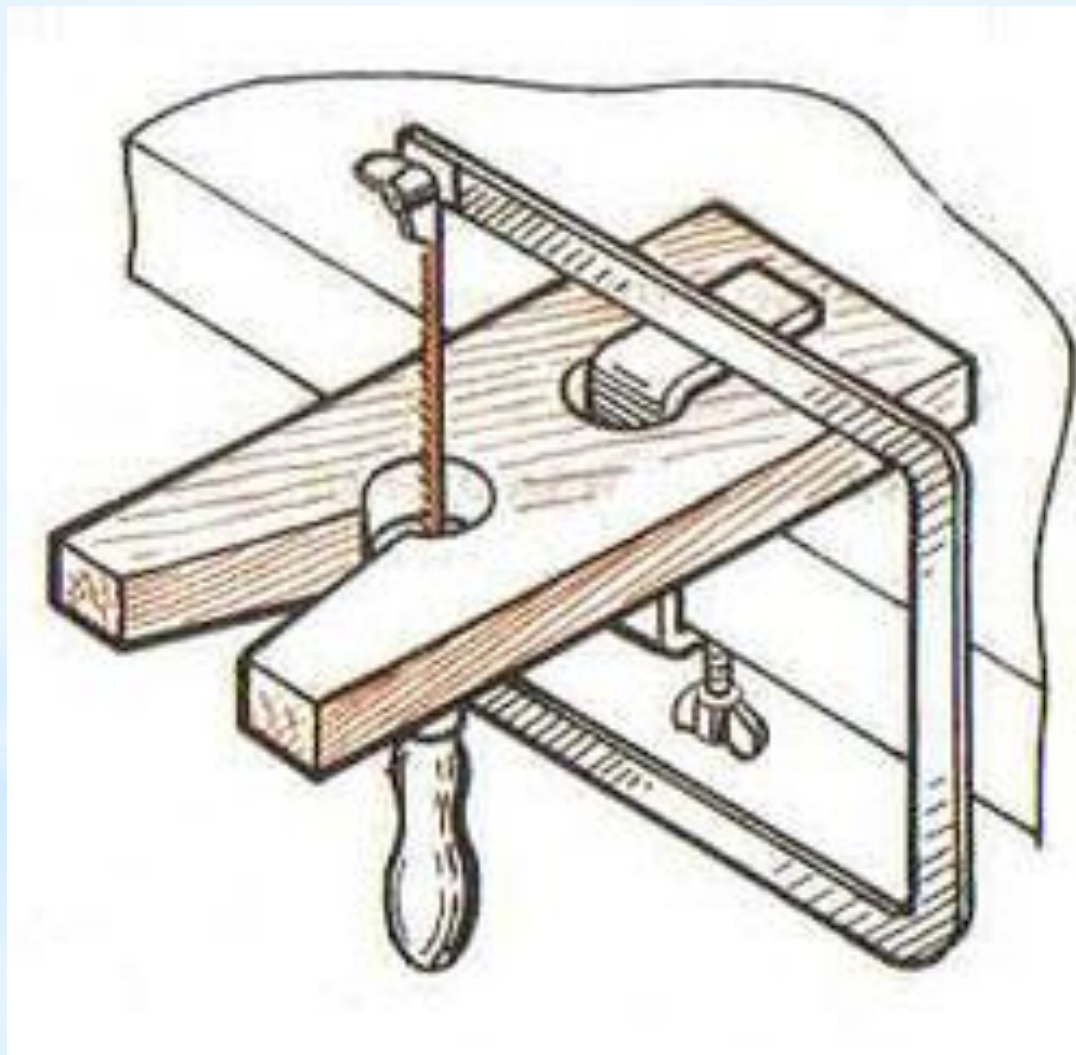

Чтобы более экономно расходовать материал, все детали выпиливаемой вещи необходимо располагать на листе фанеры компактно, что позволит иметь меньшее количество отходов. Гораздо удобнее вначале перевести все детали изделия на лист фанеры; ножовкой или пилкой распилить ее на части с переведенными деталями, а затем уже можно приступать к выпиливанию каждой детали в отдельности. Прежде чем перевести рисунок на фанеру, ее поверхность необходимо слегка обработать шлифовальной бумагой.

Перевод рисунка на фанеру.

Что нам необходимо?

копировальная бумага

калька

остро заточенный карандаш



* Нанесение рисунка на заготовку

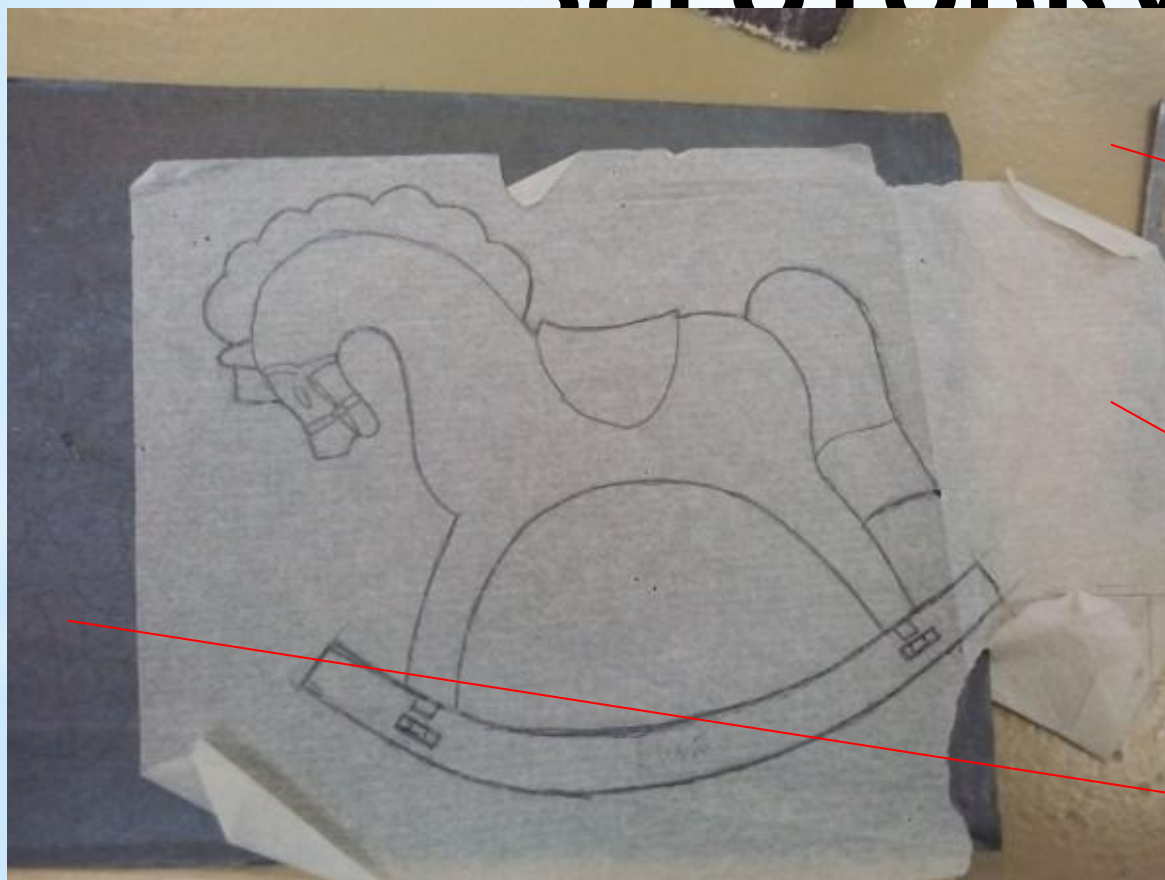

заготовка

рисунок

Копировальная
бумага

С помощью канцелярских кнопок крепят копировальную бумагу на фанеру и с помощью копировальной бумаги переносят необходимое изображение. Далее рисунок обводят по контуру хорошо наточенным карандашом с небольшим нажатием. После того как будет переведен рисунок на фанеру, его нужно сверить с оригиналом и выправить возможные пропуски и неточности.

Переводить рисунок следует внимательно и аккуратно, прямые линии проводят по линейке, окружности — циркулем.

*Изменение размеров рисунка

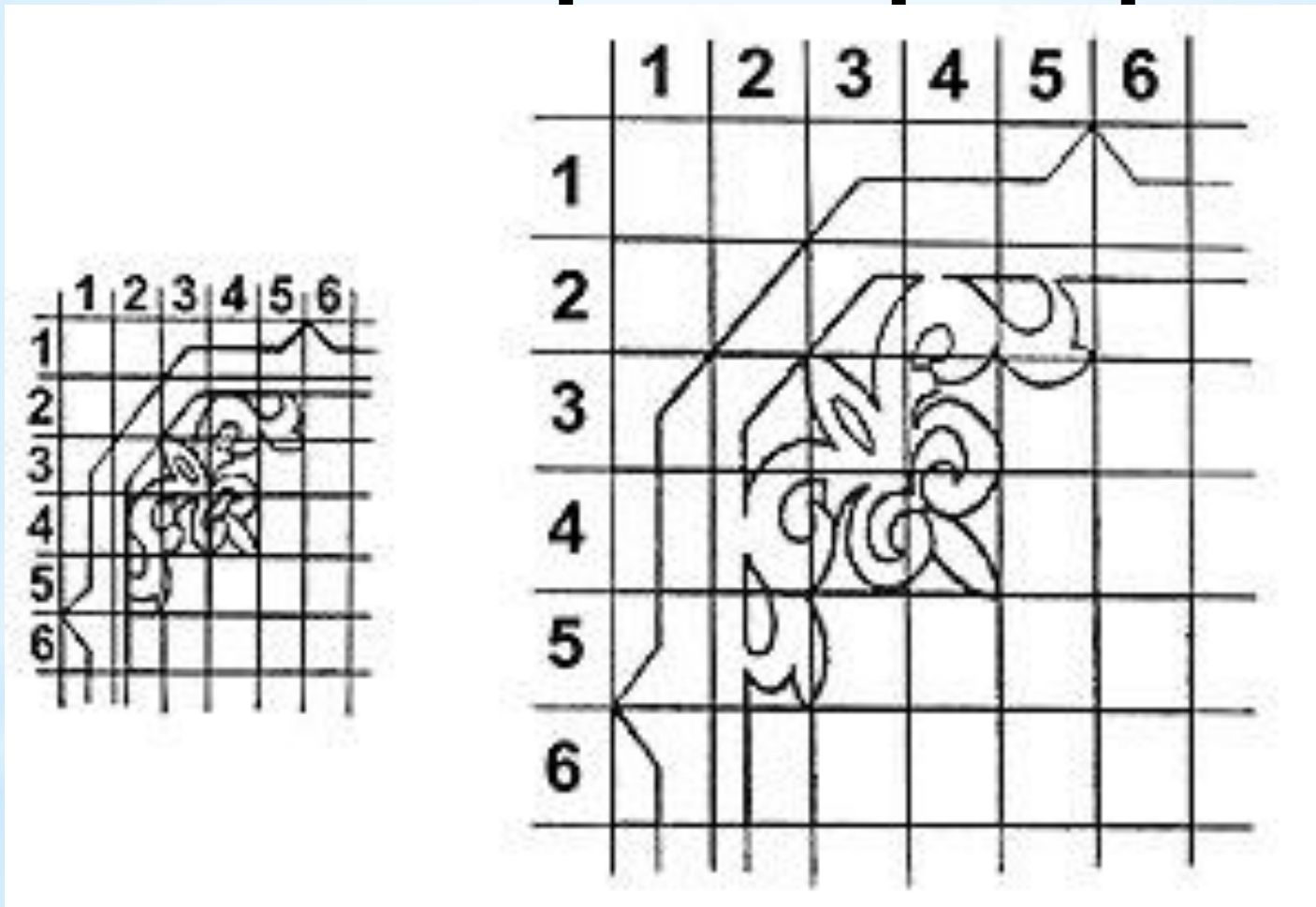

С помощью сетки

* Приемы выпиливания



Рис. 7. Работа лобзиком.

* Секреты выпиливания

1. Пилка должна двигаться вверх-вниз
2. Пилка всегда должна быть свободной
Для этого делай больше движений пилкой
3. Придерживай заготовку левой рукой
Старайся, чтобы заготовка не прыгала
вверх-вниз
4. При криволинейном пилении поворачивай
заготовкой понемногу. Никогда не
поворачивай пилкой лобзика

*Изделия с выпиливанием

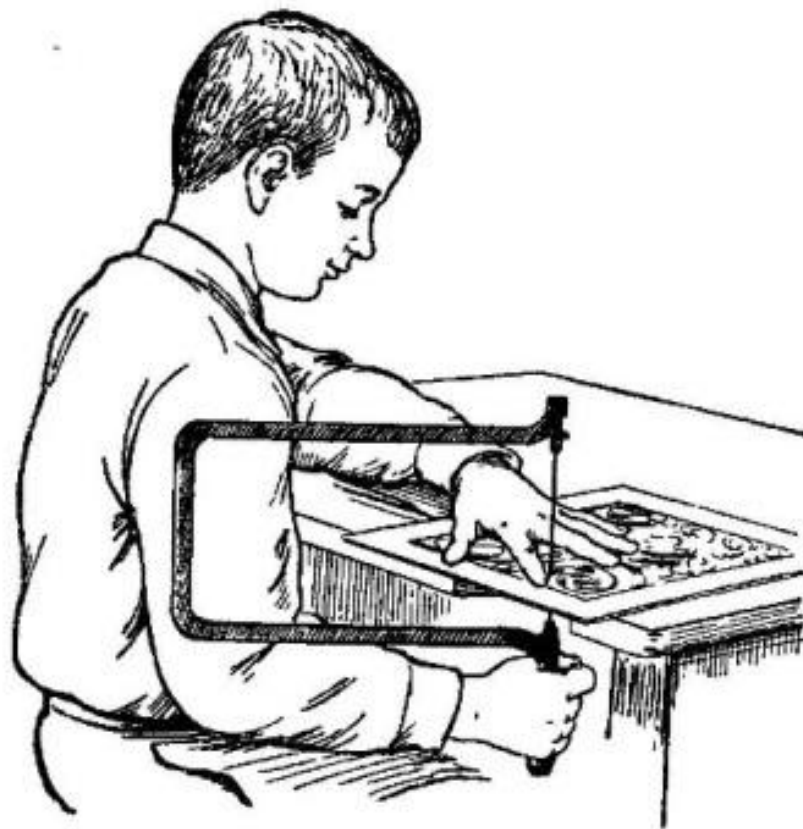
После выпиливания изделие зачищают и при необходимости окрашивают или покрывают лаком

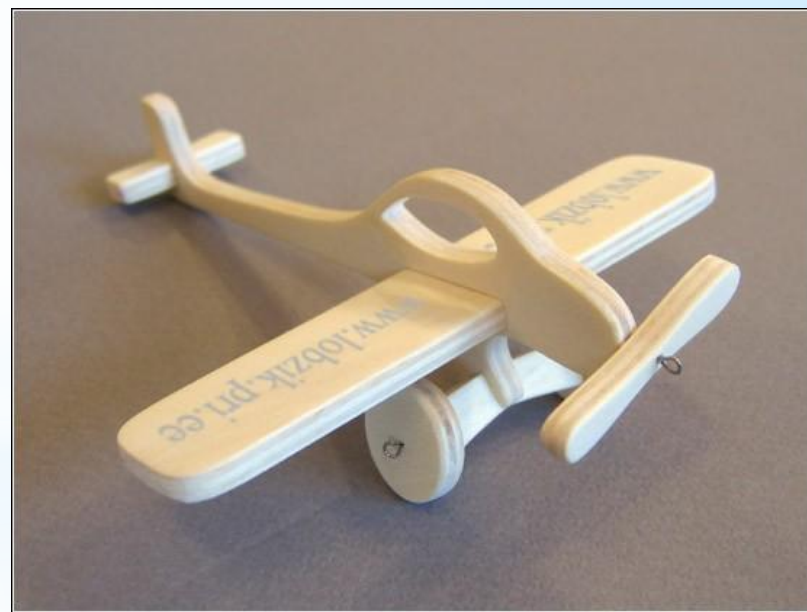

* Декоративные изделия с выпиливанием лобзиком



* Проверь себя

Ответь на вопросы

1. Как называется инструмент для выпиливания из фанеры?
2. Как должны быть наклонены зубья пилки?
3. Почему при выпиливании двигают и поворачивают заготовку, а не лобзик?

Выполни задание

Выбери рисунок и переведи его на кусок фанеры.