

Муниципальное бюджетное дошкольное образовательное учреждение
детский сад №61 «Семицветик» Старооскольского городского округа

Умные игры - 2 для детей 5-7 лет

Педагог-психолог Гензе Н.И.

Лабиринт – одна из самых древних головоломок человечества. Первые изображения простейших лабиринтов обнаружены в верхнем палеолите 38000 лет до н.э.(!). Однако, никто точно не знает, кто именно придумал первый лабиринт – изображение с петляющими дорожками встречается во многих культурах.

Лабиринты древних строились из камней, растений, различных сооружений, и лишь спустя тысячелетия подобные головоломки были перенесены на бумагу в качестве игр.



Игры на развитие внимания, логики, зрительного восприятия для детей 5-7 лет

Лабиринт – это разновидность развивающих заданий.

Разгадывание лабиринтов детьми – это не только интересное занятие, но это очень полезное занятие, которое помогает развивать внимание, формирует пространственное мышление, логику и терпение у детей. Всё это поможет ребёнку в обучении в школе.



Помоги зайчику найти дорогу к другу.

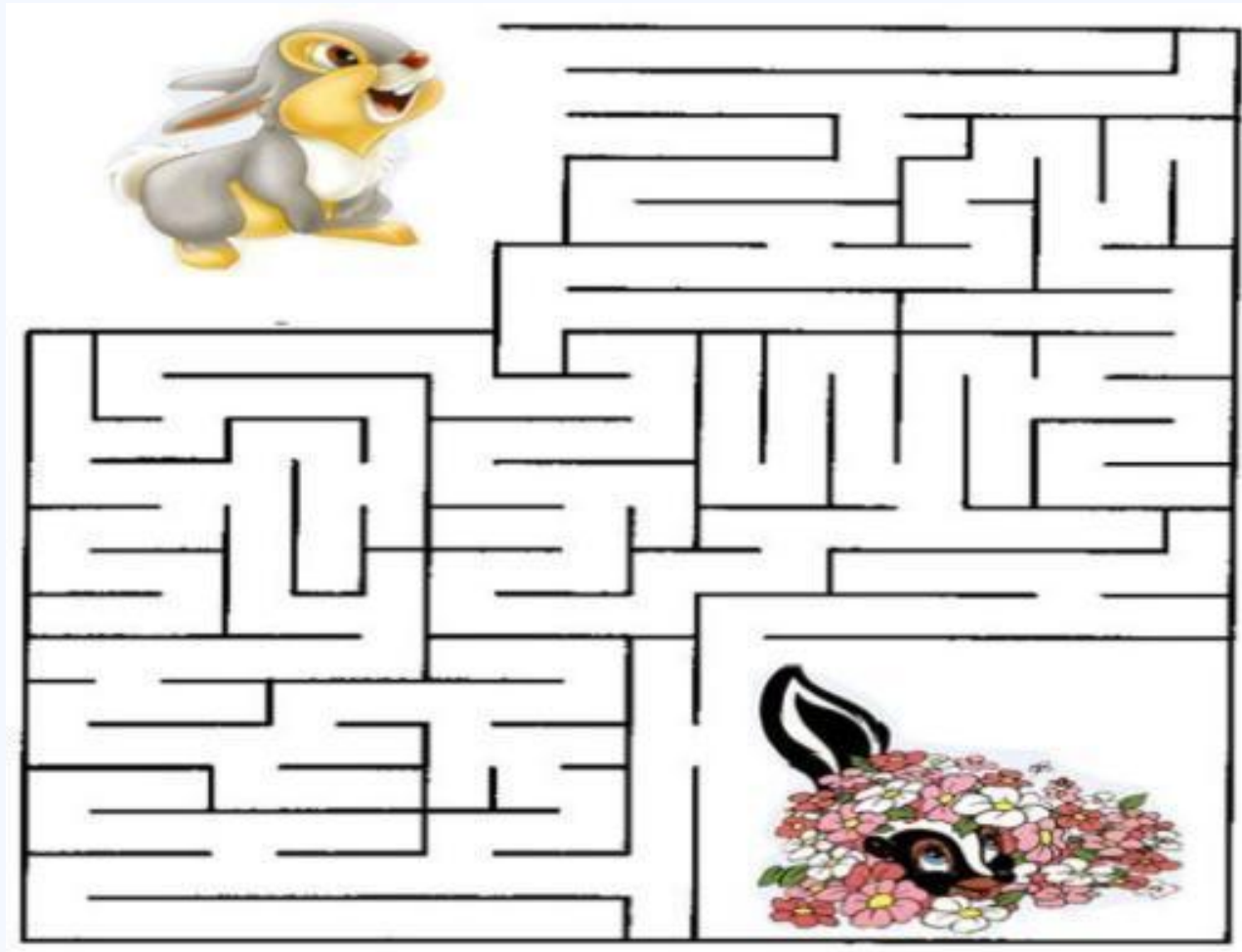

Помоги малышу дойти до дома.

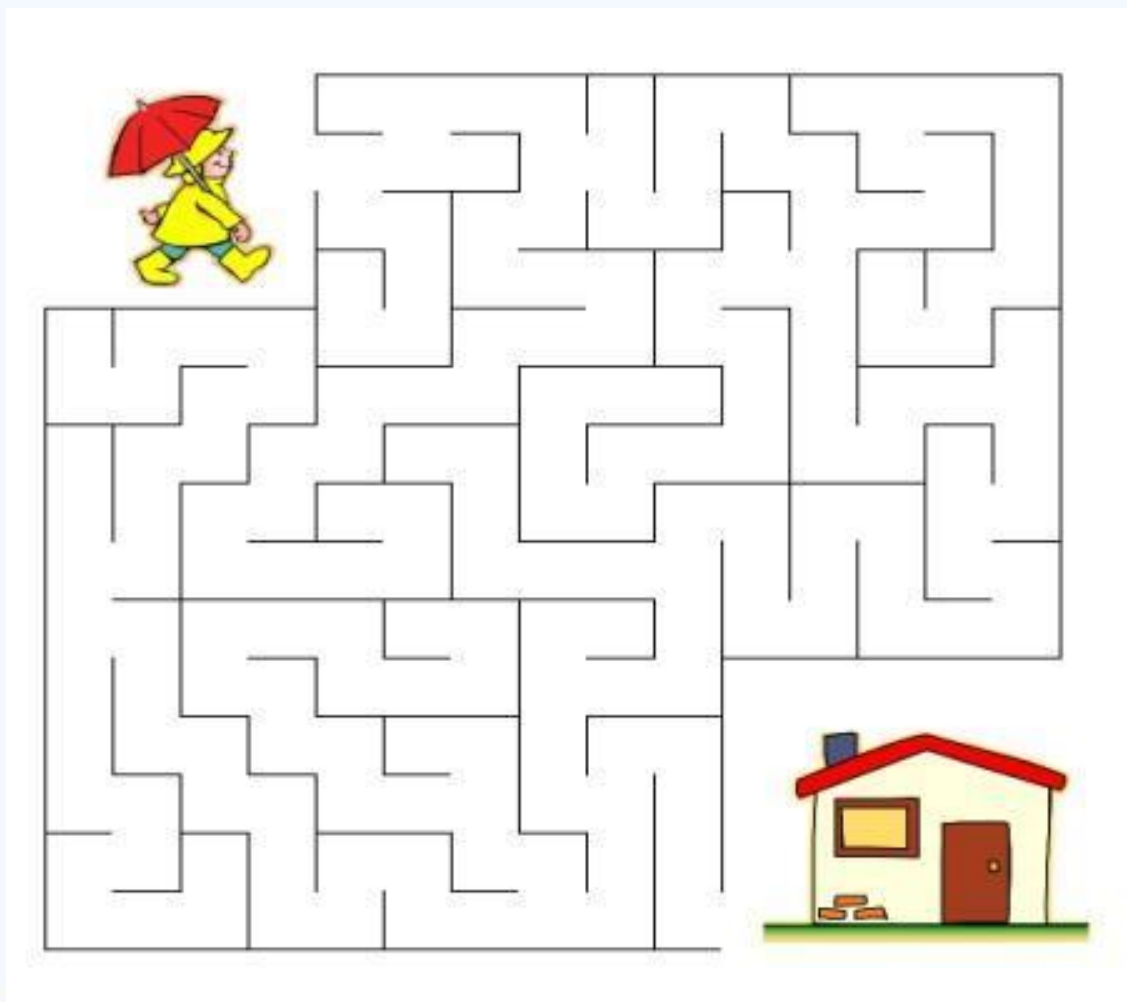

Помоги котенку дойти до мамы-кошки.

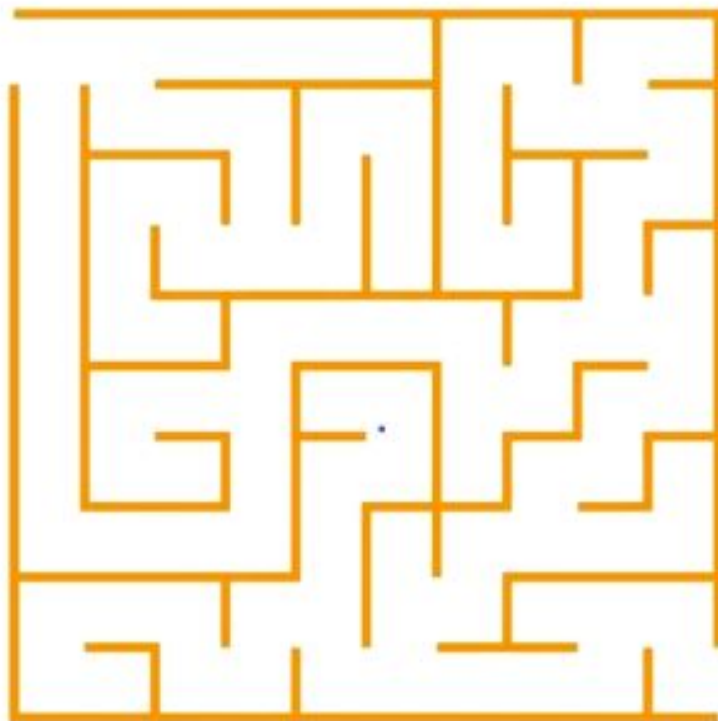

Помоги Маше поймать бабочку.

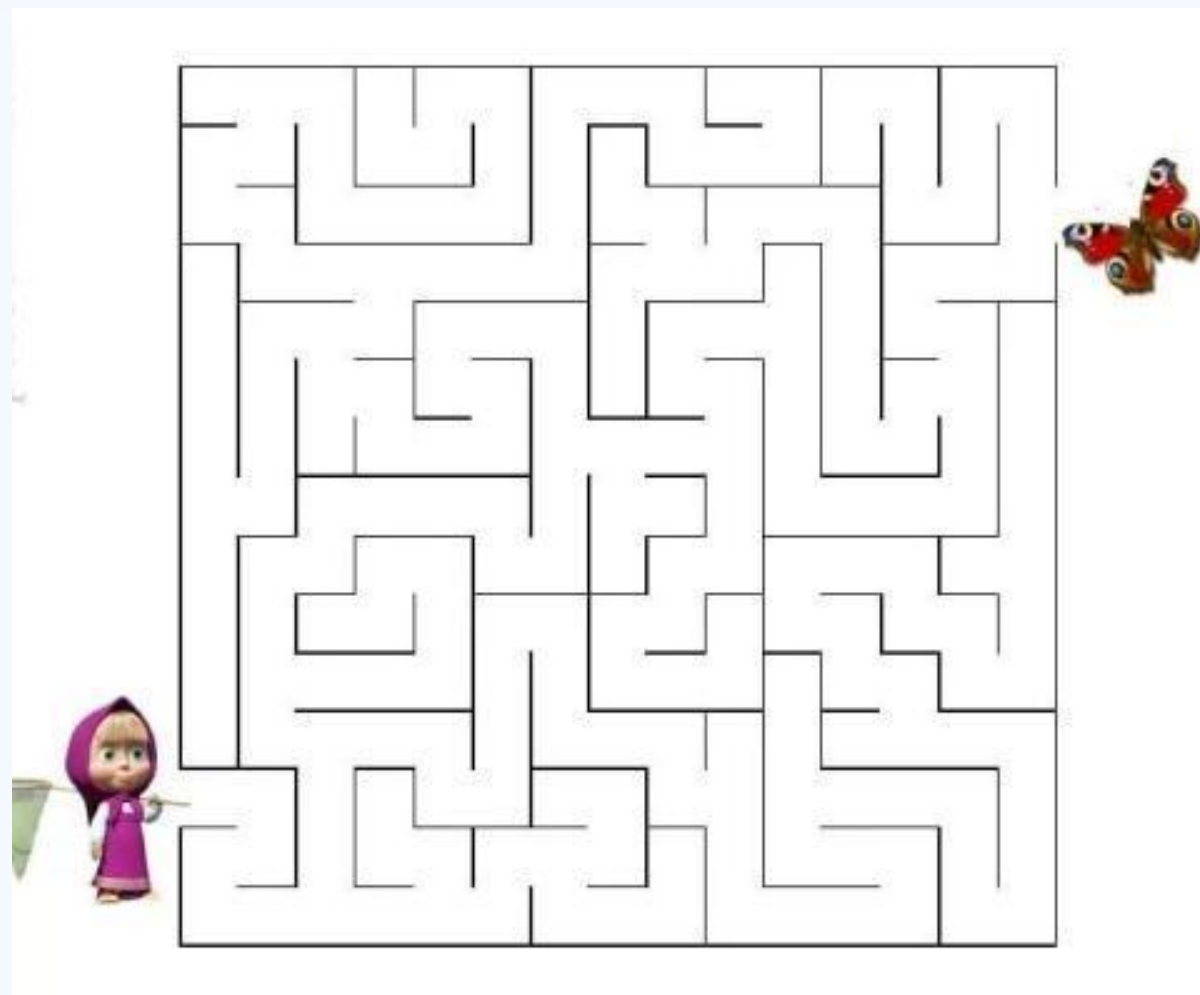

Рисование двумя руками.

- Упражнение «Двойной рисунок» - относится к элементам Гимнастики Мозга. Оно необходимо для осознания движения и ориентации тела в пространстве.
- Упражнение активизирует мозг для координации "руки - глаза", в разных зрительных полях, осознания пространства и зрительного различия .
- Упражнение развивает межполушарное взаимодействие.
- Упражнения проводят как с детьми, так и со взрослыми .

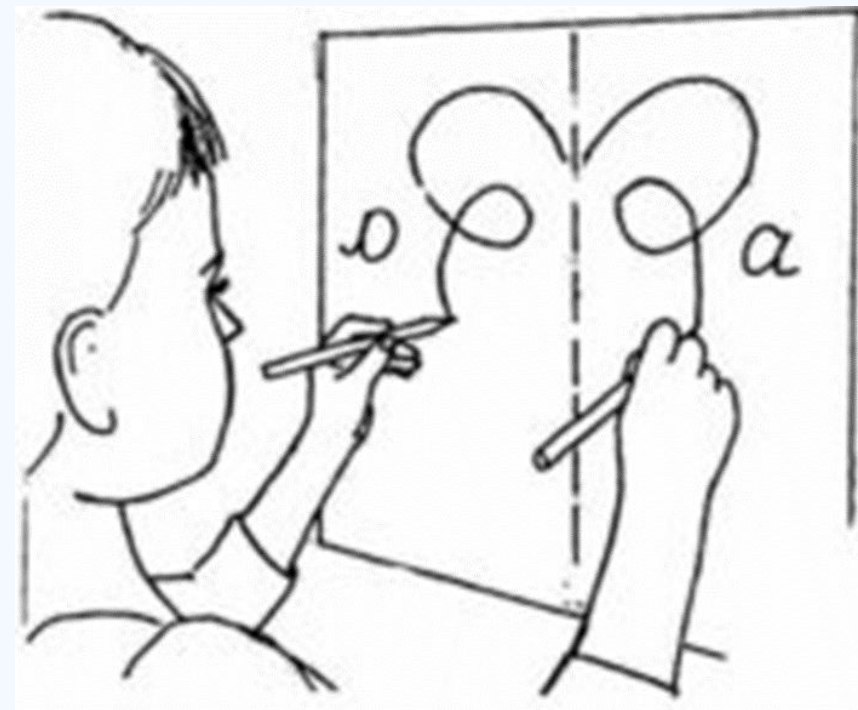

Рисование двумя руками.

- Двуручное рисование без опоры на готовый рисунок лучше начинать с произвольного изображения каракулей, правда, есть одно условие: начинать вы должны с линии симметрии. Старайтесь создавать с обеих сторон симметричный, одинаковый рисунок, следя за синхронностью движений правой и левой руки. После того, как освоите каракули, можно переходить к изображению настоящих предметов.
- Нейропсихологи рекомендуют выполнять это упражнения малышам, начиная с 1,5–2 лет. Они рисуют не кисточками, а пальчиками и ладошками. Первым делом они учатся ставить отпечатки сначала правой рукой (если она ведущая), потом левой, затем одновременно обеими руками. Когда это упражнение будет освоено, можно переходить к более сложным заданиям: обведению контуров и рисованию.
- Если вы заметите, что одна рука обгоняет вторую, то вам придется ее придерживать, ведь цель задания в том, чтобы все движения выполнялись синхронно. Постепенно ребенок научится контролировать ведущую руку самостоятельно.

Как выполнять рисунок двумя руками?

- Лист нужно хорошо зафиксировать на поверхности, причем лучше, если это будет не обычный стол, а мольберт в вертикально закрепленной доске. Для рисования используйте гуашь, акварель, мягкие кисточки среднего размера, подойдут и толстые фломастеры.
- Сначала «прорисовывайте» сухой кистью в воздухе, чтобы мышцы запомнили движения, а ребенок не боялся сделать ошибку. Рисунки должны быть симметричными и предельно простыми: домик, цветок, бабочка, машинка. Посередине желательно провести линию симметрии, она поможет художнику ориентироваться, ведь у каждой руки – собственная половина листа и они не должны друг другу мешать.
- Итак, с чего начать? Например, вы решили изобразить небольшой домик. Сначала выполните простое задание – обвести изображение по контурам.
- Поставьте обе кисточки в одну точку, в нашем случае это будет верх крыши.
- Начинайте одновременно вести кисточки вниз по скатам крыши и стенкам домика, но в противоположные стороны.
- Контролируйте скорость движения рук, важно, чтобы они работали синхронно.

Нарисуй тучки двумя руками.



Нарисуй грибок и цветок двумя руками.

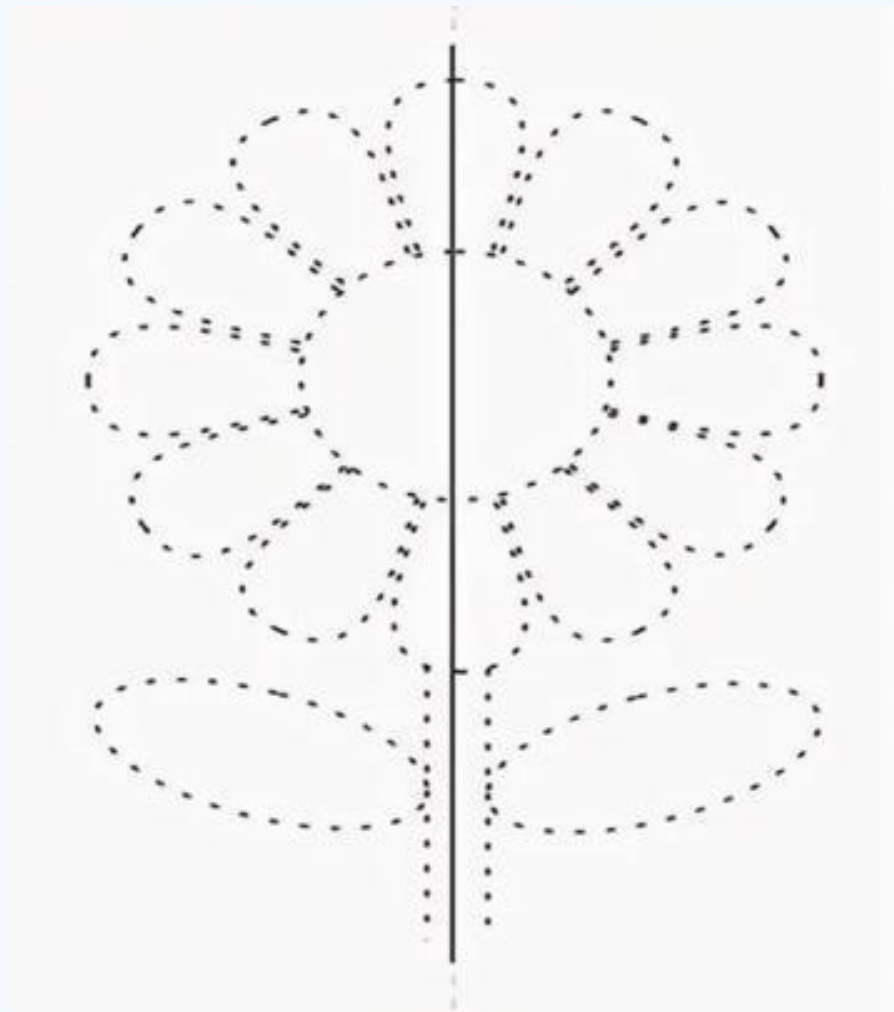
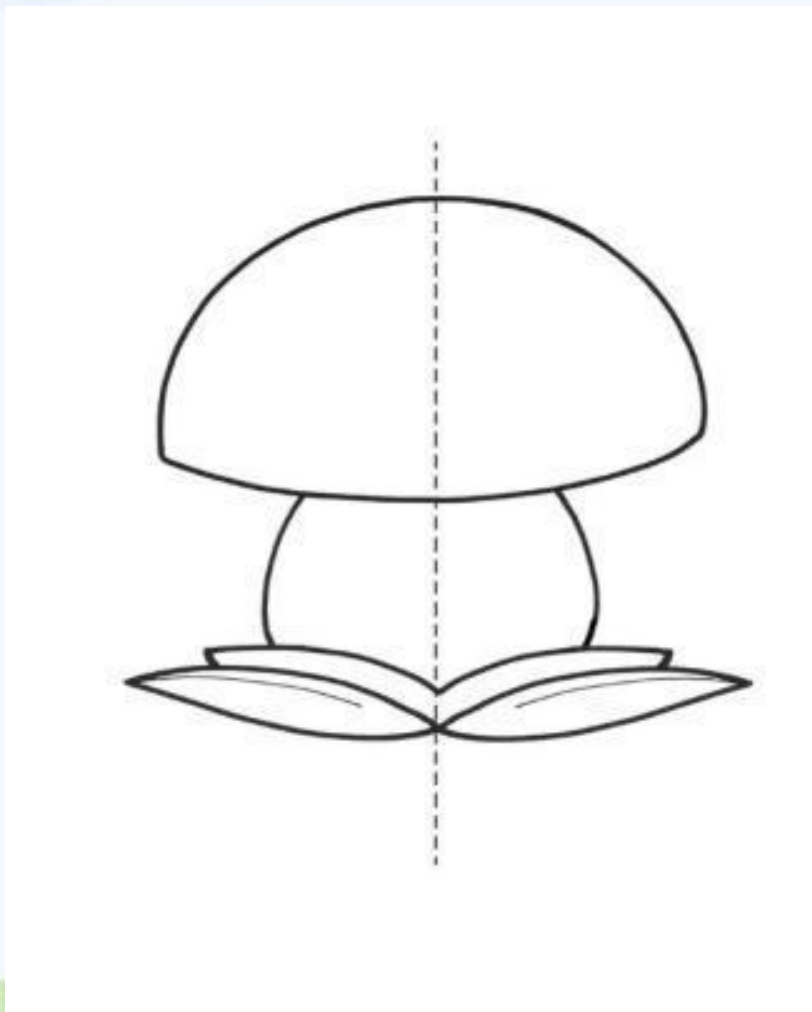

Нарисуй дерево двумя руками.

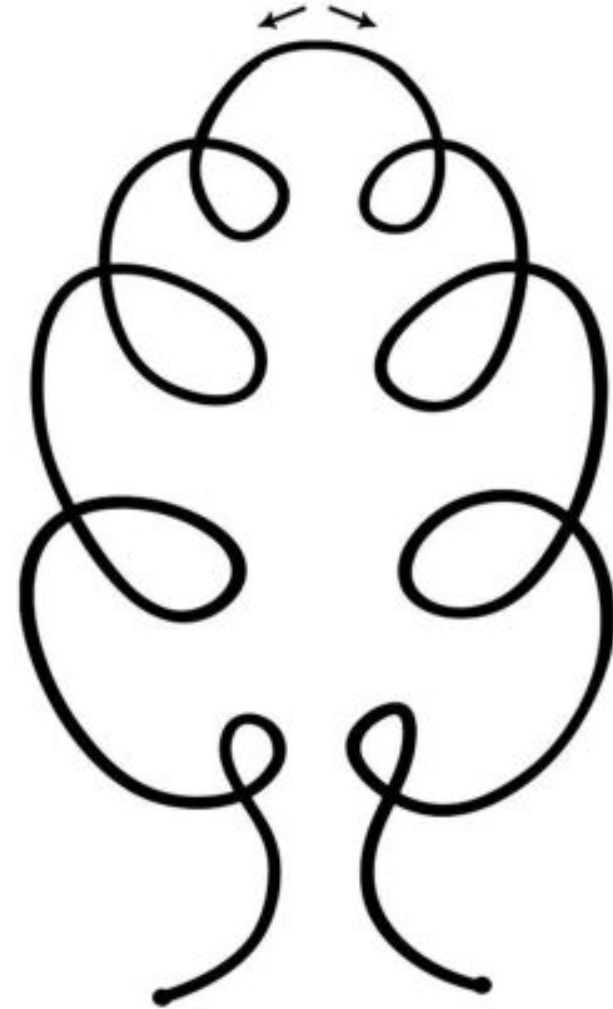
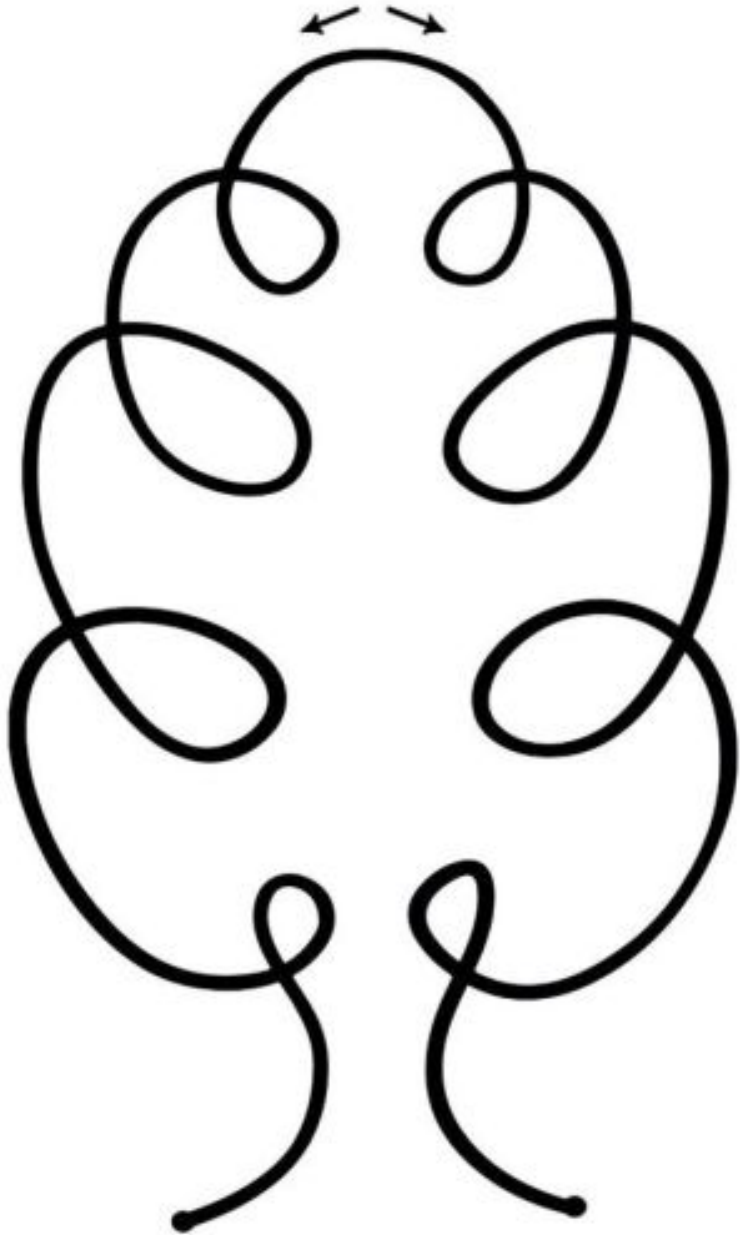

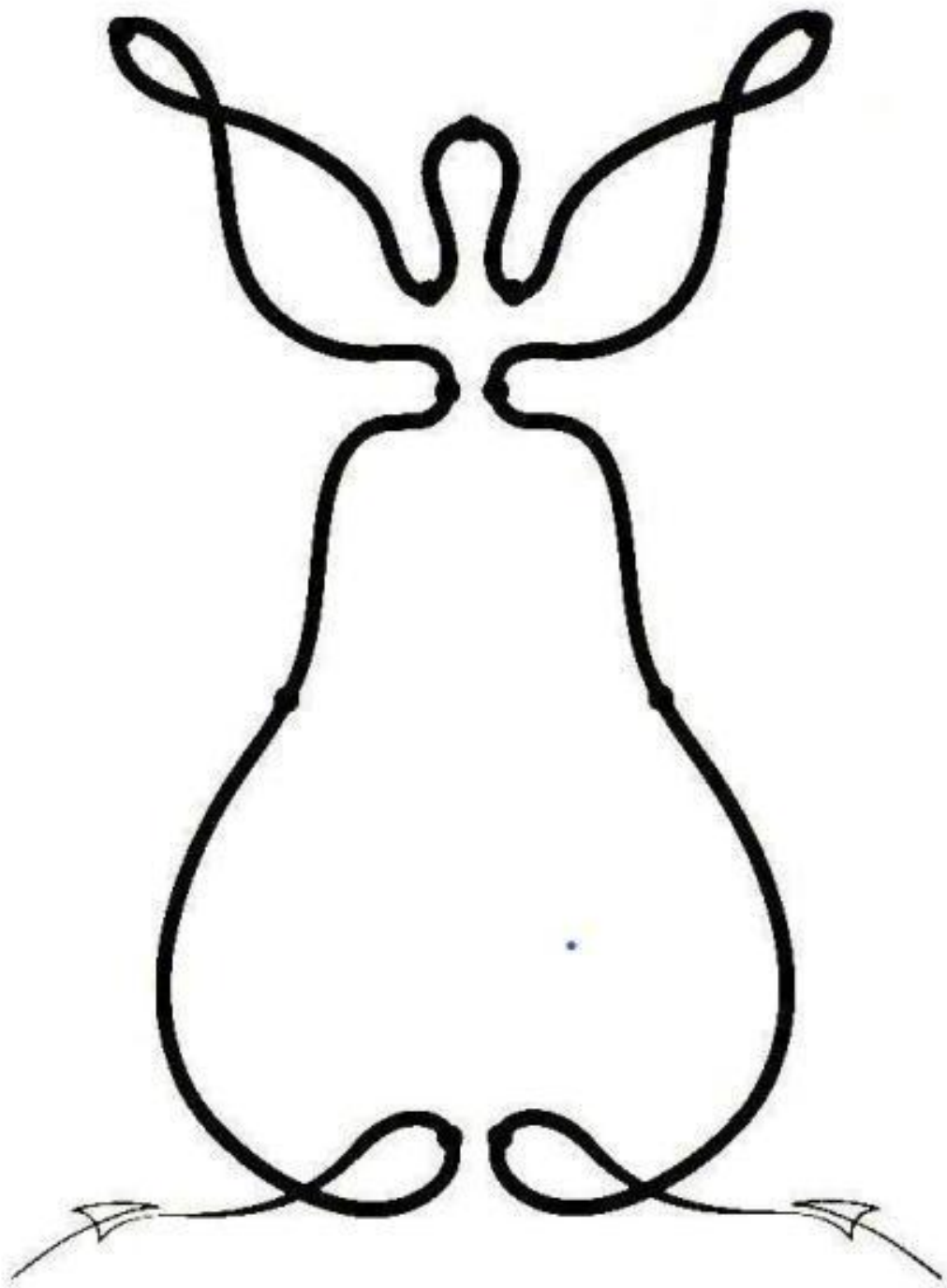

Нарисуй груши двумя руками.

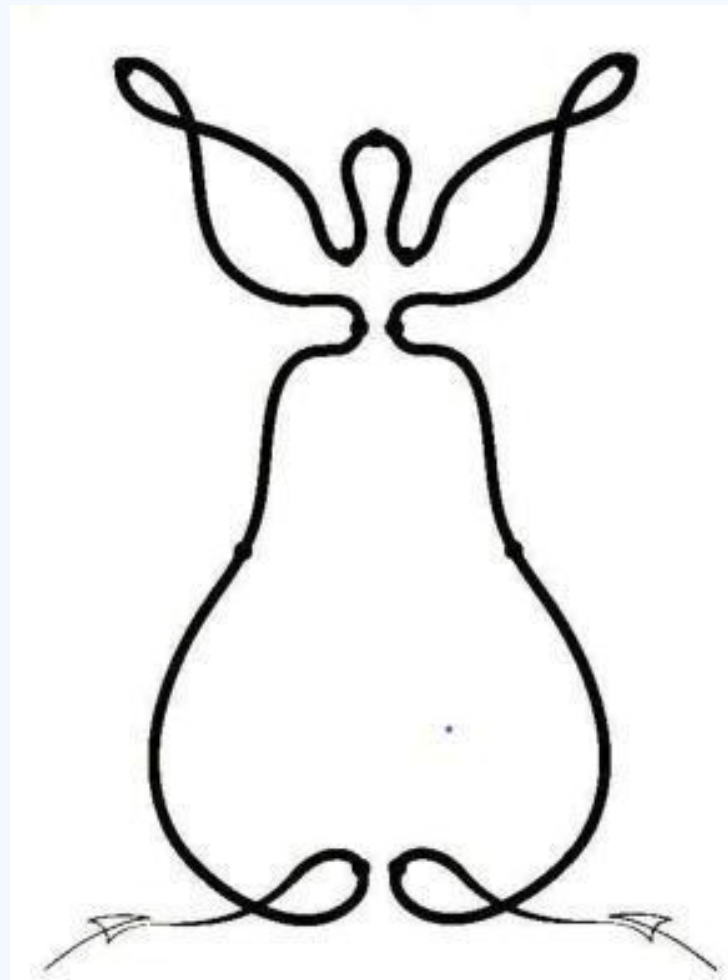

Нарисуй бабочек двумя руками.

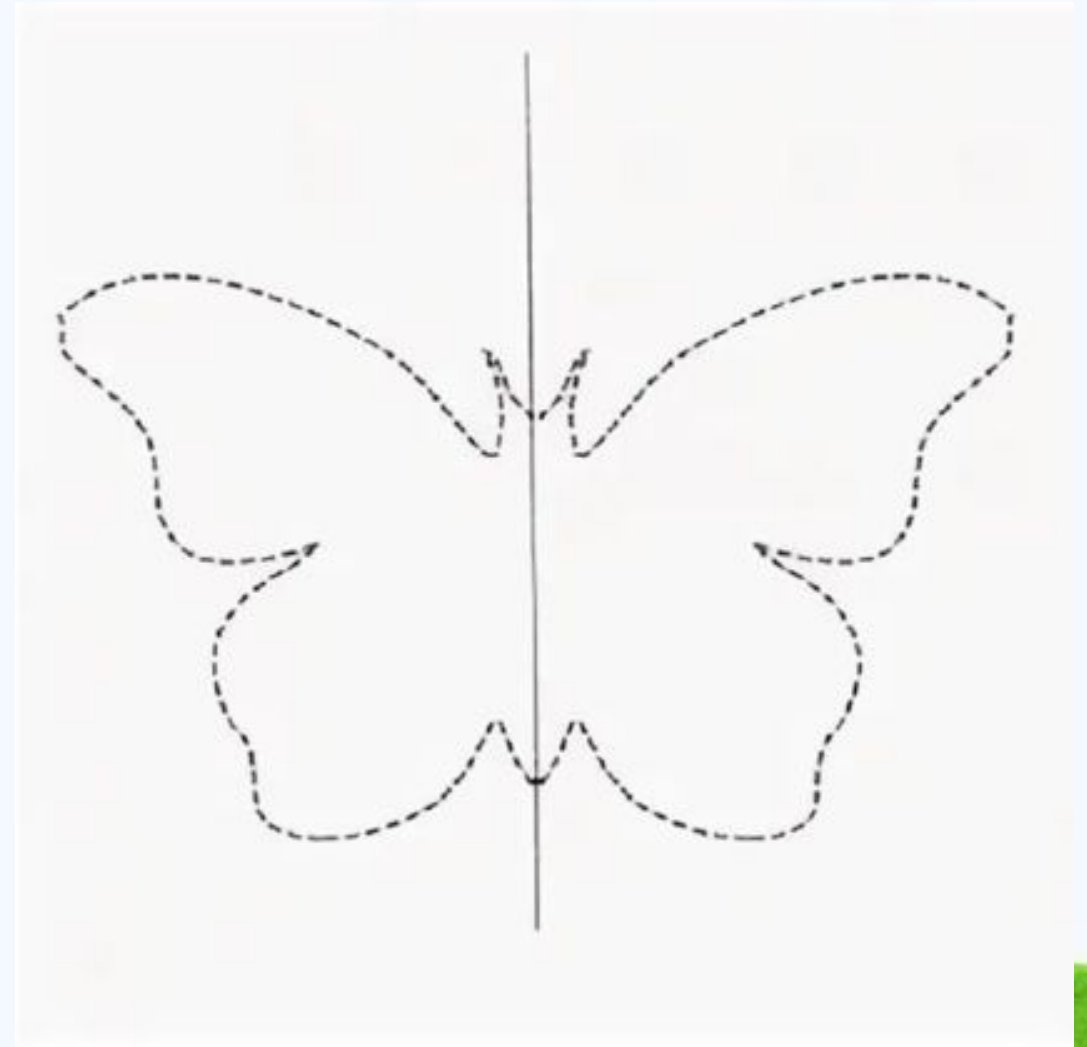
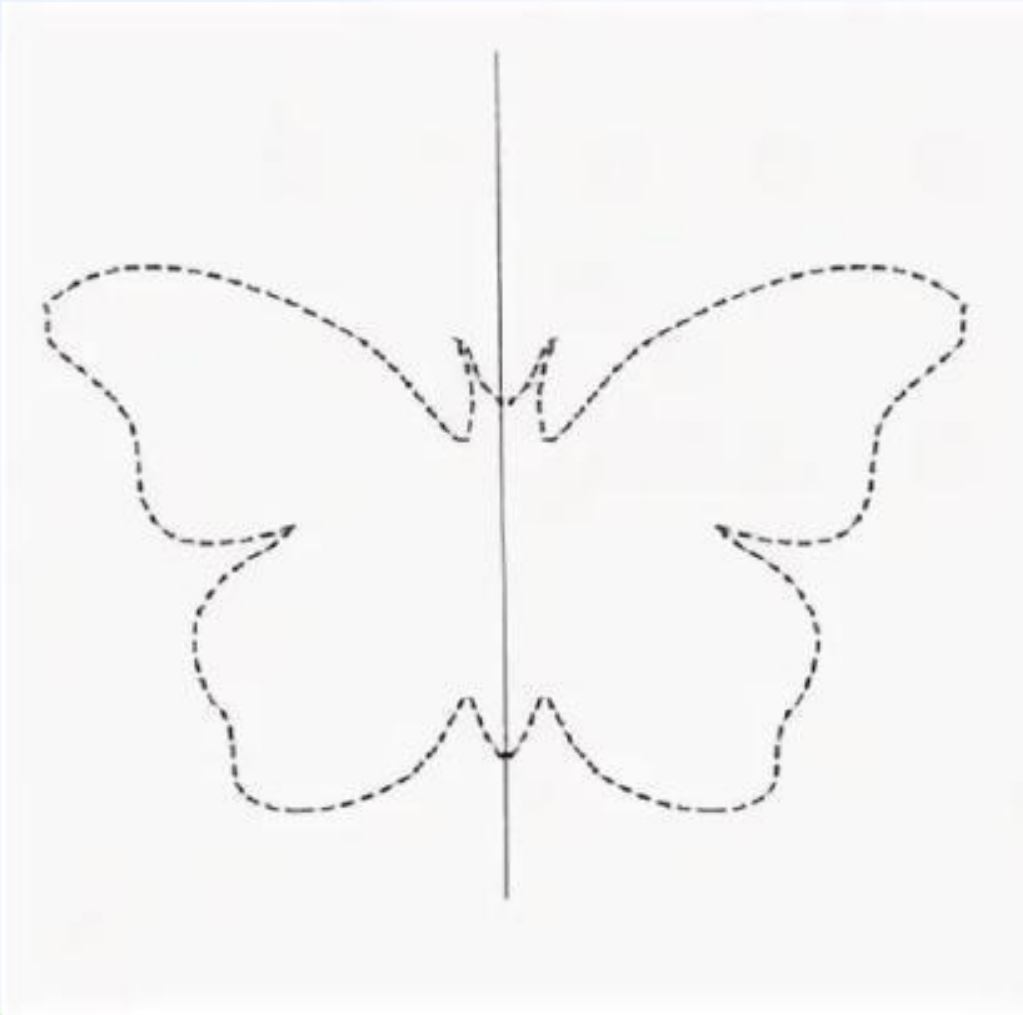

«Игра — это огромное светлое окно, через которое в духовный мир ребенка вливается живительный поток представлений, понятий об окружающем мире. Игра — это искра, зажигающая огонек пытливости и любознательности».

Сухомлинский В. А.