

Обработка Корешков Книжного Блока

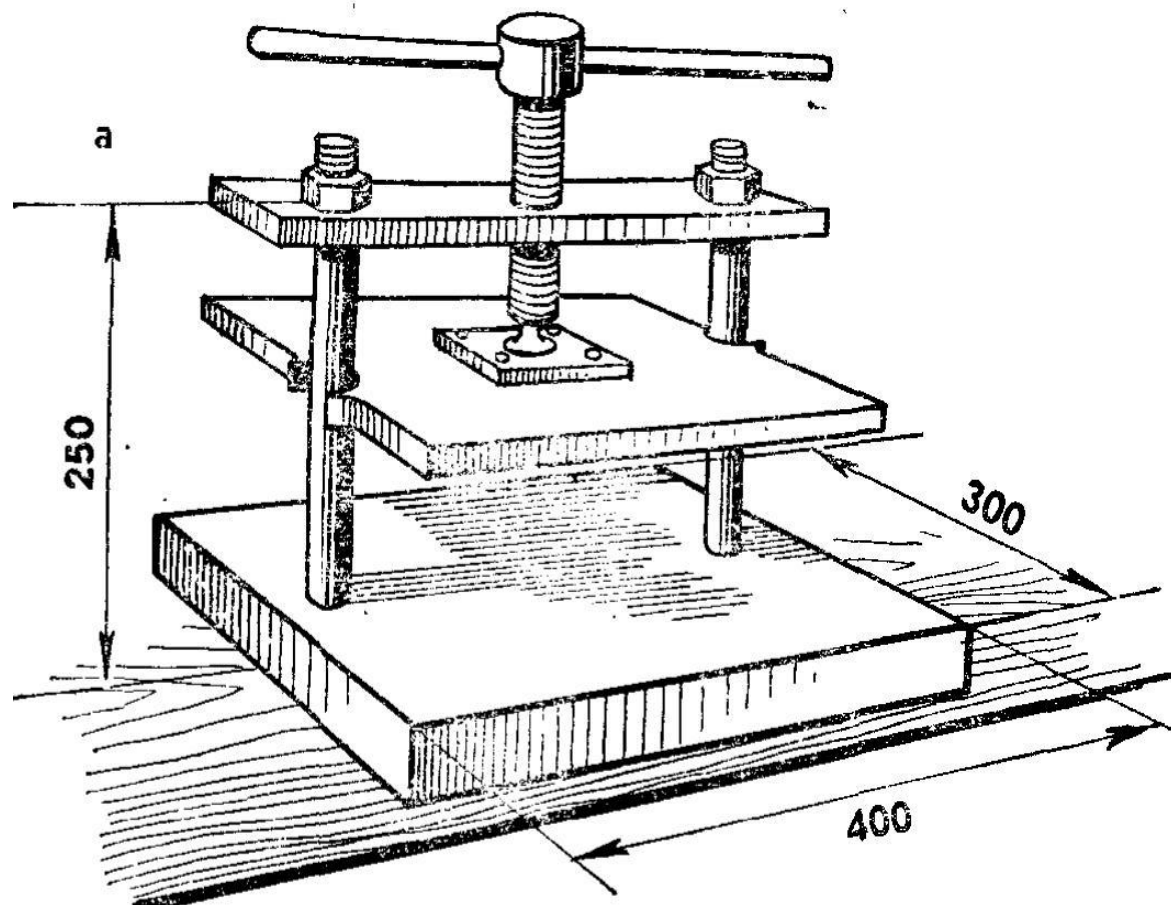

Ручной пресс для обжима



Формы Корешков Книжный Блоков

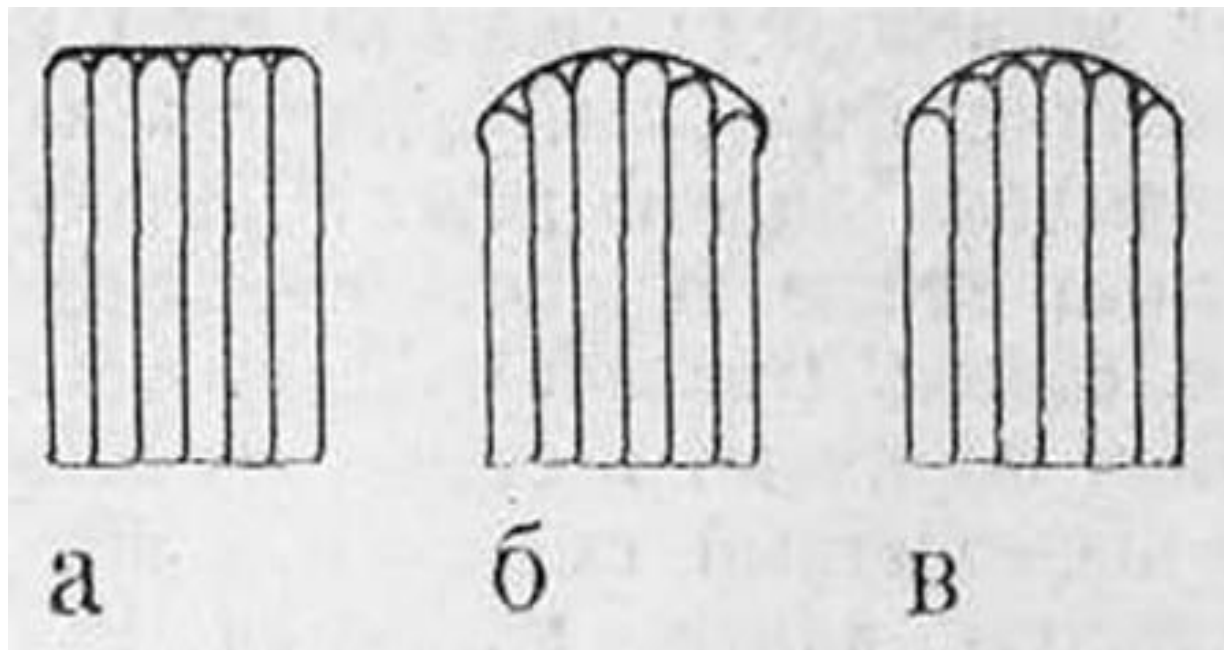

а — прямой; б — кашированный; в — круглый

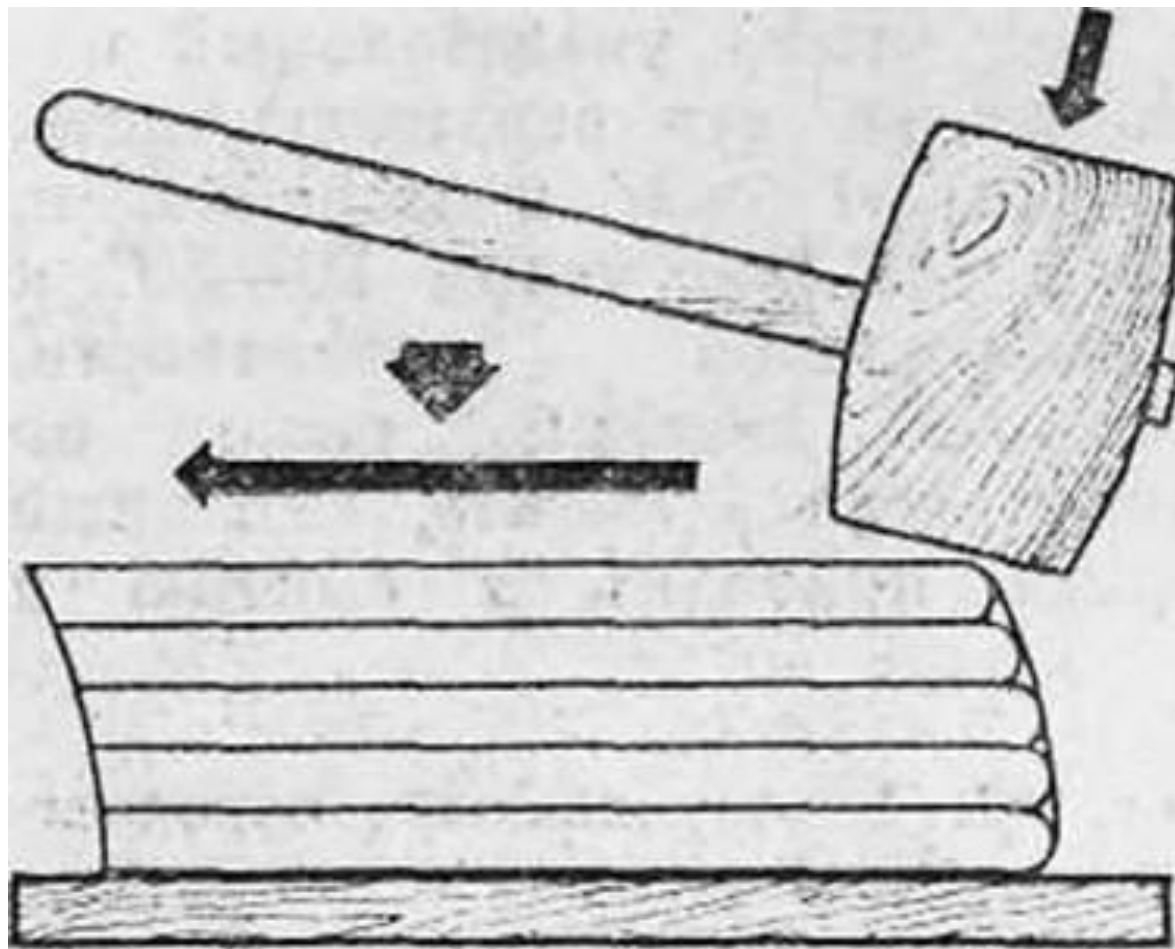

Кругление корешка книжного блока киянкой

**Каширование круглёного
корешка: а - приём работы
кашировкой; б – кашировка.**

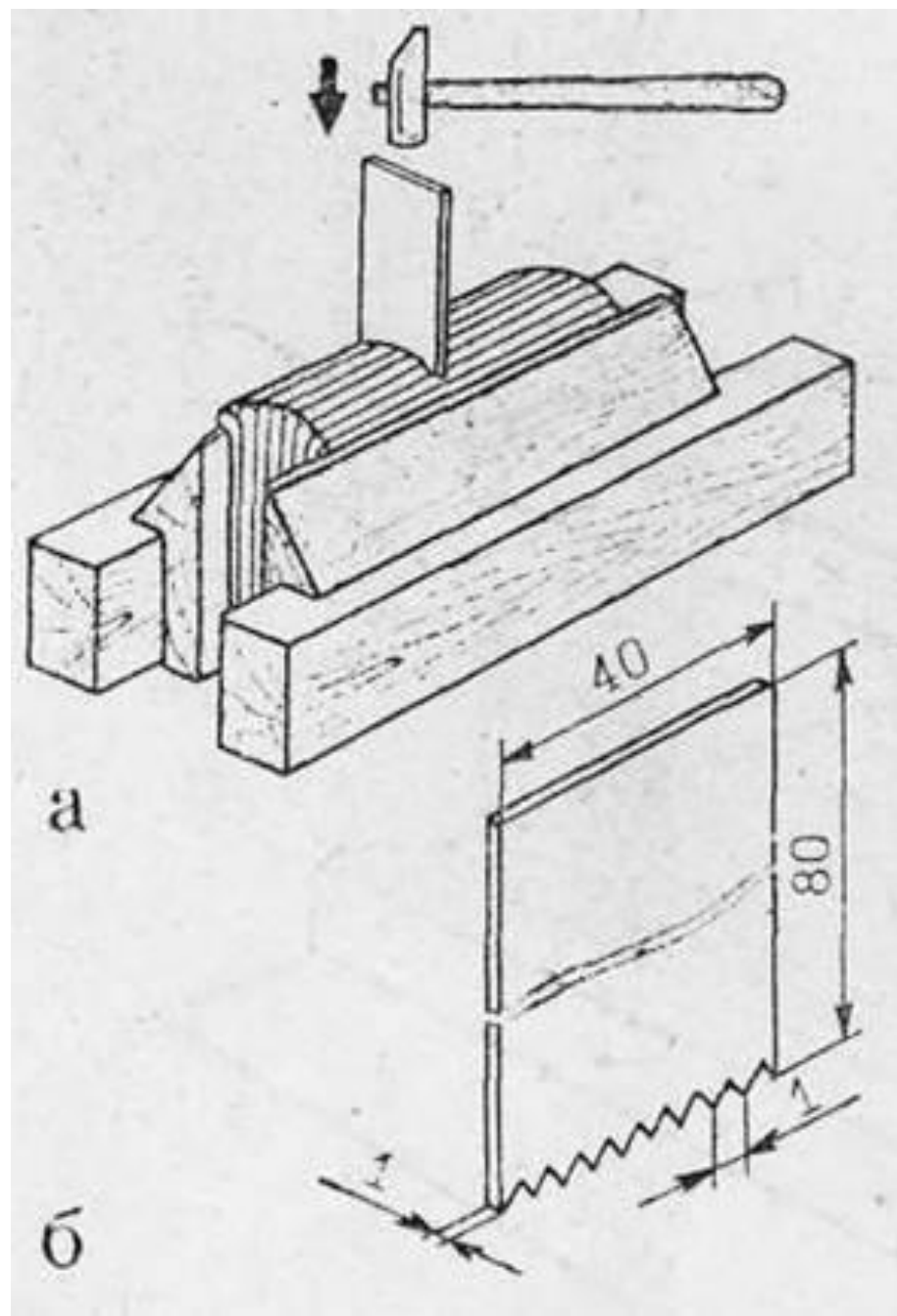

**Станок для кругления
корешков книжных
блоков KRAUSE
(Германия), конец XIX
века.**



МАРЛЯ

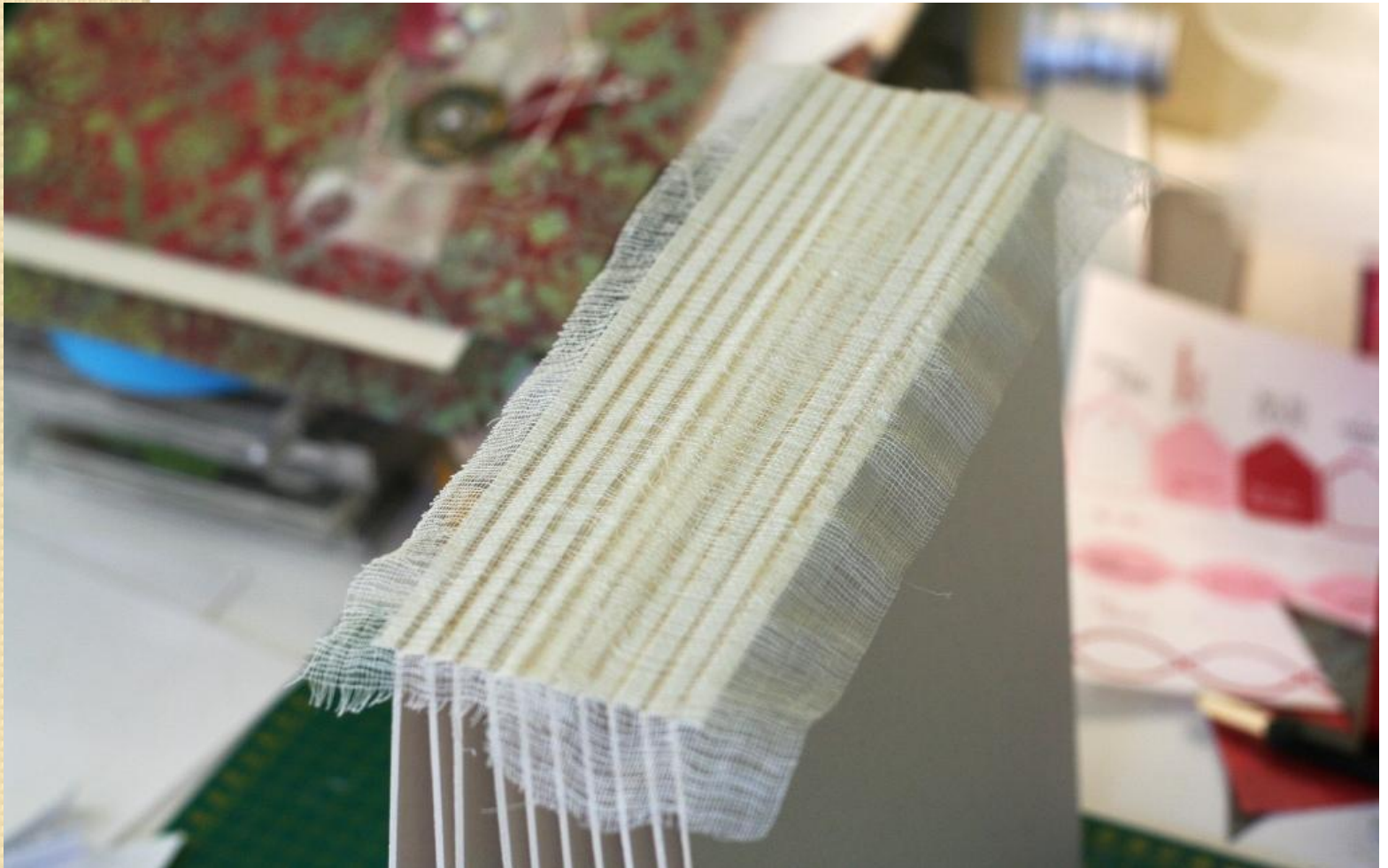

Ляссе

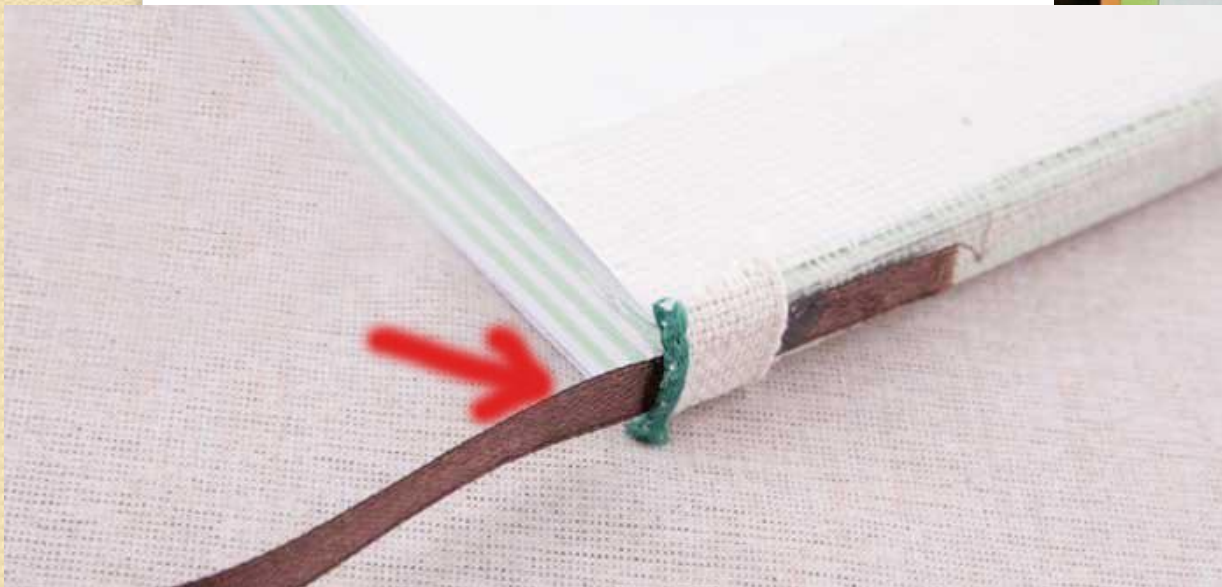
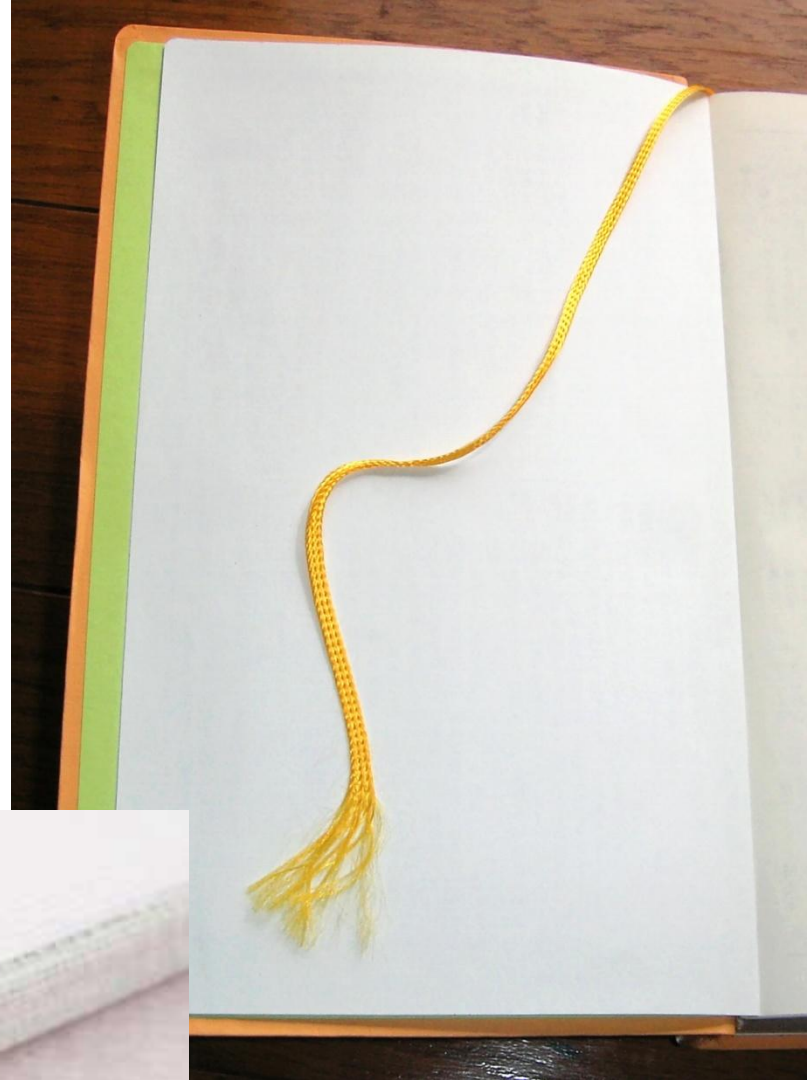

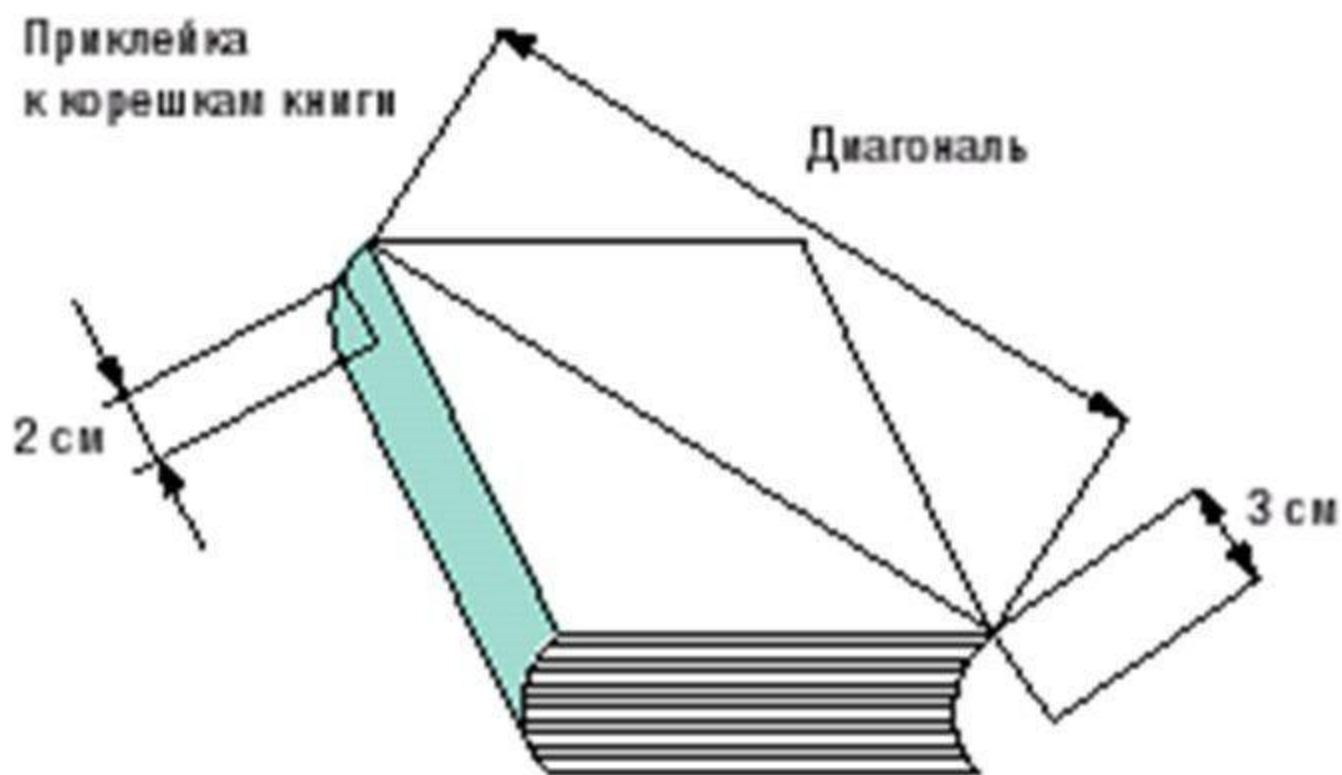

Ленточка-закладка в книжном блоке

Каптал

