

Картотека заданий
по развитию фонематической
стороны речи и обучению грамоте
детей старшего дошкольного
возраста
(гласные звуки)

Учитель-логопед
МБДОУ д/с № 22
г.о. Красногорск
Серова Светлана Николаевна

ЗВУК [А]

Соедини схему слова с картинками, названия которых начинаются со звука [А].

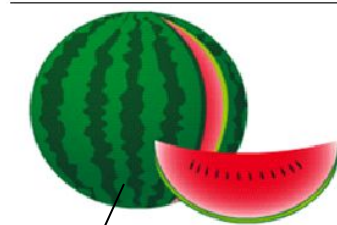

ЗВУК [А]

Произнеси слово. Определи место гласного звука [А] в слове.

Нарисуй символ звука [А] в соответствующей клетке.

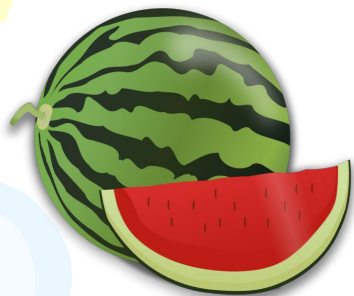

●		
---	--	--

		●
--	--	---

	●	
--	---	--

ЗВУКИ [А], [У]

Раскрась только те картинки, названия которых начинаются со звука:

[У]

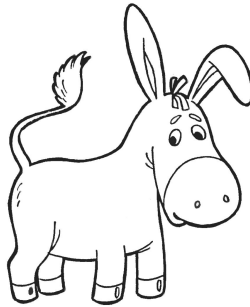
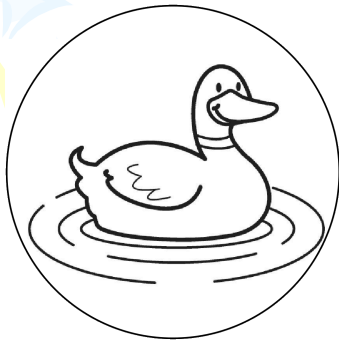
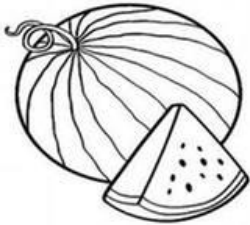

[А]

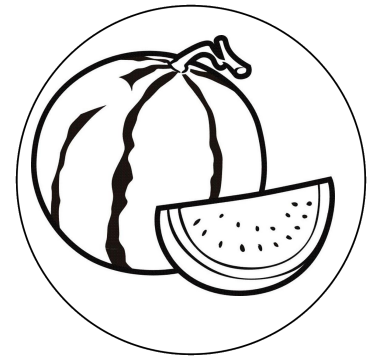
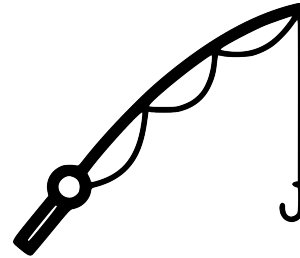
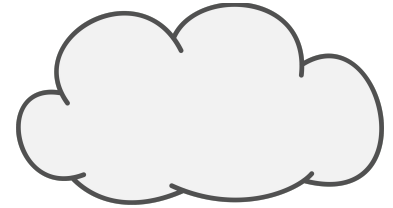
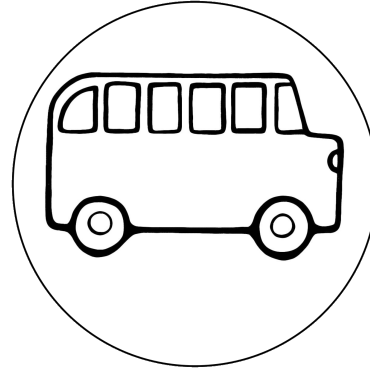
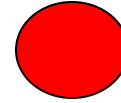

ЗВУК [О]

Раскрась только те предметы, названия которых оканчиваются на звук [О] (колесо, ведро, пальто).

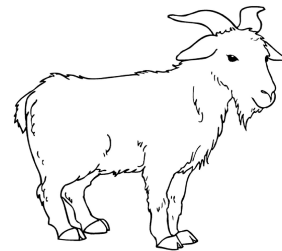
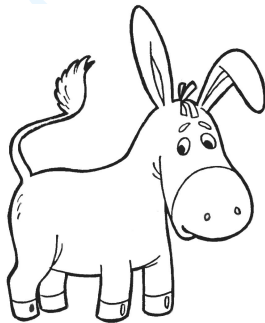
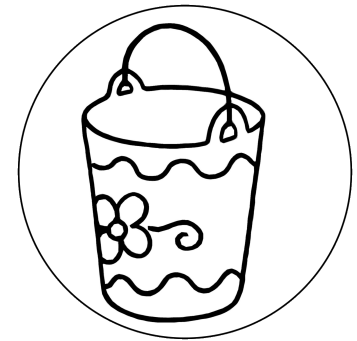
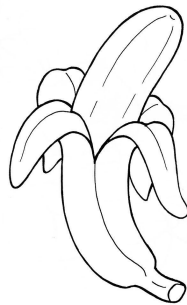
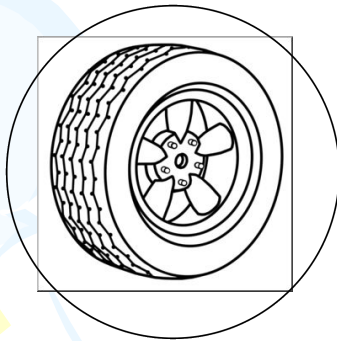
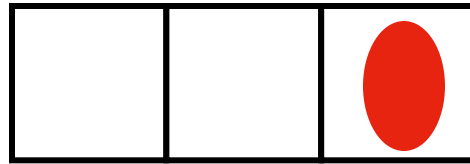



ЗВУК [Э]

Произнеси слово. Определи, где в слове находится гласный звук [Э].

Нарисуй в соответствующей клетке символ звука [Э] —  .



		
---	--	--

		
---	--	--

		
---	--	--

ЗВУКИ: [А], [О], [У], [И]

Определи первый звук в слове,
соедини картинку с подходящей
схемой.

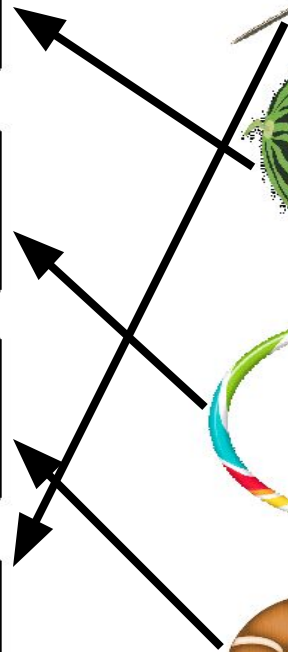
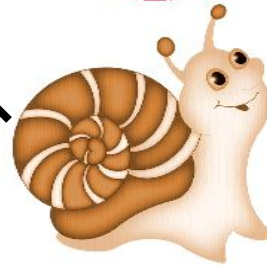
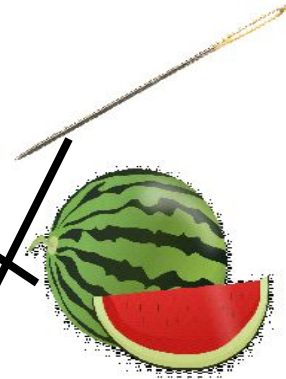
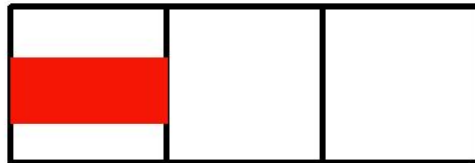
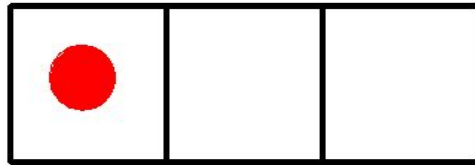
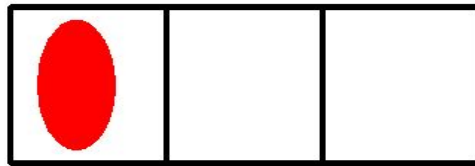
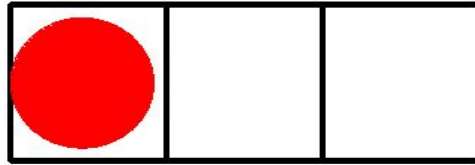

ЗВУК [Ы].

Соедини со схемой только те картинки, названия которых оканчиваются на звук [Ы]: *грибы, розы, ягоды.*



ЗВУКИ [Ы], [И].

Соедини со схемой картинки, названия которых оканчиваются на звук [Ы]: *грибы, розы, ягоды;*
на звук [И]: *яблоки, орехи, пирожки.*

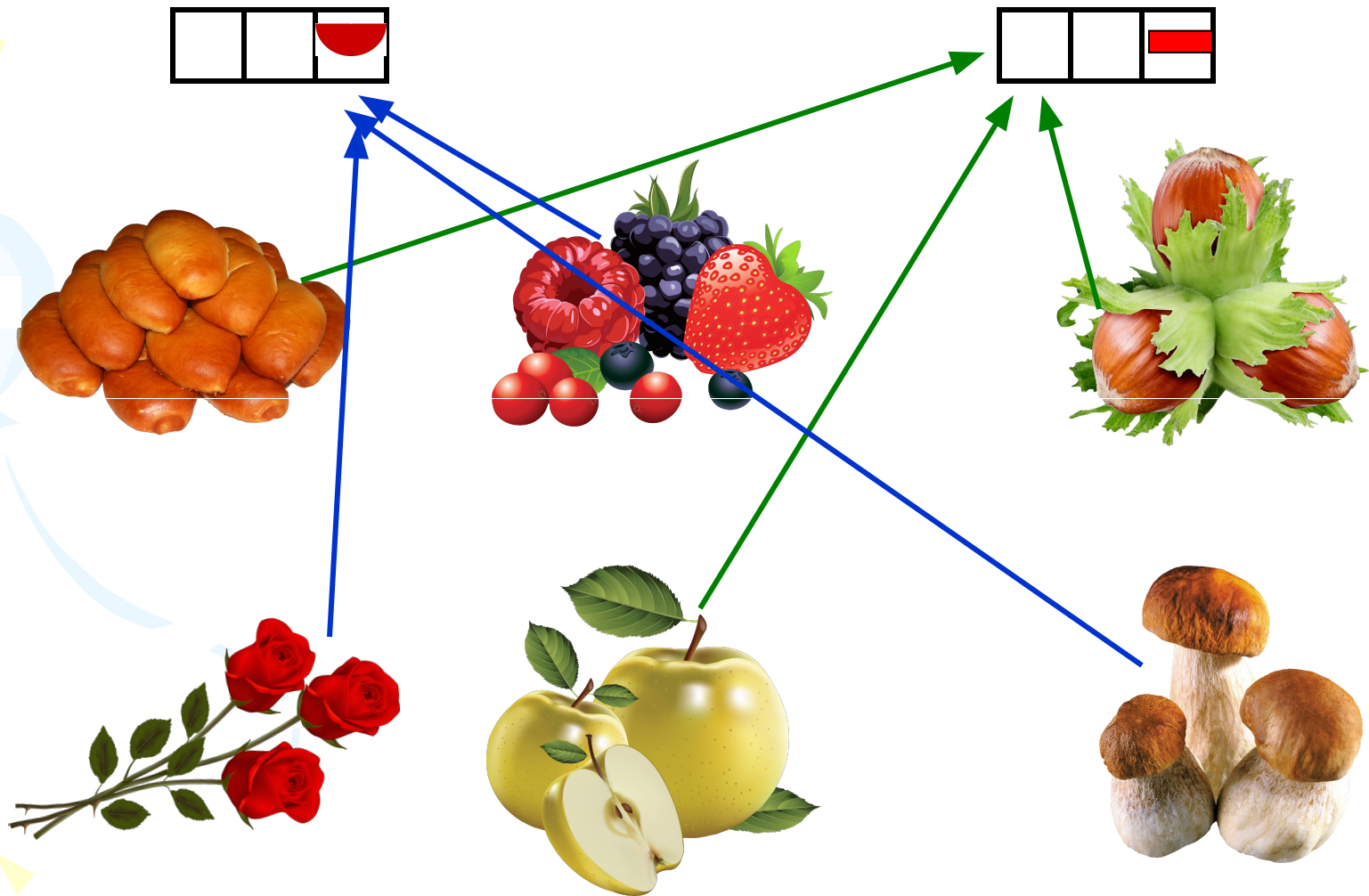

ЗВУКИ [Ы], [И]

Составь звуковую схему слова

«грибы»:

красный квадрат – гласный звук,
синий квадрат – согласный твёрдый
звук,
Зелёный квадрат – согласный мягкий

