

# Дизайн упаковки. Скетчинг

Само понятие произошло от английского слова «скетч» («sketch») или «быстрый рисунок», который помогает отразить главную идею задумки дизайнера.

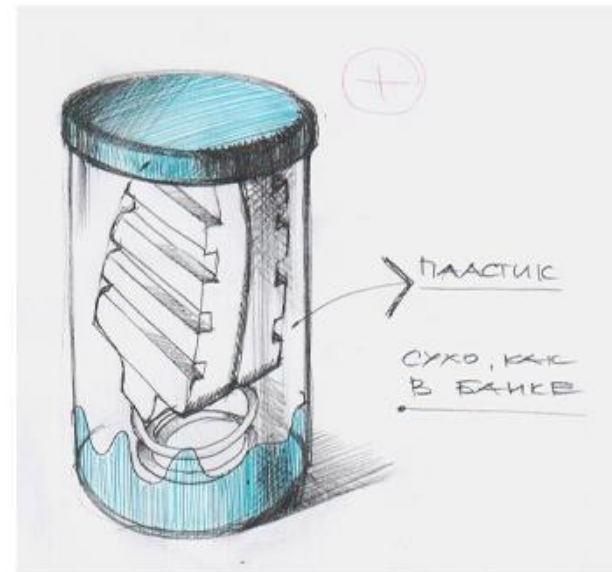

# ВИДЫ СКЕТЧИНГА

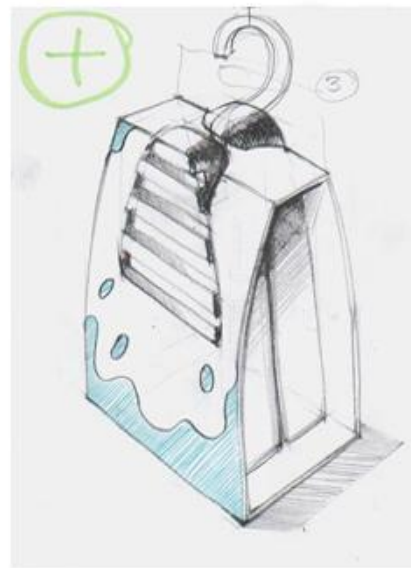
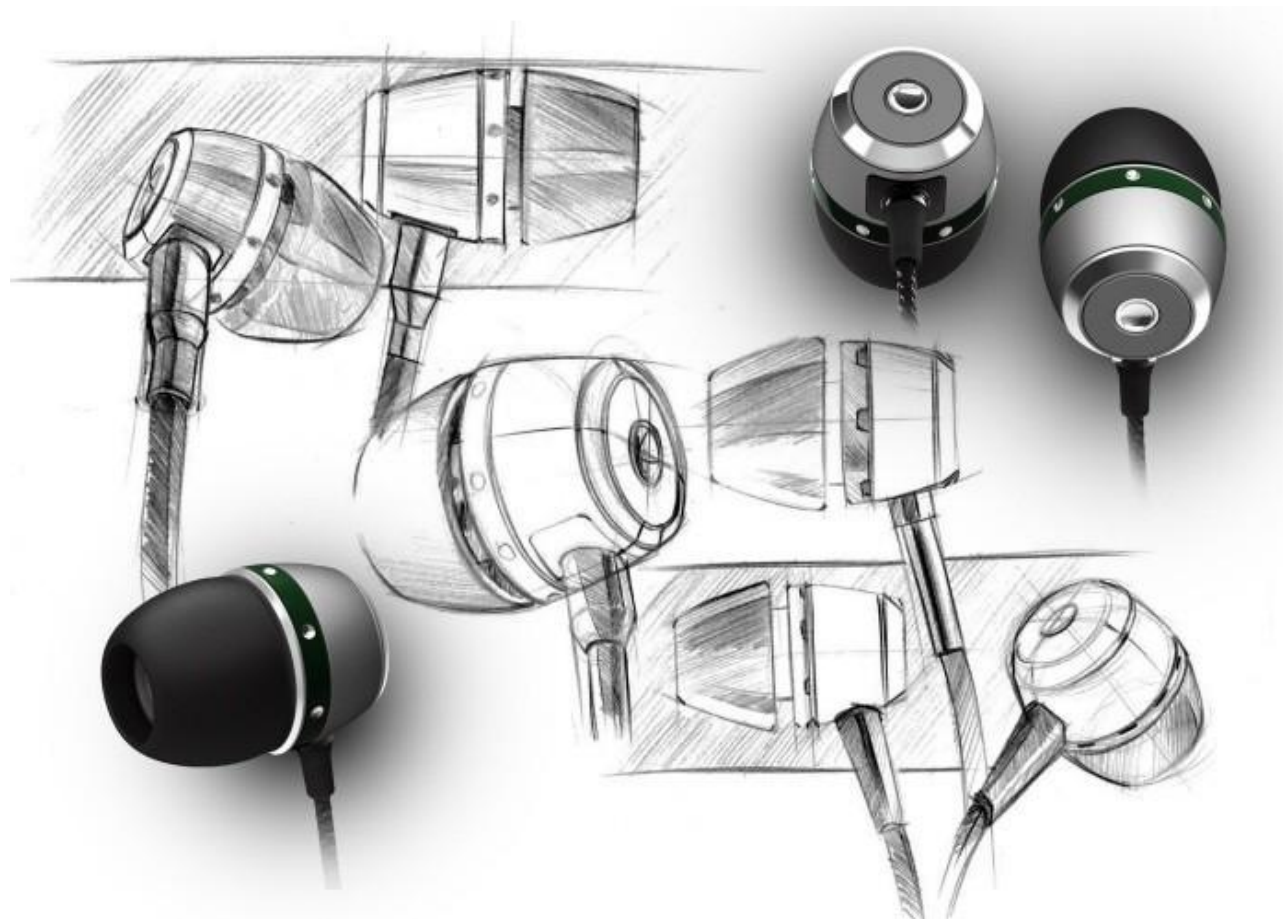

# Interior sketching (интерьерный скетчинг)



# Industrial sketching (промышленный скетчинг)

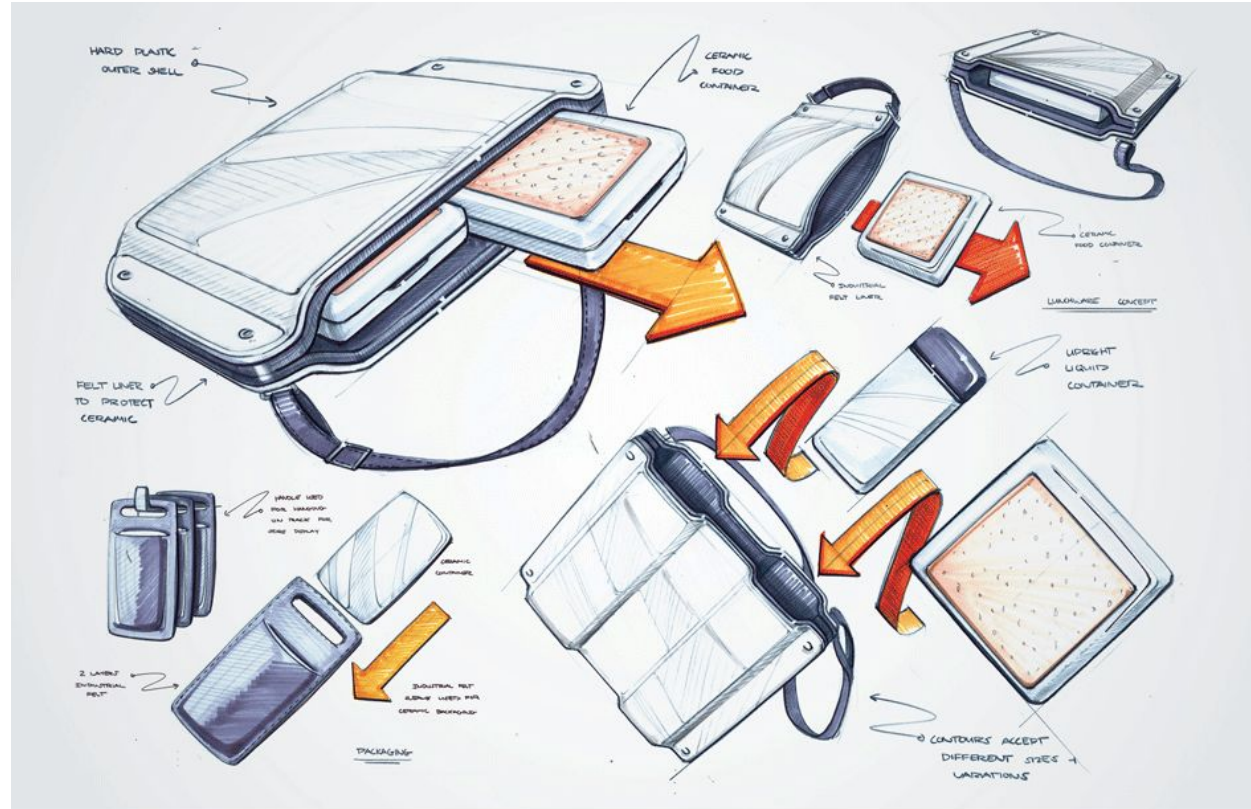

In order to **protect** the ceramic vessels **during the commute**, several carrying cases were also explored.

- Эскизы промышленного дизайнера должны быть очень точными в вопросах размера и формы. Этот стиль эскизов начинается с изучения того, как рисовать геометрические фигуры, такие как: кубы, сферы, конусы и цилиндры, — и сочетать их вместе для создания более интересных и сложных фигур.

# Travel sketching (скетчинг в путешествиях и городской скетчинг)



# Fashion sketching (скетчинг в дизайне одежды)





# Food sketching (скетчинг еды)

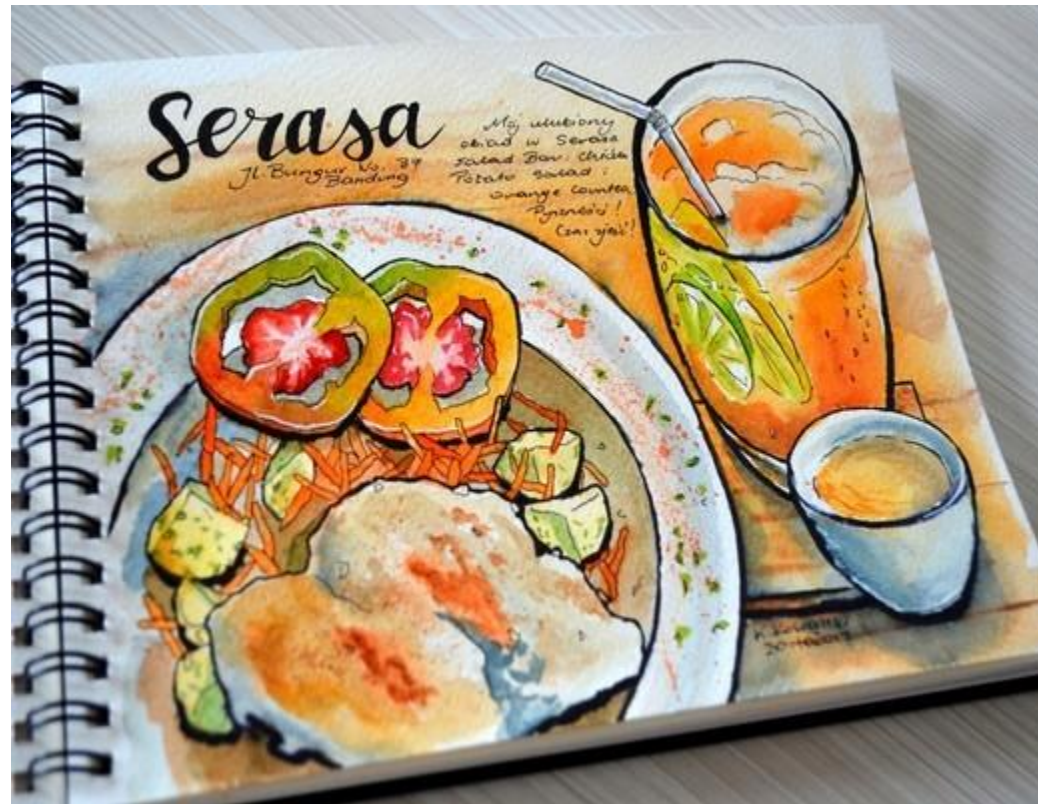

# Как научиться скетчингу?

- Начинайте рисовать с простых фигур: сферы, прямоугольники, кубы, параллельно следя за качеством линий.
- Внимательно наблюдайте за вещами вокруг и рисуйте их так, как видите.
- Сложные предметы делите на небольшие. Машину легче нарисовать, если представить, что она состоит из нескольких прямоугольников и овалов.
- Всегда носите с собой скетчбук, чтобы практиковаться в свободное время.

# Совет дня (от иллюстратора Штеффена Крафта)



# Этапы работы

- Изучение предмета, анализ геометрической формы
- Выбор главного и определение необходимого количества изображений
- Выбор формата, масштаба и композиционное решение эскиза
- Зарисовка изображений

# На что обратить внимания на этапе эскизирования упаковки?

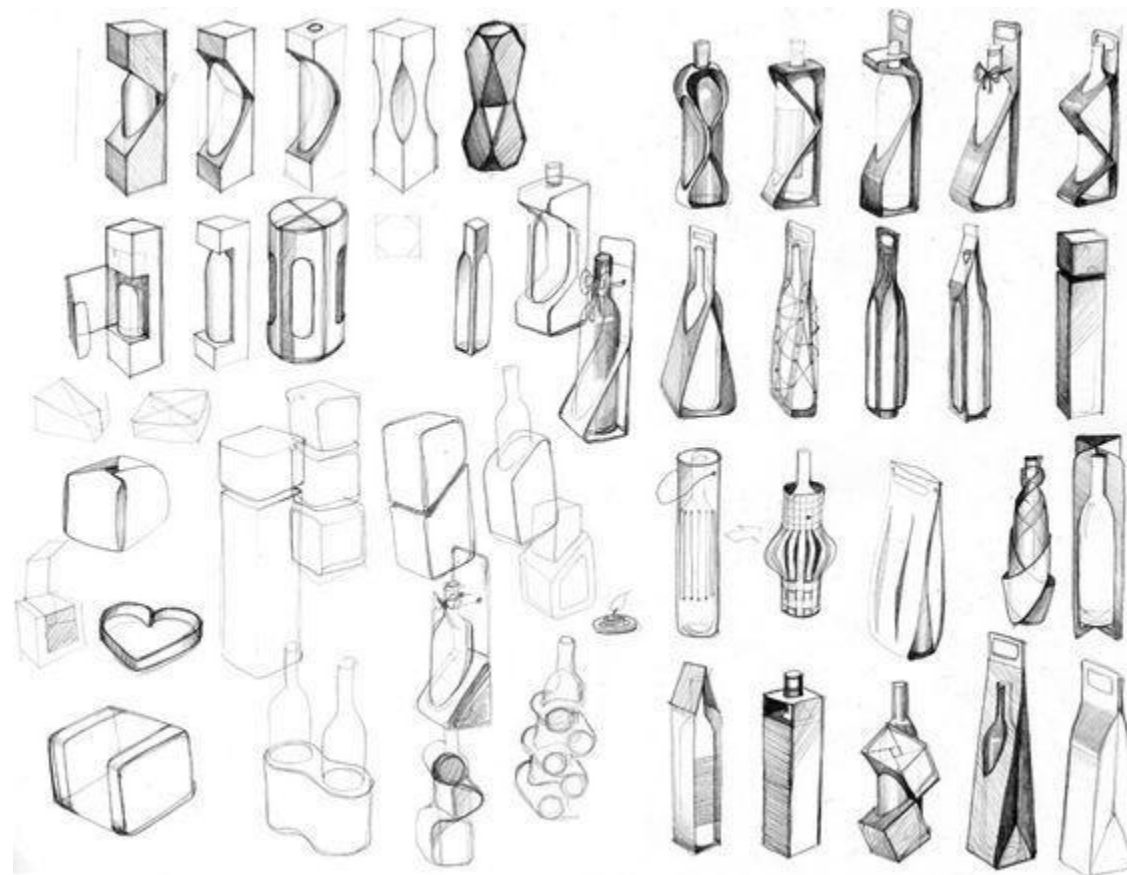

# Форма упаковки



# Требования к форме

- удобную фасовку товара;
- сохранение качества продукции в соответствии с санитарно-гигиеническими и потребительскими нормами;
- сохранение объемов и веса товара;
- правильную идентификацию продукции;
- привлечение внимания потребителей;
- защиту товара от физических, механических, химических, климатических и биологических воздействий, которые способны изменить продукт сверх установленных нормативов;
- удобство обращения с упакованной продукцией и комфорт ее потребления;
- возможность удобного хранения и транспортировки (перевоза, переноски) упакованного товара;
- защиту от несанкционированного вскрытия упаковки;
- возможность контроля целостности упаковки и ее содержимого, прочее.

# Цветовое решение





# Стиль

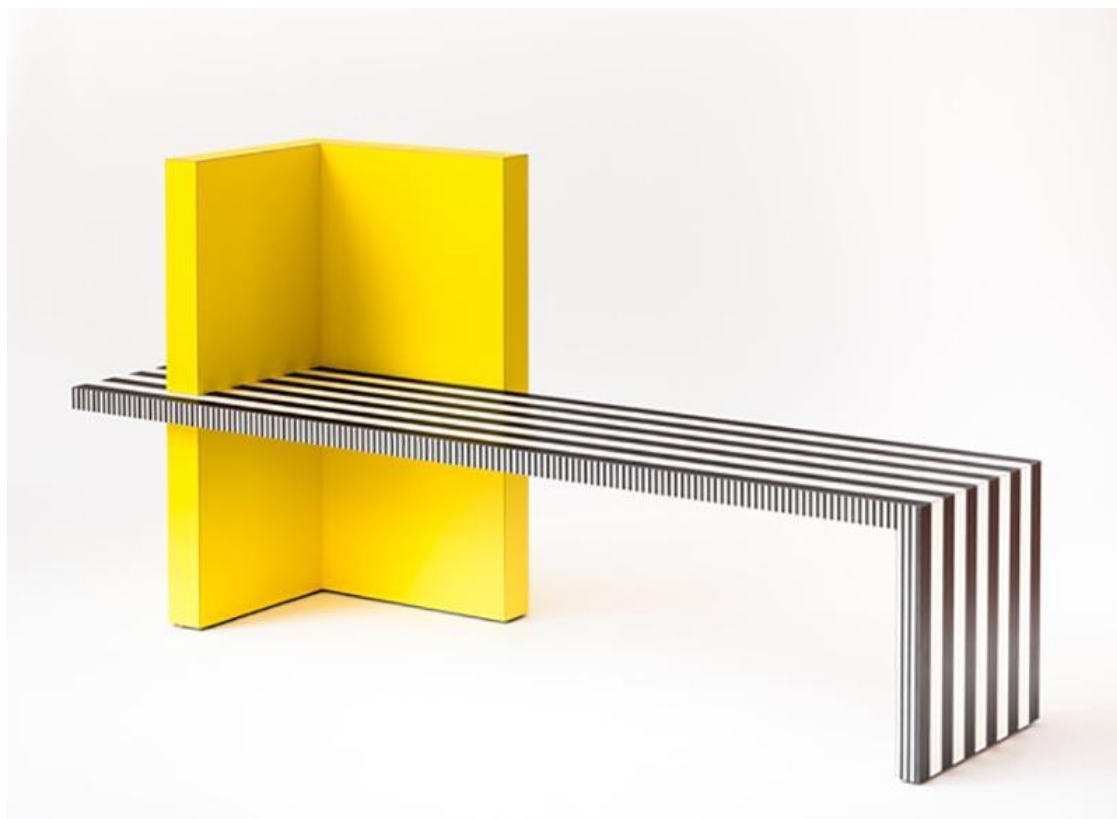

# Материал и фактура

МАТЕРИАЛЫ. ПАТТЕРНЫ. ФАКТУРЫ MILAN\_2018

МЕТАЛЛЫ: Сочетания — белый+цветной металл



# Почитать:

- <https://schoolofsketching.com/blog/5ottenkov>
- [https://www.canva.com/ru\\_ru/obuchenie/sketching-15-sovetov/](https://www.canva.com/ru_ru/obuchenie/sketching-15-sovetov/)

# Посмотреть

- <https://www.youtube.com/watch?v=N9v0so4wLhI&t=54s>
- <https://www.youtube.com/watch?v=GmSJ05qbF8c>
- <https://www.youtube.com/watch?v=FMzTWLZl9KE>

# Домашнее задание

- Сделать не менее 3х эскизов формы вашей упаковки (не цветных)
- Сделать не менее 2х цветных эскизов с понравившейся формой.

Разместить их в альбоме

[https://vk.com/album-186960186\\_276256729](https://vk.com/album-186960186_276256729)