

ДРЕВНОСТЬ И СРЕДНЕВЕКОВ ЬЕ

1.1. Народы и древнейшие государства на территории России

1.2 Русь в IX— начале XII в.

1.3 Русские земли и княжества в XII— середине XV в.

1.4 Российское государство во второй половине XV-XVII в.

1.1.1* Восточнославянские племена и их соседи

Славяне относятся к индоевропейской семье народов. Индоевропейцы — древнее население территорий Европы и Азии. Ряд исследователей считает, что праславянский язык начал складываться в середине I тысячелетия до н. э.

Первые письменные свидетельства о славянах относятся к началу I тысячелетия н. э. О славянах сообщают греческие, римские, арабские, византийские источники. Античные авторы упоминают славян под именем венедов (римский писатель Плиний Старший, историк Тацит, I в. н. э.; географ Птолемей Клавдий, II в. н. э.).

Славяне — одна из наиболее крупных групп европейского населения, имеющая коренное происхождение. В качестве отдельной этнической общности славяне сформировались на рубеже новой эры.

В период Великого переселения народов (II—VI вв.) они заселили значительную территорию Европы, разделившись на три ветви:

1. западную (чехи, словаки, поляки, лужицкие сербы, кашубы);
2. южную (болгары, хорваты, сербы, словенцы, македонцы, боснийцы, черногорцы);
3. восточную (русские, украинцы, белорусы).

Вятичи	бассейн Оки
Кривичи	вдоль верховий Днепра и Западной Двины
Ильменские словене	на берегах Ильменского озера
Радимичи	река Сож
Древляне	между Днепром и Припятью
Дреговичи	между Припятью и Березиной
Поляне	вдоль западного берега Днепра
Северяне	бассейн Десны и Днепра
Уличи и тиверцы	на юго-западе Восточно-Европейской равнины

Восточные славяне в VI-VIII вв.

Восточные славяне – это 12 союзов племен.

Найдите их на карте ►

Союзы племен носили не кровнородственный, а территориально-политический характер.



Соседи славян

На формирование восточнославянского этноса, его культуры существенное влияние оказали соседи славян. Этнические контакты восточных славян в VI—VIII вв. составляли:

- в Северной Европе — **финно-угры** (чудь, весь, мурома и др.);
- в Восточной Европе — **балты** (предки латышей, литовцев);
- в Азии — **иранские племена** (скифы, сарматы).

Заметный след оставили контакты с **аварами, болгарами, хазарами, викингами**. С V в. устанавливаются отношения восточных славян с **Византийской империей**.

Славяне и их соседи в VII–VIII вв.



Территории, заселенные к кон. VIII в.

- восточными славянами
- западными славянами
- южными славянами
- балтами
- финно-угры
- тюрками
- германцами
- романскими народами
- другими народами

Границы государств

- Границы государства Само в сер. VII в.
- Границы других государств в VII - VIII в.

УЛИЧИ Названия славянских племен
АВАРЫ Названия других племен



Занятия славян

Система хозяйствования восточных славян базировалась на земледелии (подсечно-огневом и переложном).

Двухпольные и трехпольные севообороты в земледелии стали распространенным явлением в славянских землях VII—VIII вв., заменяя собой подсечно-огневое, при котором земля очищалась из-под леса, использовалась до истощения, а потом забрасывалась.

Также есть сведения о занятии славян **рыболовством, бортничеством** (собираение мёда диких пчел), **скотоводством**, существовали различные виды **ремёсел** (кузнечное, ткацкое, гончарное), интенсивно развивалась **торговля**.

Общественный строй

Родовая община,
кровнородственные
связи, старейшина

Соседская община
(вервь),
территориальные
связи

Период VIII- IX-
военная демократия:
вече (народное
собрание), народное
ополчение,
родоплеменная знать
(вожди, жрецы,
старейшины),
патриархальное
рабство

Восточные славяне в VI-VIII вв.

- Основа хозяйства – **земледелие**
- Низшее звено социальной организации – **вервь** (соседская община)
- Народное собрание – **вече**.
- Основа господствующего слоя – **дружина** (военно-служилая знать, подчиняющаяся князю)
- Для содержания своей дружины князь собирали **дань** со свободных общинников

Подсечно-огневая система

Переложная система

+ скотоводство
+ охота
+ рыболовство
+ бортничество

+ ремесла
+ торговля

Балтийское море



Как назывался этот торговый путь?

Черное море

Константинополь

Перелог — использование земельного участка до истощения и переход на другой.



Подсека (подсечно-огневое земледелие) — использовалась в северных районах, где много леса. Лес вырубался, остатки деревьев сжигались, земля удобрялась золой, после чего использовалась до истощения.

Основными продуктами были: *посо, рожь, ячмень, репа, свекла.*



Верования



Перун



Сварог



Велес



Мокошь

Язычество — политеизм, вера во множество богов. Боги язычества олицетворяли силы природы, одновременно почитались духи, демоны и т. п. Волхвы — служители языческого религиозного культа дохристианского периода. Считалось, что волхвы могут влиять на силы природы, предсказывать будущее и лечить людей. Анимизм — вера в существование души и духов, одушевлённость всей природы.

Язычество

Основные боги

Перун – бог грозы и войны

Велес – бог скота

Даждьбог – бог солнца

Сварог – бог неба и огня

Стрибог – бог ветра

Род – бог плодородия

Мокошь – богиня женского
рукоделия

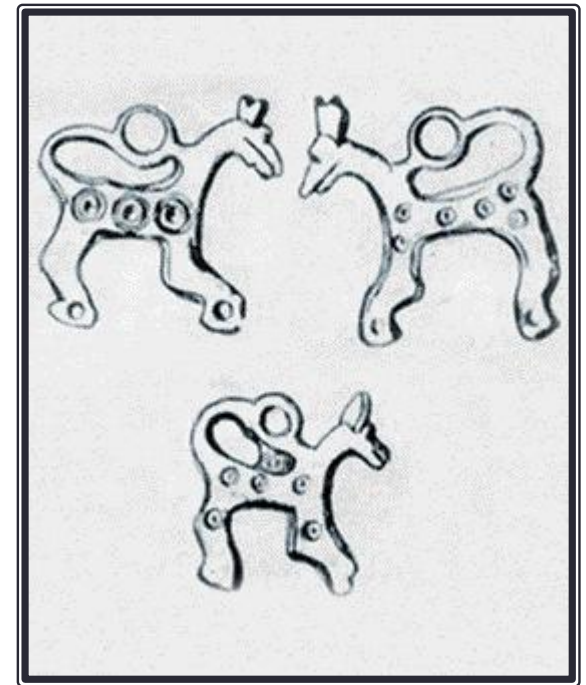

Обереги-коньки

Волхвы?
Капище?

**Подведение
итогов**

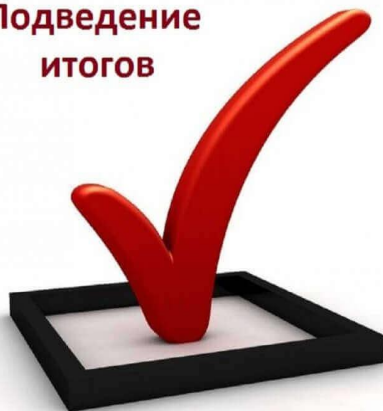

Восточные славяне в древности. Общественный строй: трансформация родовой общины в соседскую. Занятия: земледелие; охота; собирательство; рыболовство; промыслы; ремесничество. Религиозные взгляды: язычество (культ природы; культ земли; культ предков).

Государственное устройство



У князя была своя дружина.

ДРУЖИНА — это княжеское войско.

Дружина в свою очередь делилась на *старшую* (лучшие воины) и *младшую* (занимались княжеским хозяйством).

При князе также существовало вече.

ВЕЧЕ — это совещательный орган при князе, решавший вопросы войны и мира и обсуждавший законы.

Социальный состав («Русская правда»)

Социальные группы	Состав
Привилегированный слой (знать)	Князья, бояре (старшая дружина), высшее духовенство, богатейшее купечество.
Свободное население (люди)	Горожане, ремесленники, сельские общинники, купцы, рядовые дружинники, священники и монахи.
Зависимое население	Холопы — рабы из местного населения. Челядь — рабы, военнопленные, домашние слуги. Смерды — полузависимая категория крестьян, которые выполняли повинности в пользу князя и выплачивали ему дань. Закупы — крестьяне, имеющие хозяйство и отработывающие долг (кupu). После возврата долга становились свободными. Рядовичи — люди, которые согласились жить и работать у господина, заключив договор (ряд) на определённых условиях.
Изгои	Крестьяне, изгнанные из общины; разорившиеся купцы, изгнанные князья. Их иногда относят к свободному населению.

1.2.1 * Возникновение государственности у восточных славян. Князья и дружина. Вечевые порядки. Принятие христианства

Теории возникновения государства у восточных славян

```
graph TD; Root[Теории возникновения государства у восточных славян] --> S[Славянская (антинорманская)]; Root --> C[Центристская]; Root --> N[Норманская];
```

Славянская (антинорманская)

Отрицается роль варягов в образовании Древнерусского государства и призвание их на княжение
(М.В. Ломоносов, Б.А. Рыбаков)

Центристская

Древнерусское государство возникло как результат внутреннего общественного развития славян, но и при участии варягов
(А.Л. Юрганов, Л.А. Кацва и другие)

Норманская

Древнерусское государство создано норманнами (варягами) с добровольного согласия славян
(Г.З. Байер, Н.М. Карамзин, С.М. Соловьёв)

✓ РЮРИК [862-879 гг.]

- Варяг, родоначальник династии Рюриковичей
- Был призван в Ладогу в 862 году, затем в Новгород северными племенами славян [словене ильменские и кривичи]
- Норманнская теория — принес аппарат власти на Русь
- Братья [Синеус и Трувор]

«Поищем себе князя, который бы владел нами и судил по праву». Порешивши так, пошли они за море, к варягам, к руси, и сказали им: **«Земля наша велика и обильна, а порядка в ней нет: приходите княжить и владеть нами»**



✓ ОЛЕГ ВЕЩИЙ [879-912 гг.]

- В 882 году убил Аскольда и Дира [объединение Киева и Новгорода]
- При нем было образовано единое Древнерусское государство 🖱
- Походы на Византию: 907, 911 г. [первый письменный договор: право русским купцам торговать в Византии]
- «Песнь о Вещем Олеге» — смерть от укуса змеи



✓ ИГОРЬ СТАРЫЙ [912-945 гг.]

- *НЕ ТОТ ИГОРЬ, КОТОРЫЙ БЫЛ В «СЛОВЕ О ПОЛКУ ИГОРЕВЕ»!*
- Есть версия, что князей было два: несостыковки в годах жизни
- Согласно некоторым источникам — сын Рюрика
- Походы на Византию: 941, 944 г. [неудачные, Греческий огонь]
- 944 год — поднял дань древлянам
- 945 год — убийство древлянами Игоря [полюдье, князь Мал]



✓ **ОЛЬГА МУДРАЯ [945-962 гг.]**

- Начала собственное правление с мести за собственного мужа
- Реформа налогообложения — уроки и погосты !
- Начала каменное строительство на Руси
- 957 год — приняла христианство



УРОК — размер дани.

ПОГОСТ — место сбора дани.



✓ ВЛАДИМИР ПЕРВЫЙ [980-1015 гг.]

- 980 год — провел языческую реформу [пантеон богов во главе с Перуном]
- 988 год — принял христианство со своей дружиной в Корсуни [Херсонес] и женился на византийской царевне Анне
- Первые столкновения с Польшей
- Строительство засечных черт и сигнальных башен
- Первая каменная церковь на Руси — Десятинная в Киеве

⚠ *Крестил Русь «огнем и мечом».*

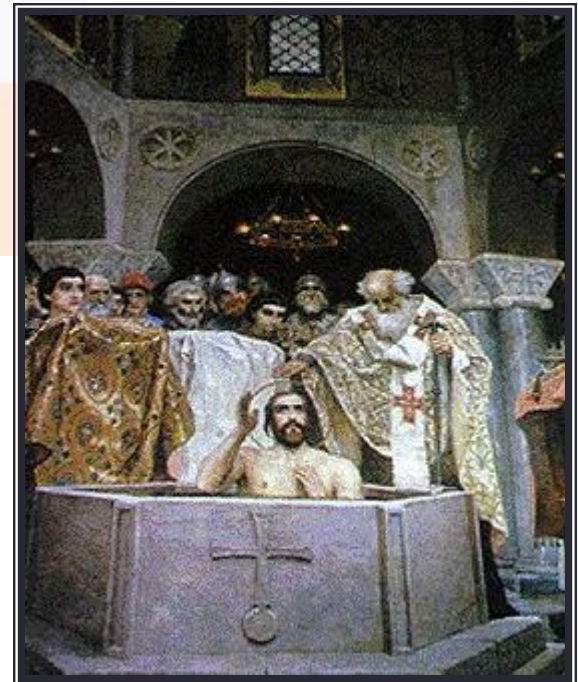

Владимир I. Крещение Руси

В 988 Г. Русь Приняла Христианство По Византийскому Образцу (Крещение Руси).

Причины:

- дипломатическое признание Руси ведущими державами мира;
- идеологическое обоснование социального неравенства;
- объяснение единоначалия (один бог—один правитель);
- развитие культуры уровня ведущих стран Европы



Значение:

- ускорило консолидацию древнерусских народов;
- создание единой государственности и единой церковной организации;
- ускорились социальная дифференциация общества;
- укрепление центральной власти; развитие и формирование единой русской культуры.

:

Ярослав Мудрый 1015-154

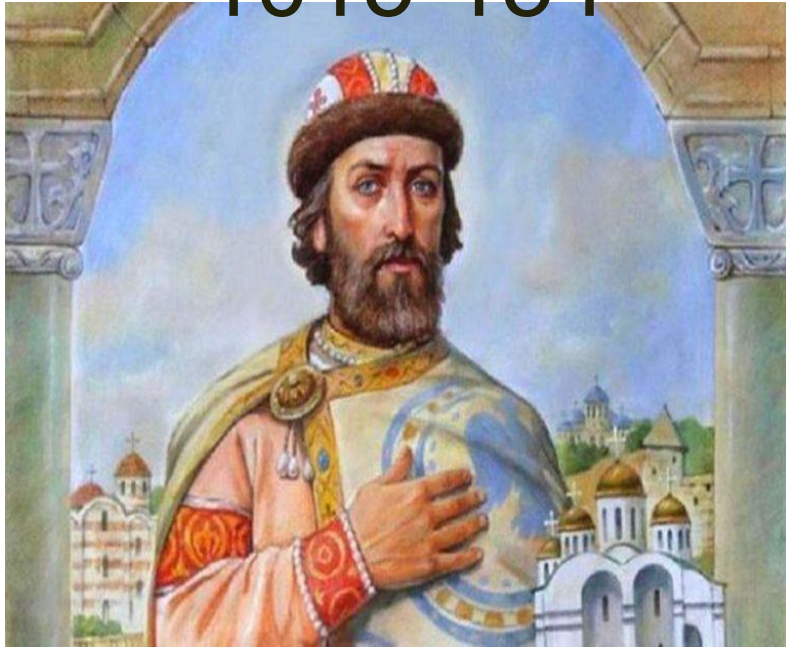

1036 г. Разгром
печенегов

Основал город
Юрьев

1051 год
назначение
митрополита
Илариона

Создание
Русской Правды

В 1054 году, умирая, Ярослав Мудрый разделил территорию державы между пятью своими сыновьями и племянником от умершего старшего сына Владимира. Он завещал наследникам жить в мире и любви и слушаться во всем старшего брата Изяслава. **Такой порядок передачи престола к старшему в роду, т. е. от брата к брату, а после смерти последнего из княживших братьев старшему племяннику, получил название «очередного» или «лествичного» (от слова «лестница») !!!!!!!!!!!**

✓ ВЛАДИМИР МОНОМАХ [1113-1125 гг.]

- 1097 год — Любечский съезд
- 1113 год — Восстание в Киеве и приход Владимира к власти !
- Полностью уничтожил внешнюю угрозу — половцев
- Автор «Поучение детям» Владимира Мономаха

«Каждый да держит отчину свою»



Владимир Мономах

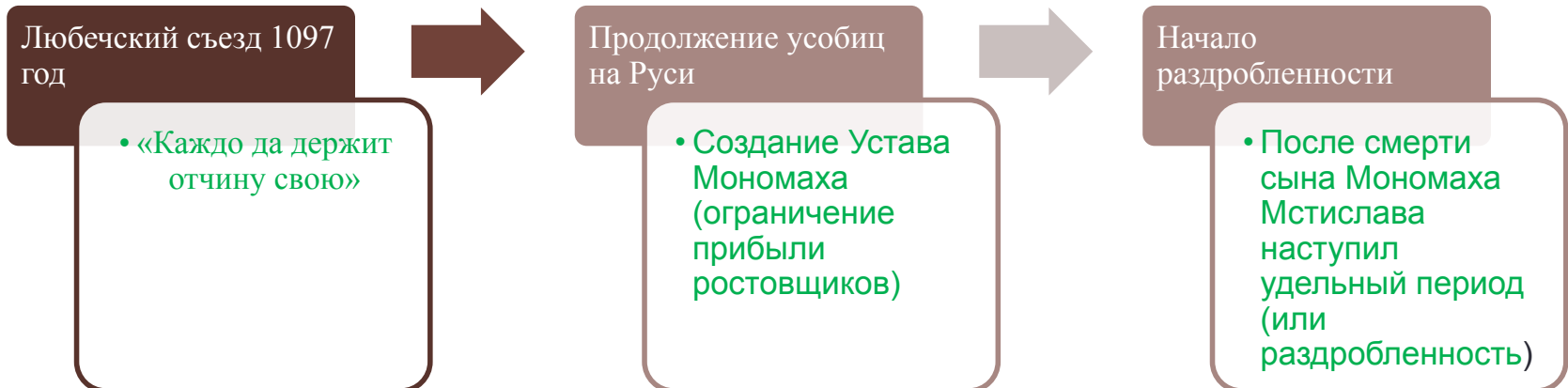

✓ МСТИСЛАВ ВЕЛИКИЙ [1125-1132 гг.]

- Сдерживал феодальную раздробленность. Распад страны после смерти 😞

ФЕОДАЛ

ВОТЧИНА ИЛИ ЦЕРКОВЬ (МОНАСТЫРЬ)

БАРЩИНА ОБРОК ДЕСЯТИНА МЕСЯЧИНА

ВАССАЛЫ [КРЕСТЬЯНЕ]

РАННЕФЕОДАЛЬНАЯ МОНАРХИЯ

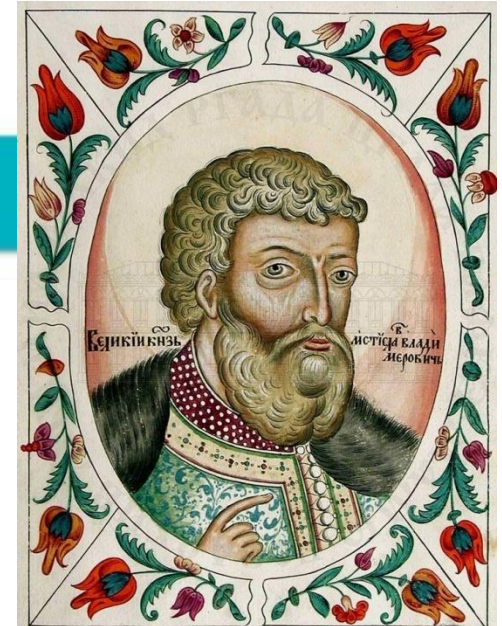

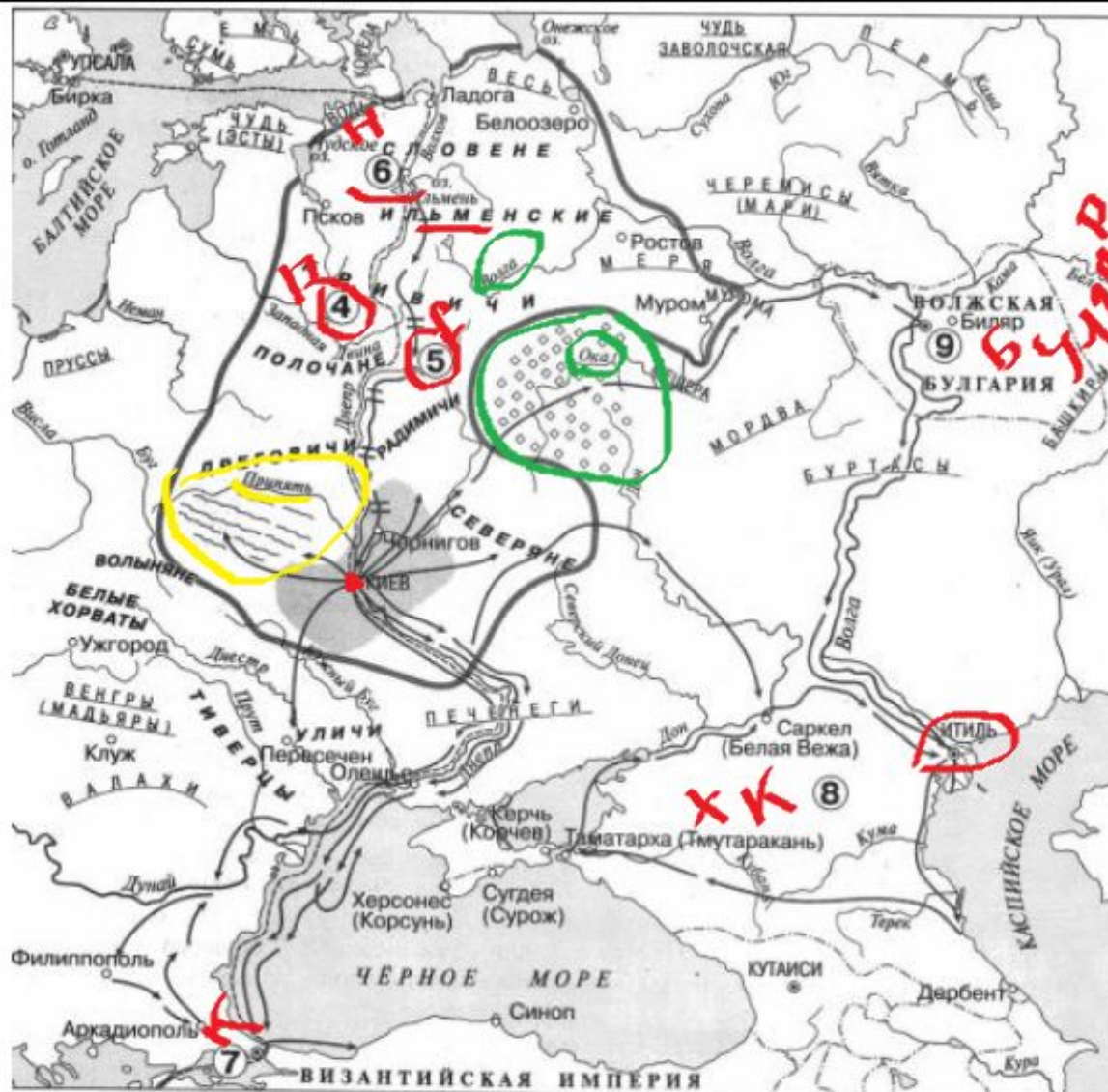

- уличи Племенные объединения восточных славян в IX-X вв.
- эсты Соседние племена, племенные объединения
- ①
- ②
- ③
- Граница Древнерусского государства
- Направления военных походов дружин древнерусских князей
- Торговый путь

пожар, Восток, Реб

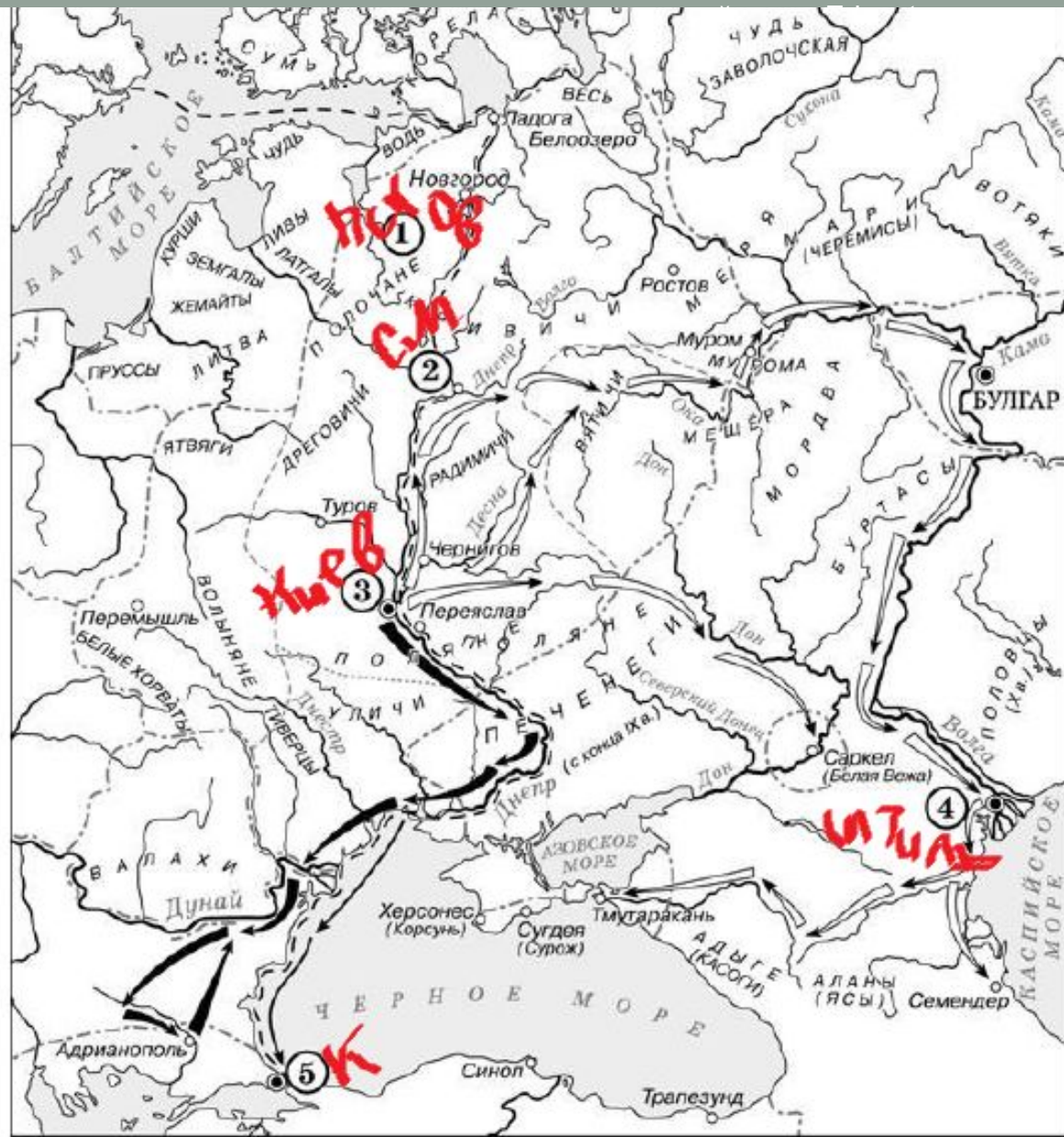

-  Походы русских князей
-  Торговый путь
-  Союзы славянских племён, соседние с ними племена и племенные объединения

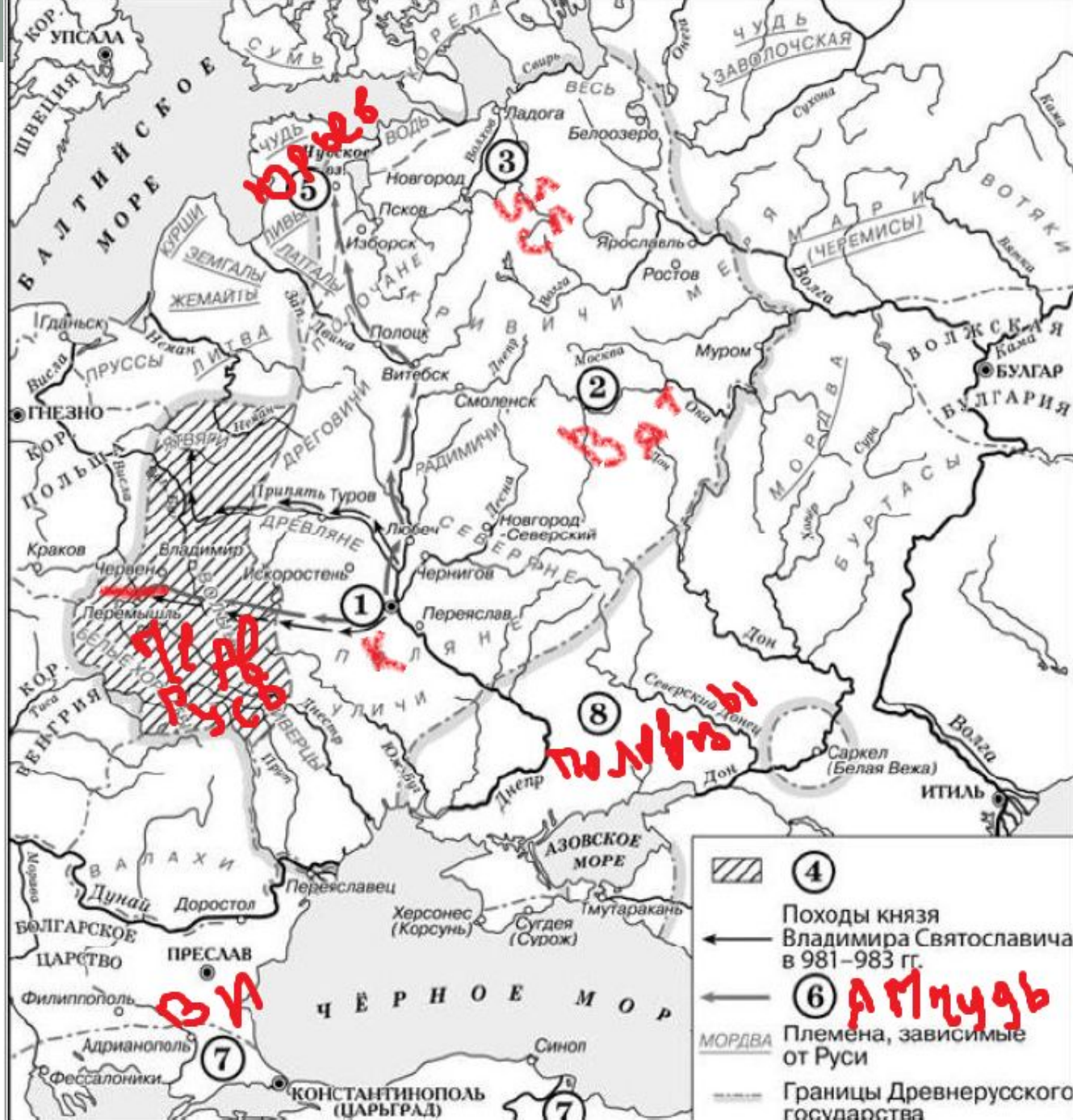



- | | | | |
|-------|---|-------|--|
| — | Граница Древнерусского государства в начале XIII в. | ← | Поход князя <u>Игоря Святославича</u> в <u>1185 г.</u> |
| | Границы русских княжеств | ----- | Важнейшие торговые пути |
| БИЛЯР | Столицы государств | | Границы соседних государств |
| ГАЛИЧ | Центры русских княжеств и земель | | |

1.2.3* Международные связи древней Руси



Сл.слайд



1.2.4* Культура древней Руси. Христианская культура и языческие традиции

- Кириллица (IX век)
- Остромирово Евангелие (монах Григорий 1054-1057)
- Книги писали на пергаменте (из телячьей кожи)
- XI появление летописей (первая «Повесть временных лет», монах Нестор , ок.1113)
- «Слово о Законе и Благодати», Иларион, ок.1049
- «Поучение Владимира Мономаха» (свод правил о воспитании потомков)
- Устное народное творчество (песни, сказки, былины)
- 989 г. князь Владимир закладывает Десятинную церковь в Киеве, посвящённую Пресвятой Богородице (построена в 996 г.).
- При Ярославе Мудром были возведены киевский (1037 г.) и новгородский (1045—1050 гг.) Софийские соборы. Такие храмы называют крестово-купольными.
- ИЗО: иконы, фрески, мозаики

1.3.1 Причины распада древнерусского государства. Крупнейшие земли и княжества.

Монархии и республики

!!!! В XII-XIV веках Русь, как и другие страны Европы, находилась в состоянии феодальной раздробленности. Распад Древнерусского государства не означала разрыва связей между русскими землями, но вела к их полной разобщённости.



Еще раз напомню, распад древнерусского государства начался после смерти князя Владимира Великого

Причины распада древнерусского государства

1. Увеличение феодального землевладения

Независимость от Киева

2. Междоусобные конфликты
3. Главенство натурального хозяйства

Каждое княжество самостоятельно стало способно обеспечить себя

4. Изменение торговых путей и вражда с кочевниками

Падение пути из варяг в греки

В XII—XIII вв. на территории Древней Руси располагались княжества с разными формами правления: **как монархии, так и республики.**

- — форма правления, при которой верховная государственная власть частично или полностью принадлежит одному лицу — монарху (королю, царю, императору, князю, герцогу, эрцгерцогу, султану, эмиру, хану, фараону и т. д.).
- — форма правления, при которой все органы государственной власти либо избираются на определённый срок, либо формируются общенациональными представительными учреждениями (например, парламентом), а граждане

Галицко-Волынское княжество	Владими́ро-Суздальское княжество	Новгородская республика
Географические особенности		
<p>Юго-запад Руси, между реками Днестр и Прут, Карпаты.</p> <p>Условия земледелия: мягкий, тёплый климат, плодородная почва.</p> <p>Недостатки: частые нападения кочевников.</p>	<p>Северо-Восточная Русь, между реками Волга и Ока.</p> <p>Условия земледелия: суровый климат, скудная почва.</p> <p>Преимущества: лесные зоны защищали от кочевников.</p>	<p>От Балтийского моря и до Уральских гор, от Северного Ледовитого океана до верховьев Волги.</p> <p>Условия земледелия: климат, мало пригодный для земледелия.</p> <p>Преимущества: удалённость от степи защищала от кочевников.</p>
Экономические особенности		
<p>Развита торговля с Южной и Центральной Европой. Господство сельского хозяйства.</p>	<p>Господство сельского хозяйства. Развита ремесло и лесные промыслы: охота, рыболовство, бортничество. Активное освоение новых земель и постройка городов: Кострома, Москва и т. д.</p>	<p>Господство морских и лесных промыслов: солеварение, производство железа, охота, рыболовство и др. Развито ремесло. Активная торговля с Волжской Булгарией, Скандинавией и Прибалтикой.</p>
Социально-политические особенности		
<p>Раннее появление сильного боярства, претендовавшего на верховную власть. Бояре оспаривали власть князя.</p>	<p>В новых городах слабое боярство и вече, игравшее совещательную роль, сильная княжеская власть.</p>	<p>Главенство вече. Князь и бояре обладают ограниченными полномочиями.</p>
Правители		
<p>Ярослав Осмомысл (1153—1187) — в Галиче.</p> <p>Роман Мстиславич (Галицкий) (1170—1205) — во Владимиро-Волынском.</p> <p>1199 г. Роман Мстиславич объединил земли в Галицко-Волынское княжество.</p>	<p>Юрий Долгорукий (1125—1157) — сын Владимира Мономаха. При Долгоруком была Ростово-Суздальская земля.</p> <p>Андрей Юрьевич Боголюбский (1157—1174). Сделал столицей Владимир, после чего о северо-востоке Руси можно было говорить как о Владимиро-Суздальском княжестве.</p> <p>Всеволод III Юрьевич (Большое Гнездо) (1176—1212). Владимиро-Суздальское княжество.</p>	<p>Высший орган — вече, которое избирало:</p> <ul style="list-style-type: none"> • посадника — главу города; • тысяцкого — помощника посадника; • владыку — архиепископа, главу церкви. <p>Вече приглашало и прогоняло князя и его дружину.</p>

Новгородская боярская республика

с 1136 г.

ВЕЧЕ

важнейшие решения и законы, выборы должностных лиц, приглашение и изгнание князей

Тысяцкий

финансовые дела, сбор налогов, разбор жалоб

по торговым делам

ПОСАДНИК

председательствует на вече, управляет городским хозяйством

Епископ

особая казна и владычный полк, посредническая роль

с 1148 г. архиепископ

Князь

военный предводитель и третейский судья

не мог посещать вече, приобретать вотчины на окраинах Новгородской земли



А.М. Васнецов
Новгородский торг

Владими́ро-Сузда́льское княже́ство

Юрий Долгорукий

(1125-1157)

1147 – основание...

Андрей Боголюбский

(1157-1174)

1157 – из Суздаля во Владимир

Деспотическое правление ⇒

убийство

Всеволод Большое Гнездо

(1176-1212)

8 сыновей и 4 дочери

Расцвет Владимиро-Суздальской земли

Галицко-Волынское княжество

Владимиро-
Волынское
княжество
(с конца X в.)

**Галицко-Волынское
княжество**
(с 1199 г.)

Галицкое
княжество
(с 1140 г.)

Роман Мстиславич Волынский
(1199-1205)

Не передавивши пчел, меду не есть!

Даниил Романович Галицкий
(1221-1264)
Король с 1254 г.

Значение феодальной раздробленности

+

- Рост городов
- Развитие ремесла, торговли
- Расцвет и разнообразие древнерусской культуры

—

- Ослабление центральной власти
- Междоусобные войны
- Упадок военного могущества Древней Руси

Культура Древней Руси



Культура Древней Руси

Культура Древней Руси

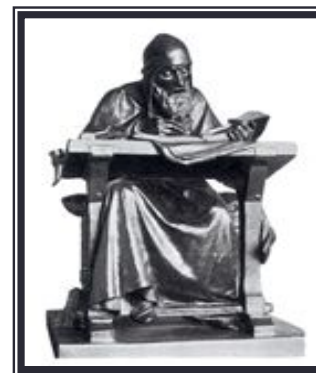

Культура Древней Руси ЗОДЧЕСТВО

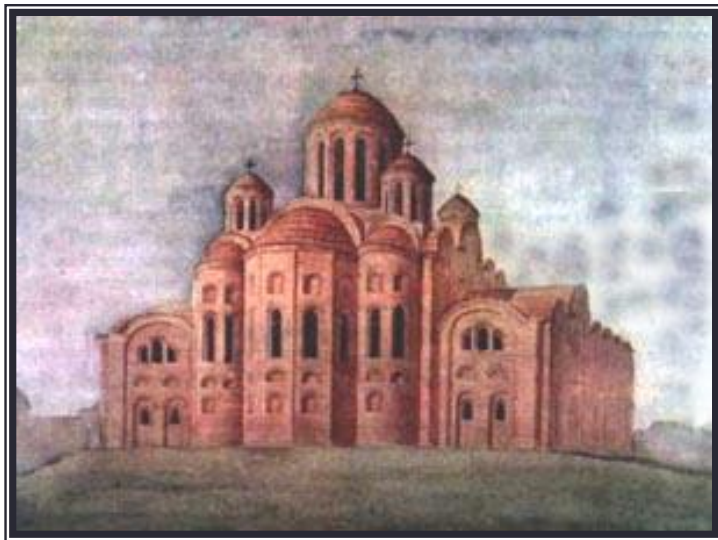

Десятинная церковь в Киеве
989-996 гг.



Софийский собор в Киеве
1037-1041 гг.



Софийский собор
в Новгороде
1045-150 гг.

Софийский собор
в Киеве сейчас



Культура Древней Руси

ЗОЛОЧЕСТВО

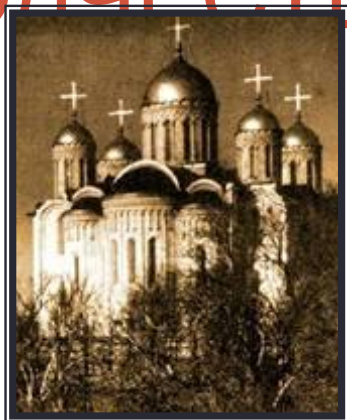

Успенский собор
во Владимире
1158-1160



Церковь Покрова
на Нерли
1165 г.



Дмитриевский собор
во Владимире
1194-1197 гг.

Золотые ворота
во Владимире
1158-1164 гг.



Культура Древней Руси

ЗОДЧЕСТВО

Крестово-купольный храм

4 алтарная преграда

3 алтарь

6 барабан

В

1 купол

3

5 хоры

2 столпы

7 апсиды

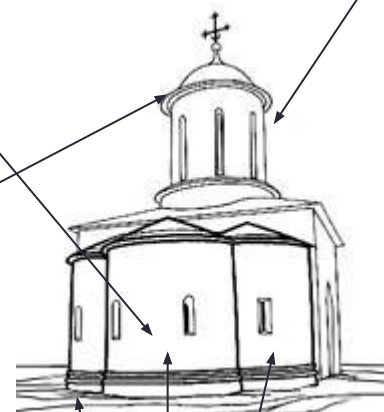
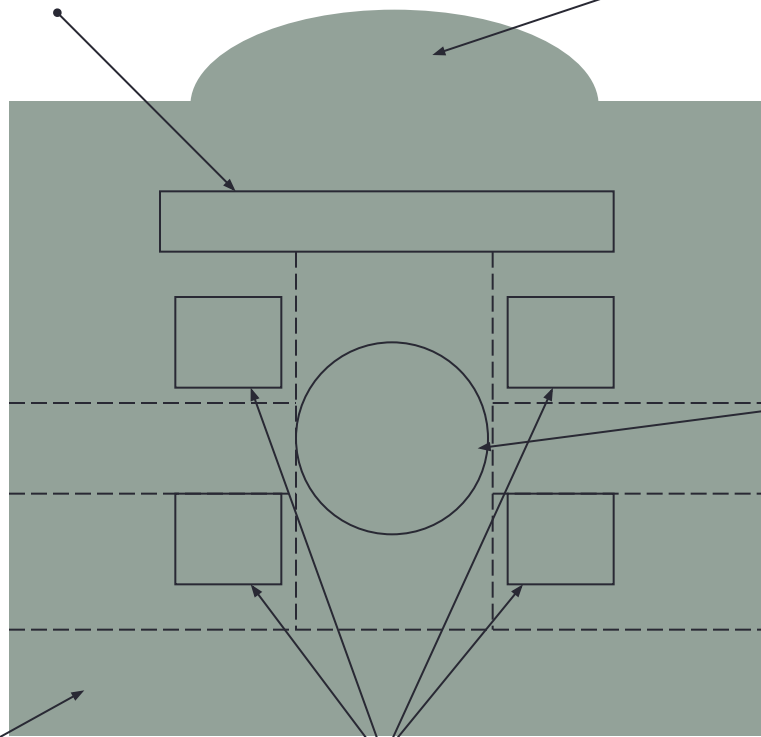

Культура Древней Руси изобразительное искусство

Мозаика



Фреска



Икона

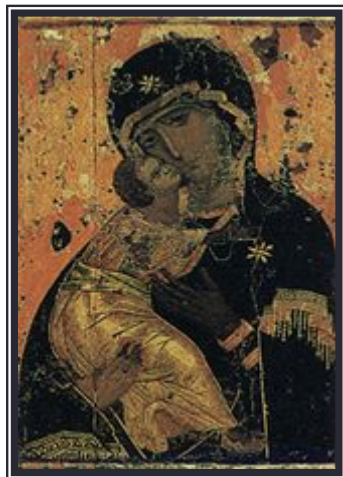

Миниатюра

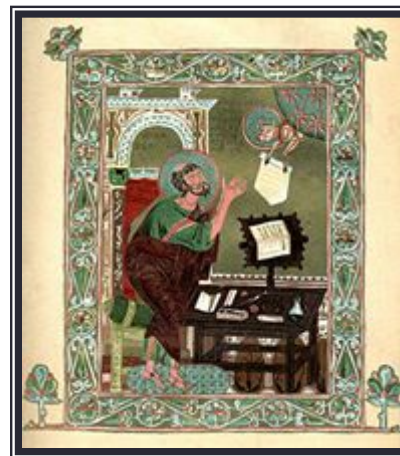

Образование монгольского государства. Русь и орда.

Экспансия с запада Монгольская империя —

государство, сложившееся в XIII веке в результате завоеваний Чингисхана и его преемников и включавшее в себя самую большую в мировой истории смежную территорию от Дуная до Японского моря и от Новгорода до Юго-Восточной Азии (площадь ок. 38 000 000 квадратных километров). Столицей государства

Государственное Устройство золотой орды

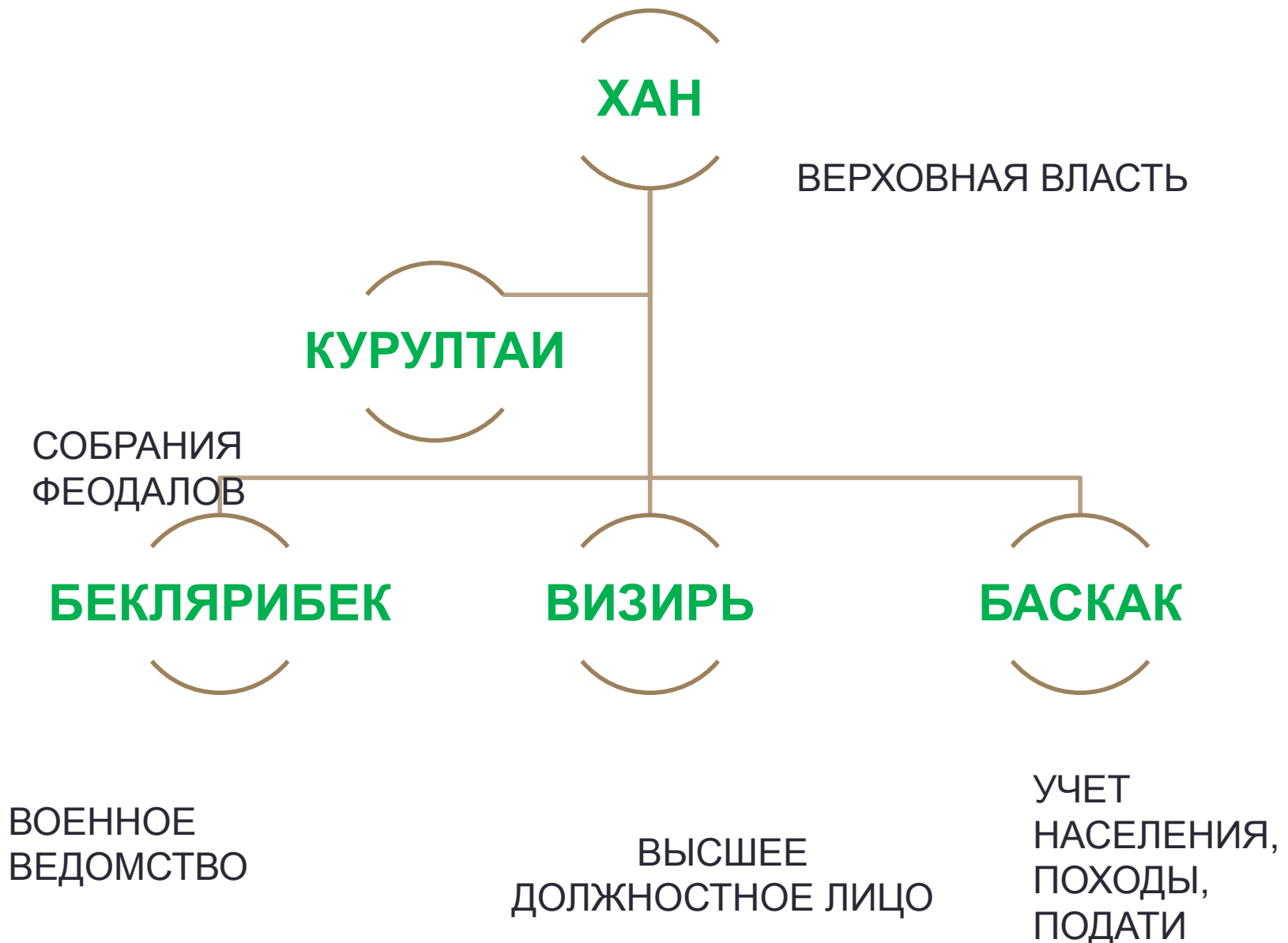

Первое столкновение

1223 г. - первое столкновение Руси (Мстислав Киевский, Мстислав Черниговский, Мстислав Удалой) и монголов (Субэдэй, Джэбэ) на реке Калка.
Русские войска позвали половцы (хан Котян).
Проигрыш.



Пир на костях, битва на Калке



1237-1238 гг. - северо-восточный поход Батыя (внук Чингисхана, сын Джучи).

Рязань → Коломна → Москва → Владимир → Битва на Сити (1238 г.) → Тверь → Торжок → не дошли до Новгорода → Козельск

1239-1240 гг. - юго-западный поход Батыя. Разгром Киева.

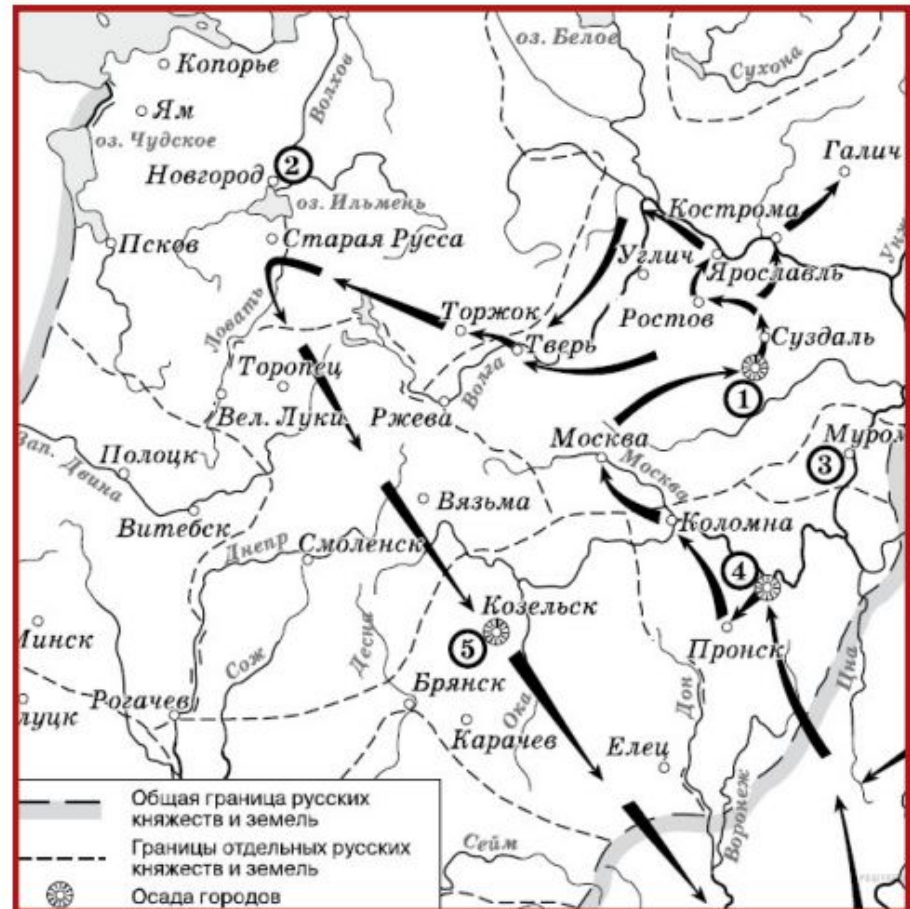

СИСТЕМА ЗАВИСИМОСТИ РУСИ

репетиторский класс Educator

ОТ ОРДЫ

Вассальная зависимость - на Руси продолжали действовать древнерусские традиции наследования княжеств, но ордынская власть поставила их под свой контроль. Князья должны были ездить в Орду, чтобы получить подтверждение своих прав. Каждому князю выдавался ярлык — особая ханская грамота на княжеские владения. Самым привлекательным был ярлык на великое владимирское княжение, так как теперь не киевский, а владимирский князь имел право на старшинство. Политический центр Руси переместился из разорённого Киева во Владимир. Сюда же в 1299 году перенёс свою резиденцию митрополит.

**БАСКАКИ – ХАНСКИЕ ЧИНОВНИКИ, СОБИРАЮЩИЕ ДАНЬ
ВЫХОД- ДАНЬ
ЯРЛЫК- ГРАМОТА НА КНЯЖЕНИЕ**



Важно!



Приблизительная территория Золотой Орды во второй половине XIII в.



Территория русских княжеств, подвластных Золотой Орде во второй половине XIII в.

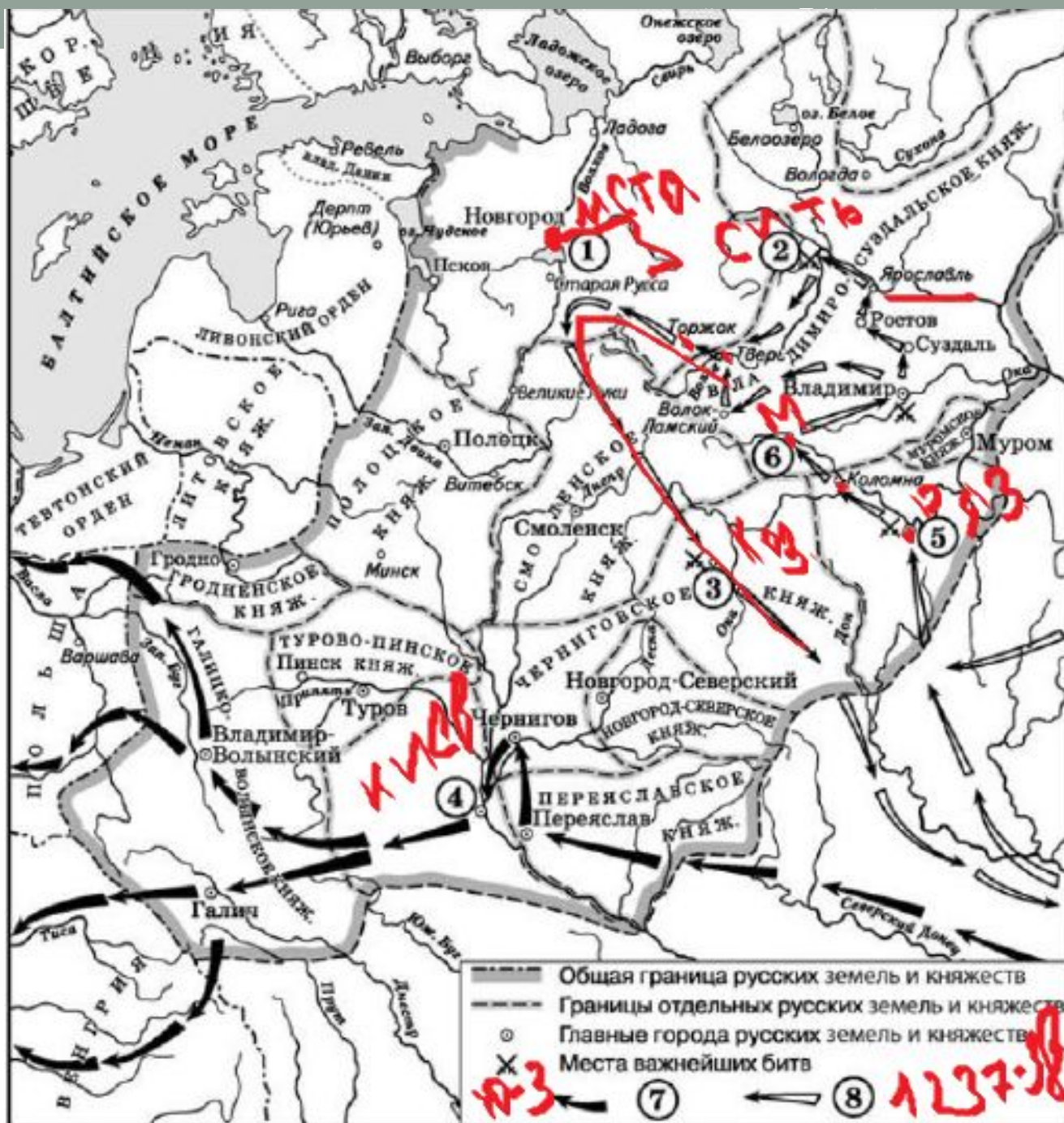

В XIII в. серьёзную угрозу для русских земель представляла экспансия рыцарей-крестоносцев, стремившихся к территориальным захватам и к распространению на Руси католичества. Ключевую роль в отпоре агрессорам сыграл князь Александр



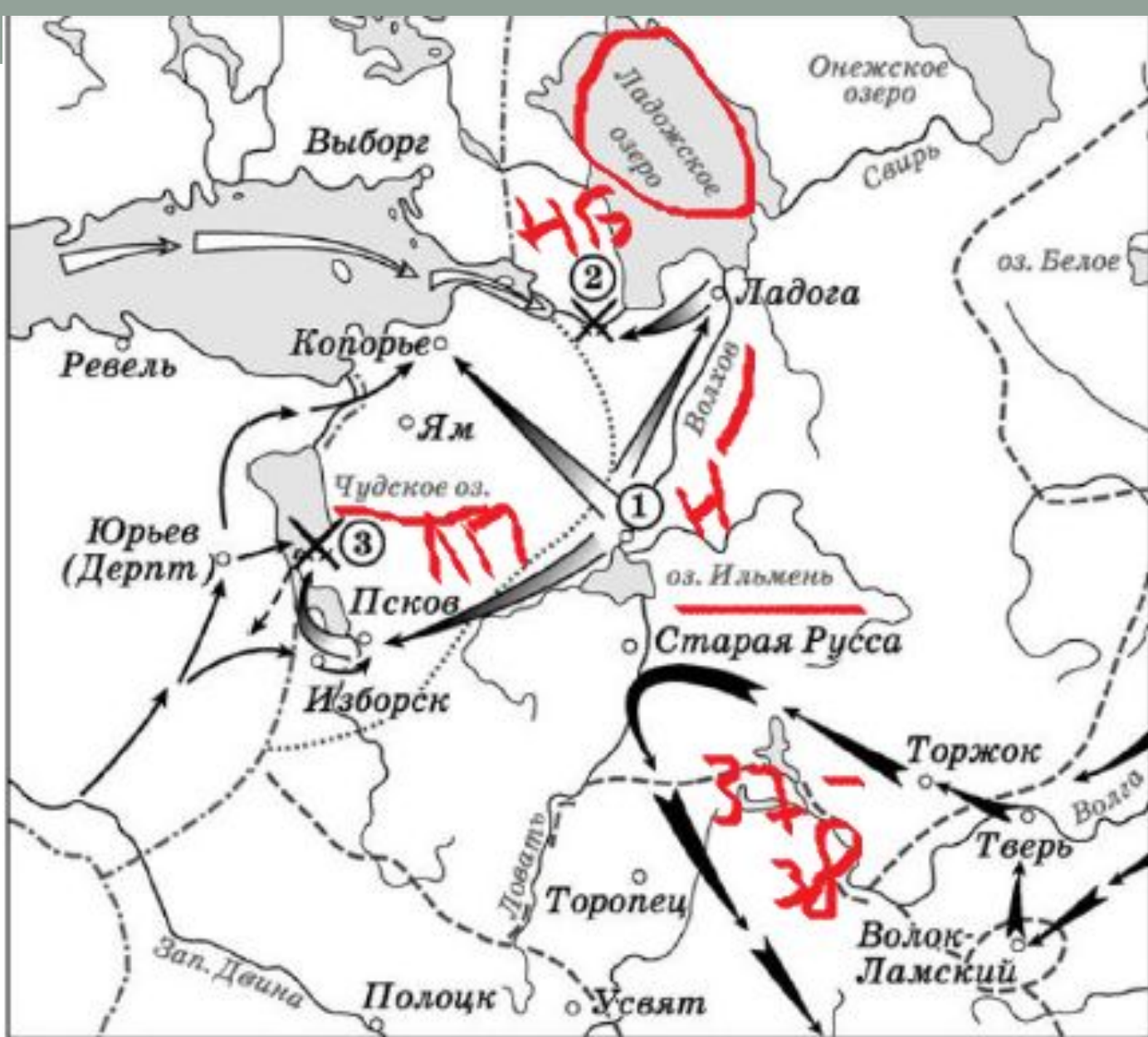

Действия войск противника



Действия русских войск

Места сражений

Невская битва



В 1240 году тяжелым положением Руси попыталась воспользоваться Швеция. Шведы хотели захватить город Старую Ладогу, а также Новгород. Князь Александр Ярославич, которому было в то время 20 лет, со своей дружиной стремительно бросился к месту высадки. Скрыто подойдя к лагерю шведов, князь со своими дружинниками ударил по ним, а небольшое ополчение отрезало шведам путь отступления.

15 июля 1240 г. — победа над шведским войском на р. Неве



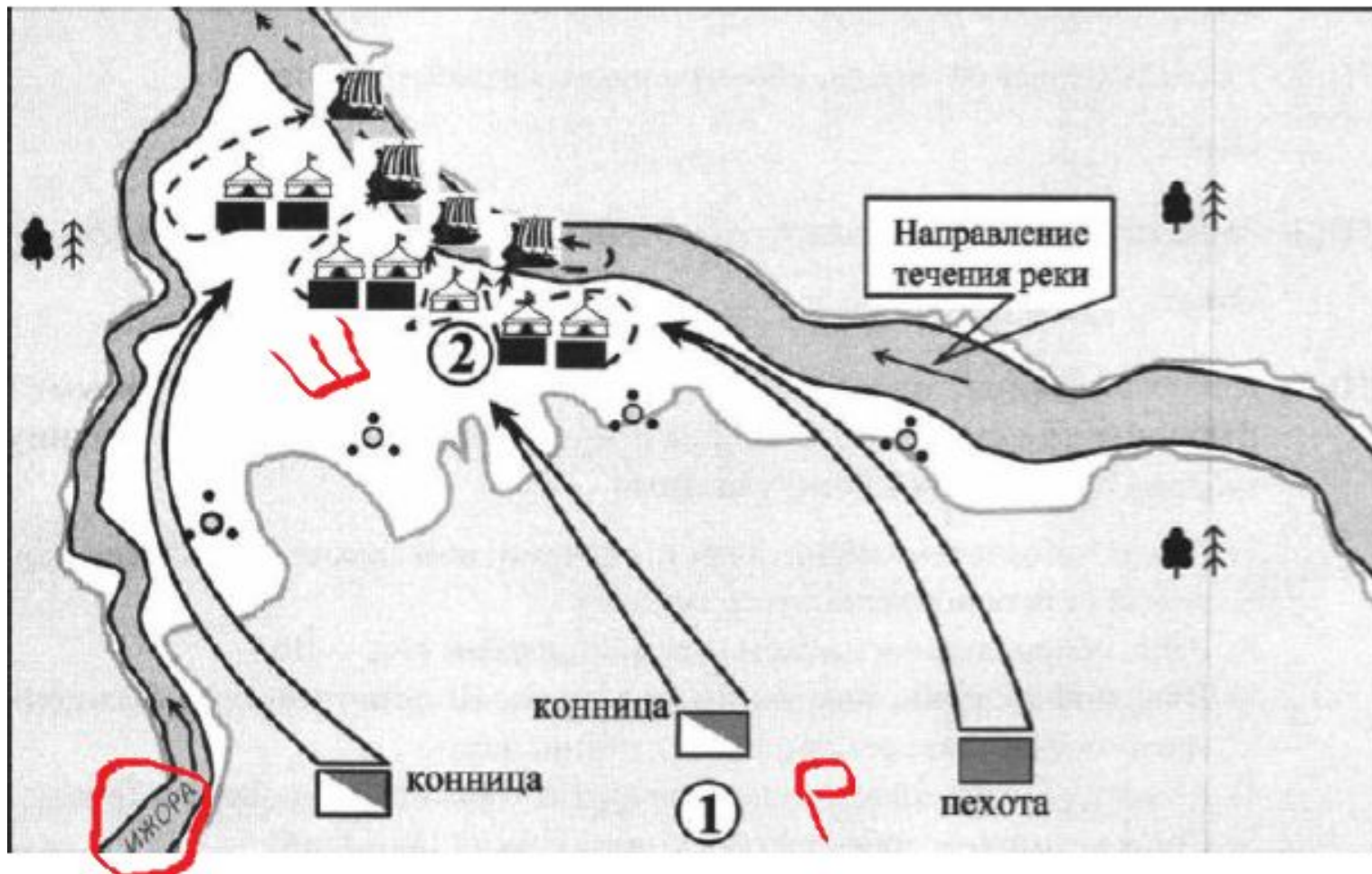







Александра Ярославича за победу на Неве русский народ прозвал Невским. Значение победы: прежде всего она надолго остановила шведскую агрессию на восток, сохранила за Русью выход к Балтийскому побережью.



Ледовое побоище (битва на Чудском озере)





- | | |
|---|--|
|  Рыцарская конница |  Русская пехота |
|  Пехота (кнехты) |  Русская конница |
|  Движение войск |  Расположение обоза |
|  Основной удар |  Основные удары русских |
|  Отступление |  Преследование противника |

5 апреля 1242 г., Ледовое побоище — победа русского войска над Тевтонским орденом на Чудском озере

5 апреля 1242 г. на льду Чудского озера состоялась битва, получившая название Ледового побоища. Рыцарский клин пробил центр русской позиции и уткнулся в берег. Фланговые удары русских полков решили исход сражения: как клещи, они сдавили рыцарскую «свинью». Рыцари, не выдержав удара, в панике бежали. Новгородцы гнали их по льду, который к весне во многих местах стал слабым и проваливался под тяжелооруженными воинами.



Значение победы: с тех пор была ослаблена военная мощь Ливонского ордена. Однако, опираясь на помощь римско-католической церкви, рыцари в конце XIII в. всё-таки захватили значительную часть прибалтийских земель.

Важные события в истории Золотой Орды:

1257 г. – «запись в число».

XIV век – принятие ислама.

1359-1380 гг. – «великая замятня».

Противостояние Москвы и Орды

1377 г. – битва на Пьяне (поражение).

1378 г. – битва на Воже (маленькая победа, Бегич).

1380 г. – Куликовская битва.

Сражение Пересвета и Челубея





КЧД. Б

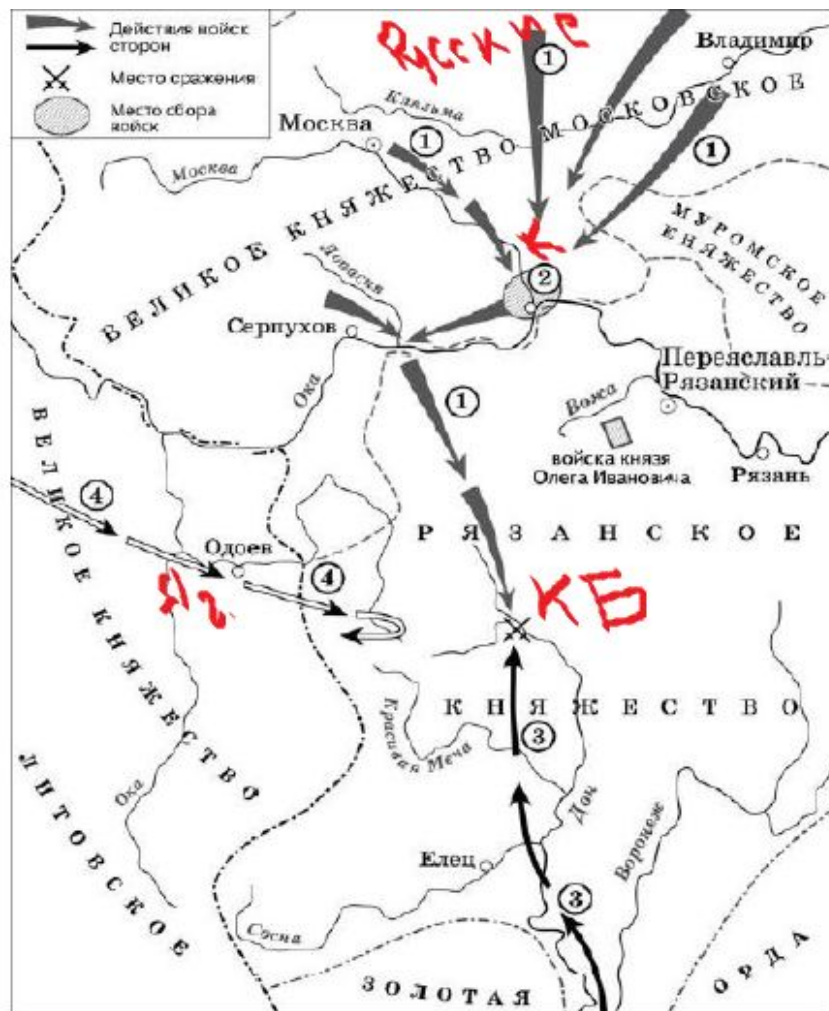

1. Действиями войск, направление движения которых обозначено на схеме цифрой «1», руководил князь основатель династии московских князей.

2. Цифрой «4» на схеме обозначено направление движения войск под руководством литовского князя Ягайло.

3. В сражении, обозначенном на схеме, на стороне русских войск принимали участие войска рязанского князя.

4. В период правления князя, руководившего действиями войск, обозначенных на схеме цифрой «1», были возведены белокаменные стены Московского Кремля.

5. На схеме обозначена река, по названию которой было дано прозвище московскому князю, руководившему действиями русских войск, обозначенных на схеме цифрой «1».

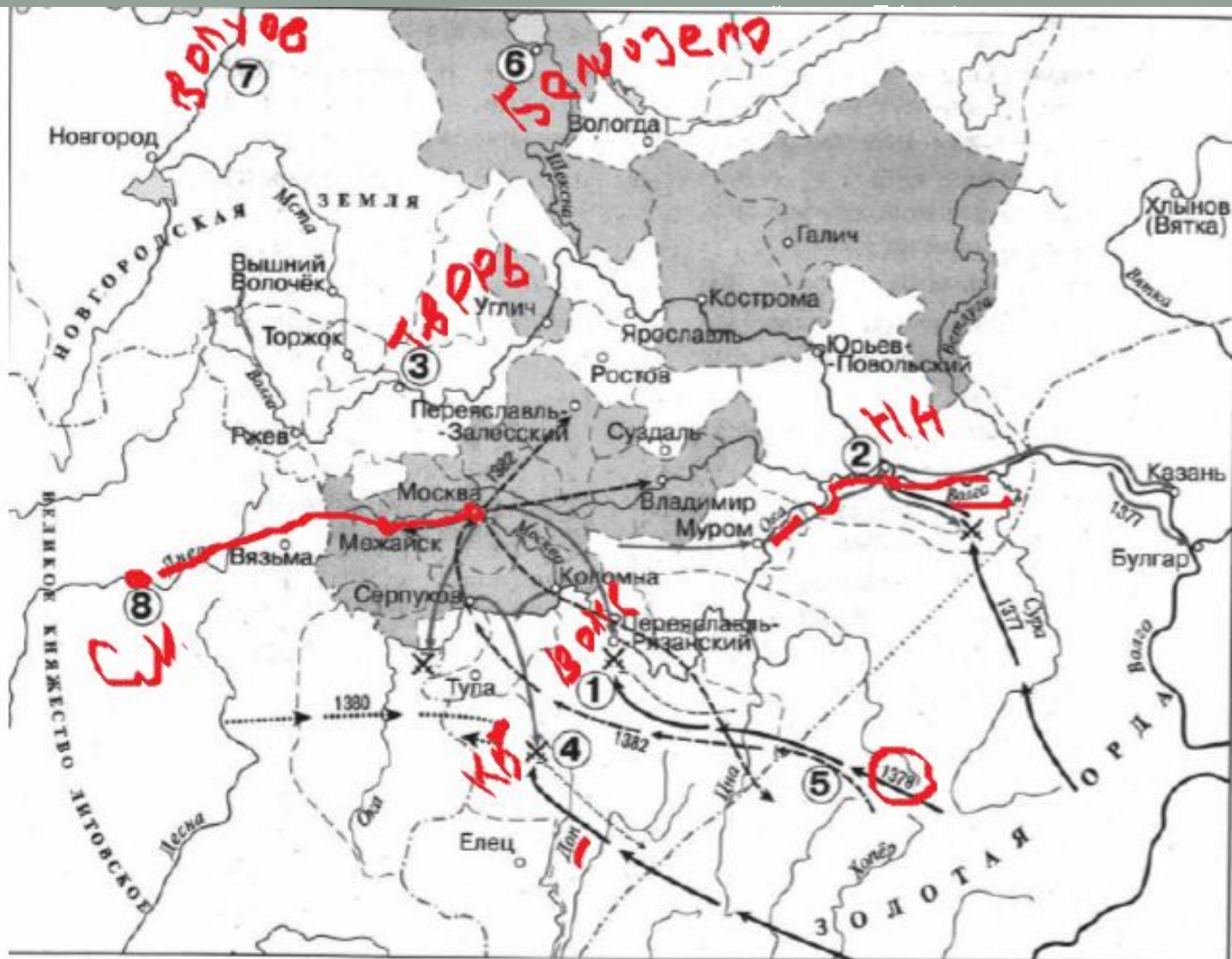

Территория Московского княжества к концу XIV в.
 Границы к концу XIV в.
 - - - - - государств
 - - - - - русских княжеств и земель

Направления походов ордынских войск
 Походы литовских войск
 Походы московских и союзных князей во второй половине XIV в.
X Места важнейших сражений

1380 г. – битва на Куликовом поле.
 Победа над темником Мамаем,
 благословение Сергия Радонежского,
 дал двух воинов –
 Пересвета и Ослябю.
 В начале битвы Пересвет сразился
 с Челубеем. Важная роль западного
 полка Дмитрия Боброк-Волынского,
 Владимира Серпуховского.



1420-е – начало распада
 монгольского государства



1480 г. – стояние на реке Угре.
 Ахмат против Ивана III





Что дальше? Дальше - поминки

До Петра I выплата откупа (поминок) крымскому хану.

1552 г. - присоединение Казани.

1556 г. - присоединение Астрахани.

1581 г. - начало Сибирского похода.





1. Гродно и Вильно
2. Польша
3. Т.О.
4. Литва
5. Дерпт



1. К.М
2. Астрахань
3. Баму
4. Иран
5. Индия

1.3.3* Москва как центр объединения русских земель. Политика московских князей. Взаимосвязь процессов объединения русских земель и освобождения от ордынского владычества

Причины объединения русских земель

1. Развитие сельского хозяйства, ремесла

и торговли.

2. Рост городов.

3. Развитие вотчинного (боярского) землевладения.

1. Многочисленные границы с их заставами и торговыми пошлинами.

2. Различные деньги, меры весов и длины.

3. Княжеские усобицы.

4.  Ордынское иго (дань Золотой Орде и ордынские набеги).

Предпосылки объединения русских земель

Единый язык, вера, законы и культурные традиции.

1-й этап. XIII — первая половина XIV вв.

Образование и начало возвышения Московского княжества.

- Основателем московской княжеской династии был сын А. Невского Даниил (1276-1303), присоединивший к княжеству Коломну (1301), Переяславль-Залесский (1303).
- Его сын Юрий Данилович (1303-1325) одержал победу в борьбе с Тверью за ярлык на великое княжение Владимирское.
 - Иван I Калита (1325-1340), с 1328 г. — великий князь Владимирский, проводил политику уступок Золотой Орде и компромиссов с целью укрепления Московского княжества. В 1327 г. подавил восстание в Твери против татар; получил право собирать дань со всех русских земель, что способствовало возвышению Москвы. В 1328 г. перенес резиденции митрополита Москву (митрополит Феогност).
- Симеон Гордый (1340-1353) и Иван II Красный (1353-1359) продолжали политику Ивана Калиты.

2-й этап. Вторая половина XIV в. Куликовская битва.

- Дмитрий Донской (1359-1389), с 1363 г. князь Владимирский, осуществил поход против Твери (1375), обязав ее не претендовать на великое княжение Владимирское. В битве на реке **Воже (1378)** и **Куликовской битве (1380)** разгромил хана **Мамай**. Вдохновителем битвы был **Сергий Радонежский**. Перед боем состоялась битва богатырей — русского Пересвета и монгольского Челубея.
- **Значение Куликовской битвы:** первая победа над главными силами Орды; битва показала необходимость объединения русских земель; зарождение национального самосознания. Однако в 1382 г. хан Тохтамыш разорил Москву.

Московские князья	Время правления	Земли: присоединенные, освобожденные, переведенные в вассальную зависимость
Даниил Александрович	1276-1303 гг.	Коломна, Переславль Залесский
Иван I Калита	1325-1340 гг.	Ростов, Галич-Костромской, Белоозеро, Углич, Кострома
	→ 1359-1389 гг.	Ростов, Углич, Белоозеро, Калуга, Стародуб, Дмитров
Василий I	→ 1389-1425 гг.	Н. Новгород, Муром, Вологда, Двинские и Коми земли
Иван III	→ 1462-1505 гг.	Ярославль, Пермский край, Новгород, Тверь, Чернигово-северские земли, земли по р. Обь, Вятская земля, Чернигов, Стародуб, Брянск, Мценск, Гомель, Рьльск
Василий III	→ 1505-1533 гг.	Псков, Рязань, Смоленск

3-й этап. Первая половина XVв. — феодальная война, ускорение процесса объединения русских земель.

- При Василии I (1389-1425) в 1408 г. состоялся поход хана Едигея на Москву.
- При Василии II Темном (1425-1462) в 1432 г. церемония восшествия на престол князя впервые произошла в Москве (митрополит Исидор). С 1433 по 1453 гг. в Московском княжестве происходила феодальная война между Василием II и Дмитрием Шемякой.

4-й этап. Вторая половина XV— начало XVI вв. —освобождение от ордынского ига, возникновение единого Российского государства.

- При Иване III (1462-1505) сформировались органы центральной власти — Казна и Дворец. Произошло падение ордынского ига — стояние на реке Угре (1480) против хана Ахмата. Принят Судебник (1497) — новое российское законодательство, юридически закрепившее крепостное право.
- В результате Русско-литовской войны (1500-1503) Москве отошли 19 городов и 70 волостей. Присоединил княжества **Ярославль (1463), Новгород (1478), Тверь (1485), Чернигов (1503)**.
- При Василии III (1505-1533) были присоединены **Псков (1510), Рязанское княжество (1521), Смоленские земли (1522)**.
- Его супруга Елена Глинская (1533—1538) была регентом при малолетнем Иване IV. В 1535-1538 гг. провела денежную реформу, была установлена единая монетная система.

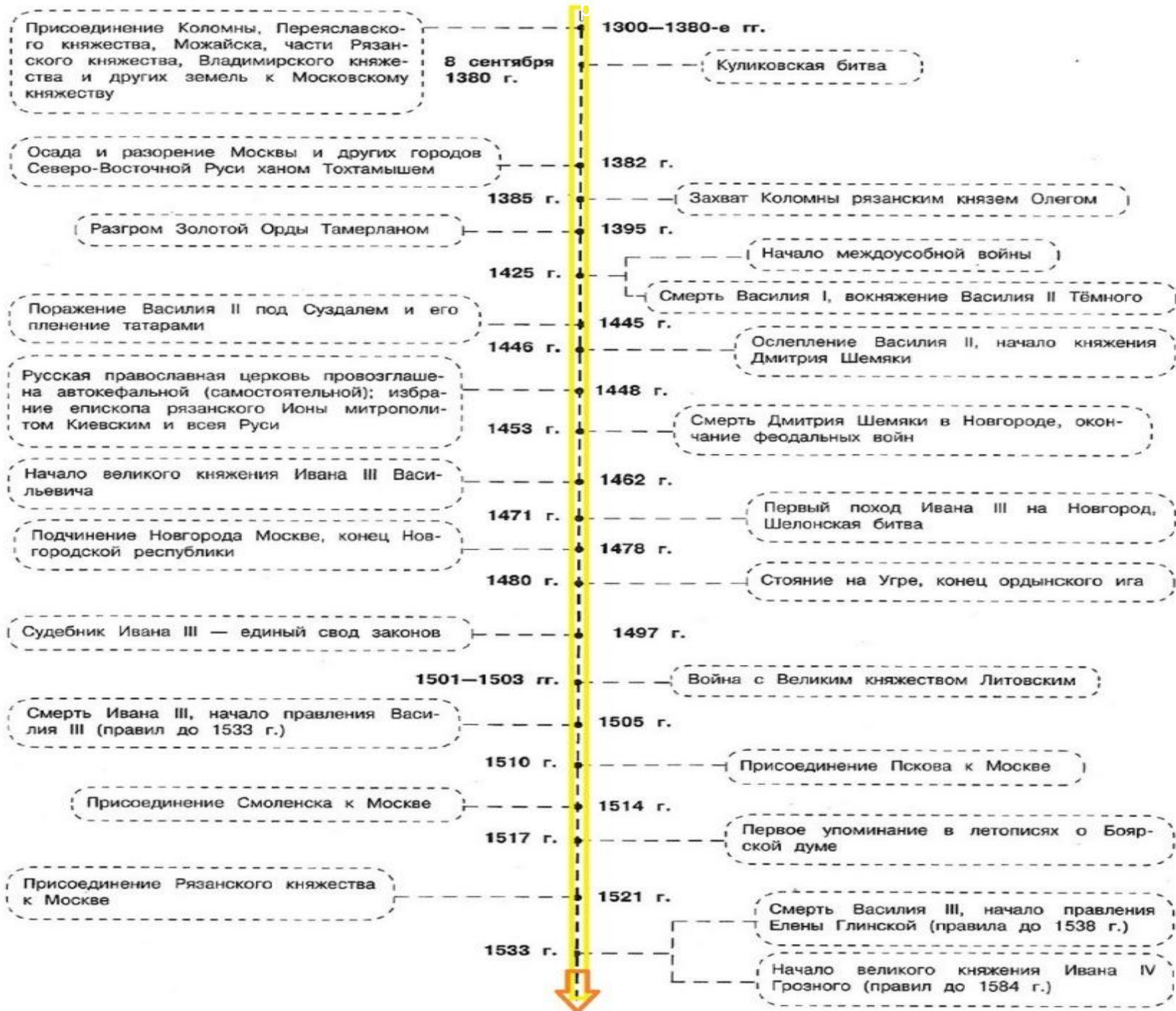

<p>Дмитрий Донской 1359 - 1389</p>	<p>Василий I Дмитриевич 1389 - 1425</p>	<p>Василий II Темный 1425 - 1462</p>	<p>Иван III Васильевич 1462 - 1505</p>	<p>Василий III Иванович 1505 - 1533</p>
<p>Присоединил Дмитров, Стародуб, Углич, Кострому. Ликвидировал остатки городских порядков управления, подчинил города великокняжеской власти. Определил размеры дани с кн-в в Орду. Новый территориальный принцип формирования ополчений: бояре и дворяне служат тем князьям, во владении которых находятся их вотчины и поместья. Удельные князья обязаны служить великому князю Московскому. Новый прямой порядок наследования престола: от отца к сыну.</p>	<p>Первый правитель по завещанию, без санкции Орды. Женат на дочери великого кн. Литовского Витовта. Усиление Москвы. Внутренняя стабильность. Отсутствие княжеских усобиц. Присоединены Нижний Новгород, Муром, Городец, Таруса. В 1398 г. ограничена самостоятельность Великого Новгорода. Распространено влияние Москвы на Малую и Великую Пермь. Слияние Великого кн-ва Владимирского и Московского. В 1395 г. собрал ополчение для отпора Тамерлана. 1396 г. – договор с Витовтом о совместной борьбе против Орды. 1397 г. – удар по Орде. 1399 г. – поражение русско-литовских войск от эмира Едигея. Осень 1408 г. – вторжение Едигея в Северо-Восточную Русь. Столкновения Москвы с Литвой: захват ею в 1404 г. Смоленского кн-ва. 1408 г. – граница с Литвой по р. Угре.</p>	<p>Феодалная война 1425 – 1453 гг. Борьба с дядей Юрием Дмитриевичем и его сыновьями Василием Косым и Дмитрием Шемякой (Галич), противниками централизации. Победа Москвы. Политическую зависимость признали в 1456 г. В.Новгород, в 1460 г. – Псков. Отказ поддержать в 1439 г. Флорентийскую унию. Совершенствование системы госуд. управления. Переход от уделов к уездам. Наместники – бояре. Государев двор – военно-администрат. корпорация. Он делился на Дворец - администр. организация; и Двор – ядро вооруж. сил. Монетная реформа – чеканка общегосударственной монеты на великокняжеском дворе. Укрепление власти Московского князя.</p>	<p>Государь всея Руси. 1472 г. – женитьба на Софье Палеолог. Москва - столица православного мира. Присоединение Ярославля, Ростова, Твери, Вятки, Перми Великой, Великого Новгорода (1478 г.). С 1476 г. не платили дань Орде. 1480 г. – «Стояние на р. Угре» - конец ига. Борьба за выход к Балтике. 1492 – 1503 гг. – война с Ливонией. Победа Москвы. Перемирие на 50 лет. Орден платит Юрьевскую дань. Повышение внешнеполитического авторитета Москвы. Россия – крупнейшая держава.</p>	<p>Окончательное объединение земель вокруг Москвы. 1510 г. – присоединение Пскова, упразднение вечевого строя. 1514 г. – Смоленск отвоеван у Литвы. 1521 г. – последним присоединилось Рязанское кн-во. 1510 – 1511 гг. - оформление идеологии «Москва – третий Рим» игуменом Псковского монастыря Филофеем.</p>

1.3.4 Восстановление экономики русских земель. Колонизация северо-восточной Руси. Формы землевладения и категории населения.

Северо - Восточная Русь - это территория, объединявшая все русские княжества междуречья Волги и Оки в IX—XV вв. Колонизация Северо-Восточной Руси была сложным и длительным процессом. Её причиной стал растущий уровень благосостояния, который привел к нехватке территории. Что поспособствовало началу колонизации - заселению и освоению новых территорий, который проходил в три этапа:

- IX—X вв. - появление первых славянских поселенцев на севере и востоке междуречья Волги и Оки;
- XII—XIII вв. - заселение южнорусским населением Ростово-Суздальской земли;
- XIII—XIV вв. - очередное переселение южнорусских княжеств на северо-восток.

Освоение новых земель привело к быстрорастущему — феодализму. Феодальное землевладение стало главным фактором социального развития Северо-Восточной Руси.

ВОТЧИНА



- По наследству
- Очень крупные
- Передача части дворянину

ПОМЕЩЬЕ



- На определенный срок
- На определенных условиях
- Земля +крестьяне

1.3.5* Культурное развитие русских земель и княжеств

Домонгольский период



Литература

- XII в. — «Слово о полку Игореве»
- УНТ



Архитектура

- Большинство храмов XII — начала XIII в. одноглавые
- Дмитриевский собор, Золотые ворота во Владимире-на-Клязьме, церковь Покрова на Нерли,



ИЗО

- иконопись
- «Боголюбская Богоматерь» (середина XI в.); «Богоматерь Оранта — Великая Панагия» (конец XI в.); «Дмитрий Солунский» (конец XII в.)

Период ордынского ига XIV—XV вв.

Литература

- «Слово о погибели Русской земли»
- «Повесть о разорении Рязани Батыем»
- «Задонщина»
- «Сказание о Мамаевом побоище»
- Жития святых

Архитектура

- белокаменный Кремль в Москве
- Троицкий собор Троице-Сергиева монастыря
- Успенский собор на Городке в Звенигороде

ИЗО

- Феофаном Греком созданы фресковые росписи в церкви Спаса Преображения на Ильине улице в Великом Новгороде
- Андрей Рублев, икона «Троица»

1.4.1* Завершение объединения русских земель и образование российского государства. Становление органов центральной власти. Свержение ордынского ига



свергнуто
золотоордынское иго

двуглавый орел стал
гербом нашего
государства

первым принял титул
«Государь всея Руси»

1497 г. был создан
первый Судебник

формирование
общегосударственных
органов управления
страной

стали использовать
термин «Россия»

красный кирпичный
Московский Кремль



- Московское княжество в конце XIII в.
- Земли, присоединенные:
 - в 1300—1340 гг.
 - в 1341—1389 гг.
 - в 1390—1425 гг.
 - в 1426—1462 гг.
- совместные владения с Новгородом (до 1425 г.)

Присоединение Новгорода



Опасаясь потери своих привилегий в случае подчинения Москве, часть новгородского боярства во главе с посадницей **Марфой Борецкой** заключила соглашение о вассальной зависимости Новгорода от Литвы.

Решающая битва произошла на реке Шелони (14 июля 1471 год). Новгородское ополчение, имея значительное превосходство в силах, сражалось неохотно; москвичи же, по словам близких к Москве летописцев, «как львы рыкающие», набросились на противника и более 20 верст преследовали отступающих новгородцев. Окончательно Новгород был присоединен к Москве через семь лет, в 1478 г. Из города был увезен в Москву вечевой колокол.

Василии III

Князья в присоединенных землях становились боярами московского государя («обояривание князей»). Эти княжества теперь назывались уездами, управлялись наместниками из Москвы. Наместники назывались также боярами-кормленщиками, так как за управление уездами получали корм.

Важно!

Кормление — часть налога, величина которого определялась прежней платой за службу в войсках.

Местничество — это право на занятие той или

1.4.2 Изменения в социальной структуре общества и формах феодального землевладения

Привилегированные группы

- ❑ **Великие князья**
- ❑ **Удельные князья** – потомки великих князей
- ❑ **Служилые князья** – потомки великих князей литовских, смоленских, черниговских, поступивших на службу князю Московскому
- ❑ **Бояре**
- ❑ **Дворяне** – низшая часть военно-служилого сословия, получавшая за службу землю
- ❑ **Дети боярские** – мелкие землевладельцы на военной службе у князей, бояр, церкви
- ❑ **Духовенство** (белое – приходские священники, чёрное – монашество)



Приказные люди

- ❑ **Дьяки** – чины правительственной администрации, руководившие работой местных учреждений и приказов
- ❑ **Подьячие** – низшие должности в приказах

Служилые люди по прибору (несли военную службу и не имели права владеть крестьянами)

- ❑ **Стрельцы** – постоянное войско, занимались также ремеслом и торговлей
- ❑ **Пушкари** – категория служилых людей, обслуживающая артиллерию, занимались ремеслом и торговлей
- ❑ **Казачи** – военные люди, работавшие по найму, несшие военную службу в пограничных районах



Посадские люди

- ❑ **Тяглые** – категория населения, обязанная платить тягло – подати государству (гости, торговые люди гостинои и суконной сотни, мелкие торговцы, ремесленники, городская беднота)
- ❑ **Беломестцы** – жители «белых» посадов, принадлежавших отдельным землевладельцам, не платившие подати государству

Холопы (категория людей, которые несли обязанности только перед своим господином)

- ❑ **Страдники** – получившие надел земли в собственность и обрабатывающие за это барскую пашню
- ❑ **Кабальные (служилые)** – взявшие ссуду с обязательством служить за это до смерти господина

Крестьяне

- ❑ **Черносошные** – категория лично свободного сельского населения, владевшего общинными землями и несшего государственные повинности
- ❑ **Дворцовые** – зависимые крестьяне, жившие на землях великих князей и несшие в их пользу различные повинности
- ❑ **Владельческие** – зависимые крестьяне, несшие повинности в пользу землевладельца или церкви:
 - **Половинники** – взявшие ссуду на обзаведение хозяйства и погасившие её половиной урожая
 - **Серебренники** – получившие ссуду с обязательством уплаты процентов и денежного оброка



Русский город



Городское население России делилось на собственно **город (огороженная стеной крепость-детинец)** и примыкающий к городским стенам **торгово-ремесленный посад**. Соответственно в крепости в мирные годы жила свободная от налогов и государственных повинностей часть населения. Свободными от городского тягла были и жители расположенных в городе дворов, принадлежавших отдельным феодалам; они несли повинности только в пользу своего господина (**тягло — денежные и натуральные государственные повинности крестьян и посадских людей**). Посад населяли относившиеся к тяглу «черному» люду ремесленники и торговцы.

Купечество обладало большими привилегиями и по своему статусу приближалось к боярству.

1.4.3 Установление царской власти. Реформы середины XVI в. Создание органов сословно-представительной монархии. Опричнина. Закрепощение крестьян



Первый русский царь Иван IV Грозный (1530-1584) – одна из самых спорных фигур отечественной истории.

«Избранная рада»

Избранная Рада



Сильвестр

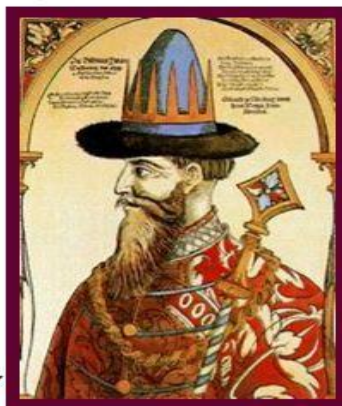

А. Адашев



А. Курбский



**Иван
Висковатый,
дьяк
Посольского
приказа**



**Митрополит
Макарий**

MyShared

Реформы внутри государства

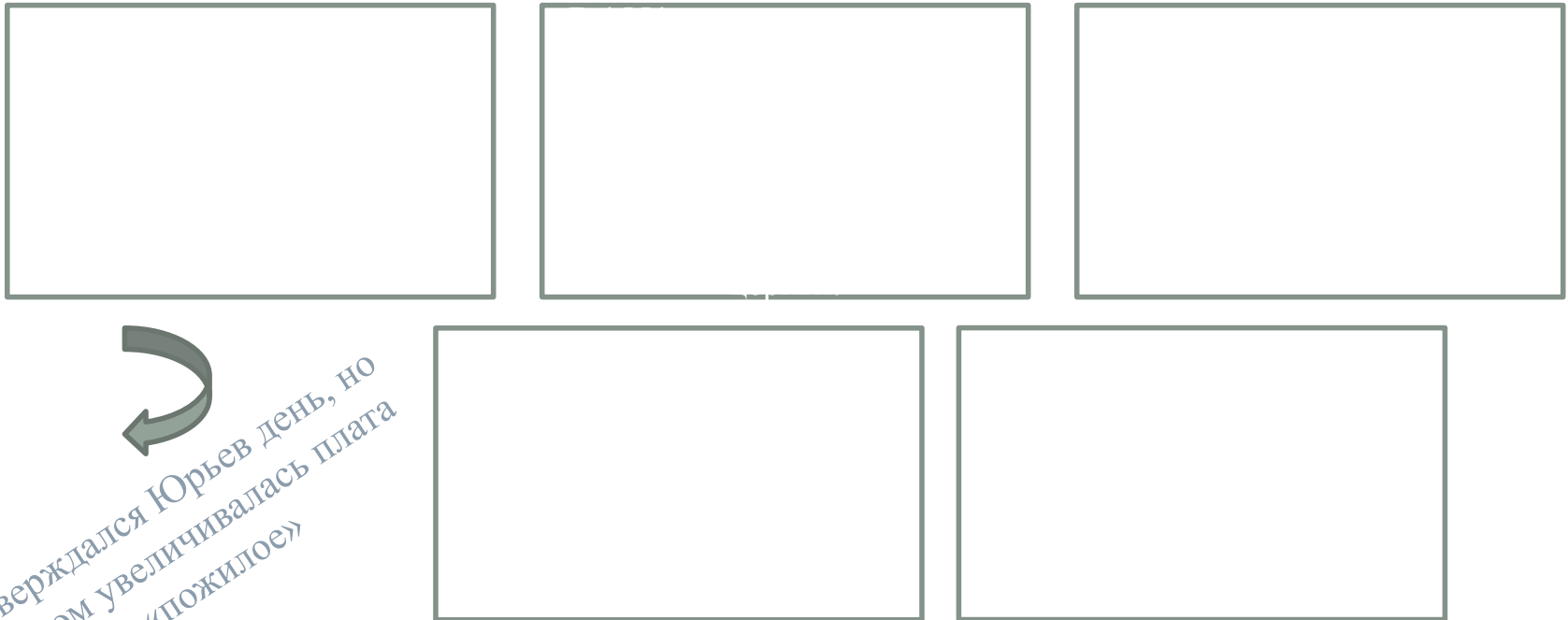

подтверждался Юрьев день, но
при этом увеличивалась плата
за «пожилое»

1549 г. состоялся первый в истории России **Земский собор (Собор примирения)**. Создавалась система единого государственного управления — **приказы**, во главе которых стоял приказный судья — бояре и дьячки. В XVI в. известны Посольский, Поместный, Разбойный, Дворцовый и другие приказы.



Система государственного устройства при Иване IV



Иван IV, борясь с мятежами и изменами боярской знати, видел в них главную причину неудач своей политики. Он твердо стоял на позиции необходимости сильной самодержавной власти, основным препятствием к

Опричина	Земщина
<p>Территория: поморские уезды, земли Строгановых на Урале, ряд слобод в Москве.</p> <p>Столица: Александровская слобода.</p>	<p>Территория: земли, не вошедшие в опричину.</p> <p>Столица: Москва.</p>

Иван IV ■
 Опричная Дума.
 Опричные приказы
 Опричная казна.
 Опричное войско.

Глава правительства – И. Висковтый.
 Земская боярская дума.
 Земские приказы.
 Земская казна.
 Земское войско.



завоевания и колониционные процессы. Ливонская война

ОСНОВНЫЕ НАПРАВЛЕНИЯ ВНЕШНЕЙ ПОЛИТИКИ ИВАНА IV





Важно!

В XVI в. началось освоение территории Дикого поля (плодородных земель к югу от Тулы). Перед Русским государством встала задача укрепления южных границ от набегов крымского хана. С этой целью были построены Тульская (в середине XVI в.), а позднее Белгородская (в 30—40е годы XVII в.) засечные черты — оборонительные линии, состоявшие из завалов леса (засек), в промежутках между которыми ставили деревянные крепости (остроги) закрывавшие для татарской конницы

1.4.6* Смута. Социальные движения в России в начале XVII в. Борьба с Речью Посполитой и со Швецией



Причины смуты в России

The image shows a template for a list of causes of the Russian Revolution. It consists of five horizontal bars, each with a rounded rectangular box on the left side for text and a solid rectangular bar on the right side. The bars are arranged vertically and are empty, intended for the user to write their own answers.

1.4.7* Ликвидация последствий смуты. Первые Романовы