

«Молодь і комп'ютер»

КОВАЛЬ ВІТАЛІЙ

ПЛАН :

- Що таке комп'ютер ?
- Які можливості передбачають комп'ютерні інформаційні технології ?
- Як використовує молодь комп'ютерні технології ?

Що таке комп'ютер ?

- Комп'ютер – це електронно обчислювальна машина, що передбачає автоматизацію практично всіх сфер діяльності людини. На сьогоднішній день ми можемо бачити наскільки комп'ютери вкоринились в буденне життя людини. Будь який раніше тривалий процес сьогодні виконується в один клік мишки.

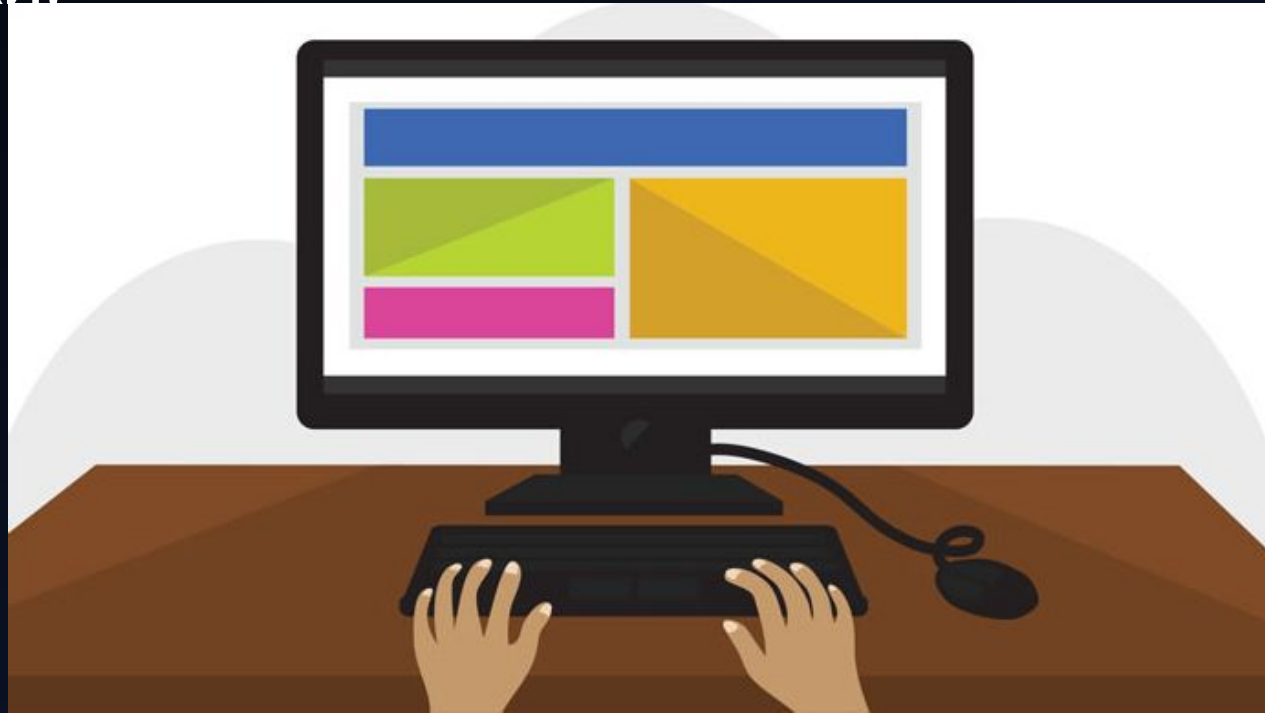

Перш ніж комп'ютер еволюціонував і став повсякденним інструментом людини він був громадським засобом для підрахунків математичних операцій.



Які можливості передбачають комп'ютери?

Перш за все це соціальний напрям застосування комп'ютера. Ця можливість зв'язується із появою глобальної мережі – Інтернет.



Автоматизований напрям застосування комп'ютера полягає в полегшенні всіх сфер діяльності людини. Починаючи від бухгалтерії, закінчуючи космічними польотами.

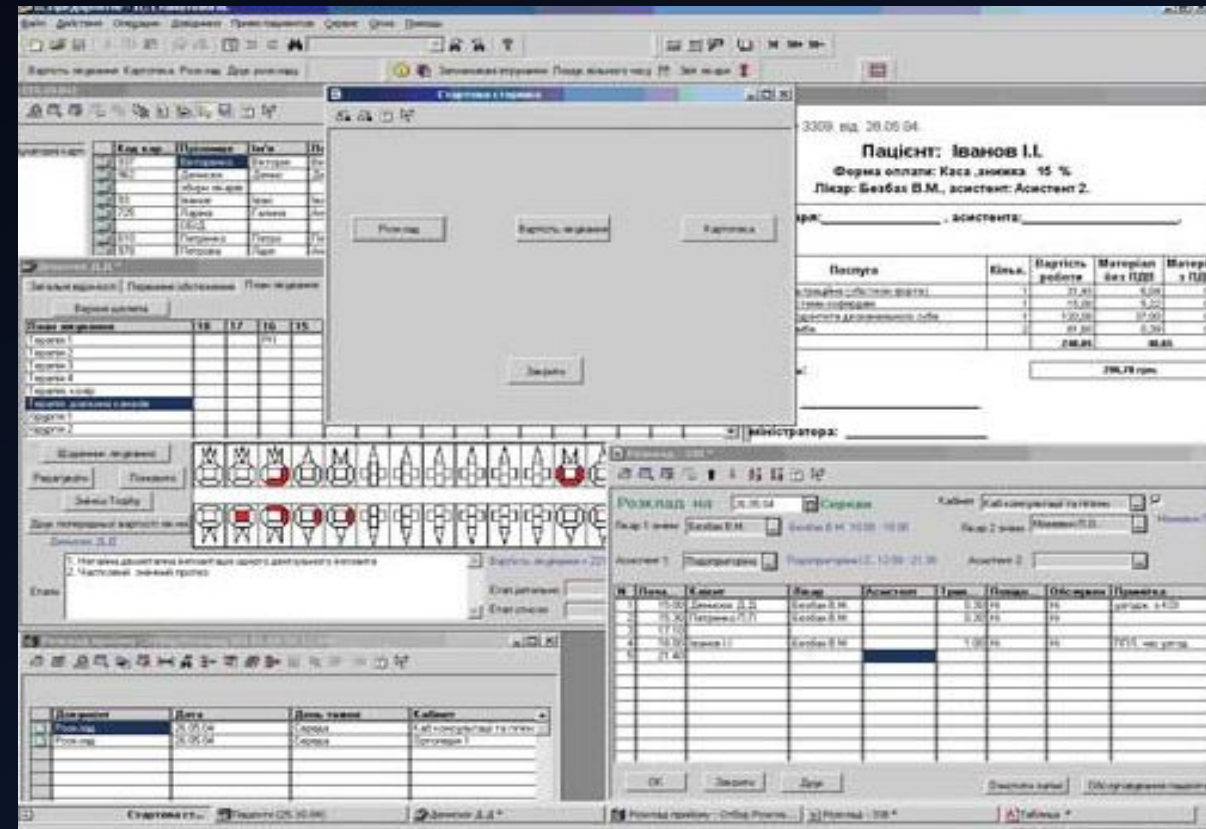
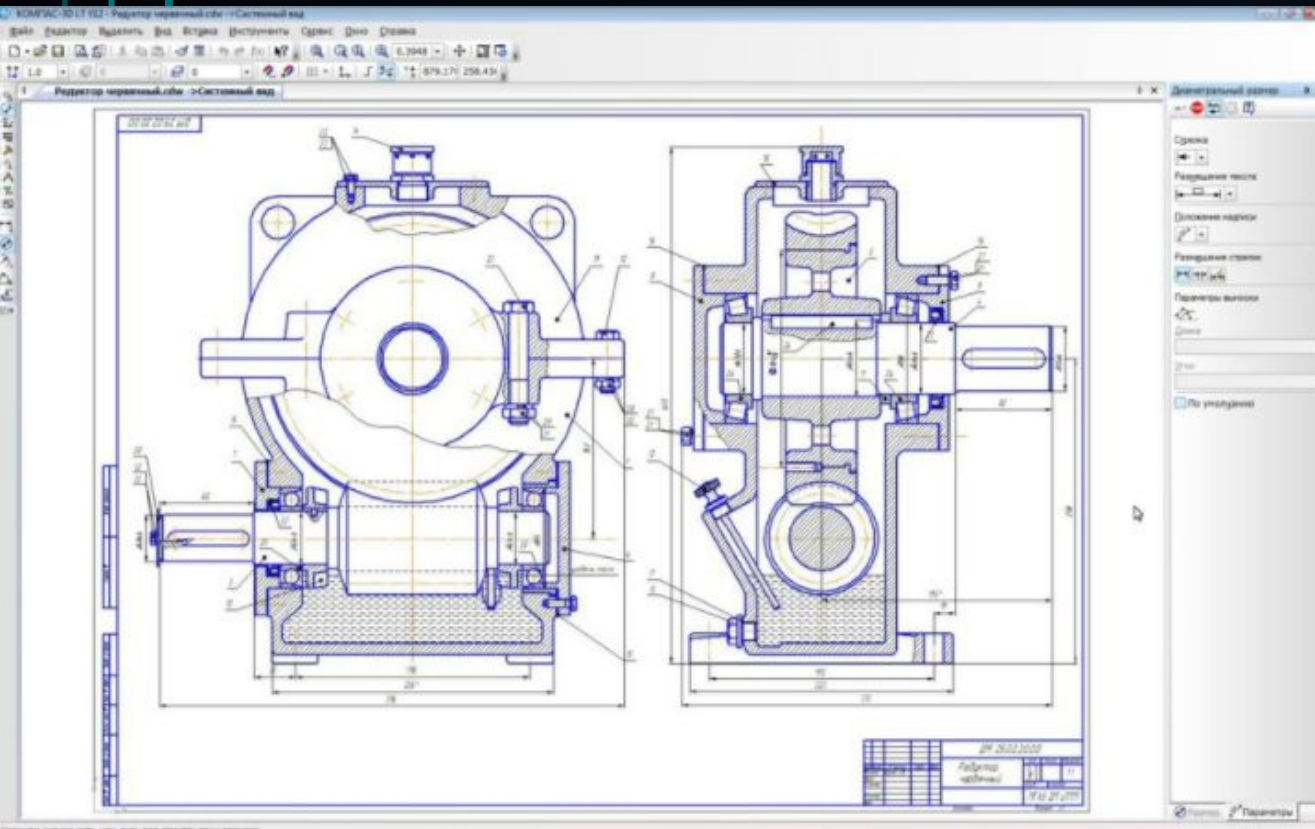

Як використовує молодь комп'ютерні технології ?

Розглянувши в попередніх пунктах можливості комп'ютера, сформуємо

наскільки ефективно молодь використовує сучасні технології.



Основне використання комп'ютера молоддю припадає на соціальне використання, але це всього навсього маленький відсоток від загальної кількості можливостей комп'ютерних систем.



Також ком'ютер зазвичай використовується, як ігрова платформа

Тому ігр

ці.



Провівши дослідження, можна зрозуміти що комп'ютер це багатофункціональний інструмент, який не використовується молоддю в повній мірі.

Наприклад можливості інформаційних систем дозволяють автоматизувати процес навчання і не тільки. Але такі системи не застосовуються із-за інших пріоритетів молоді.

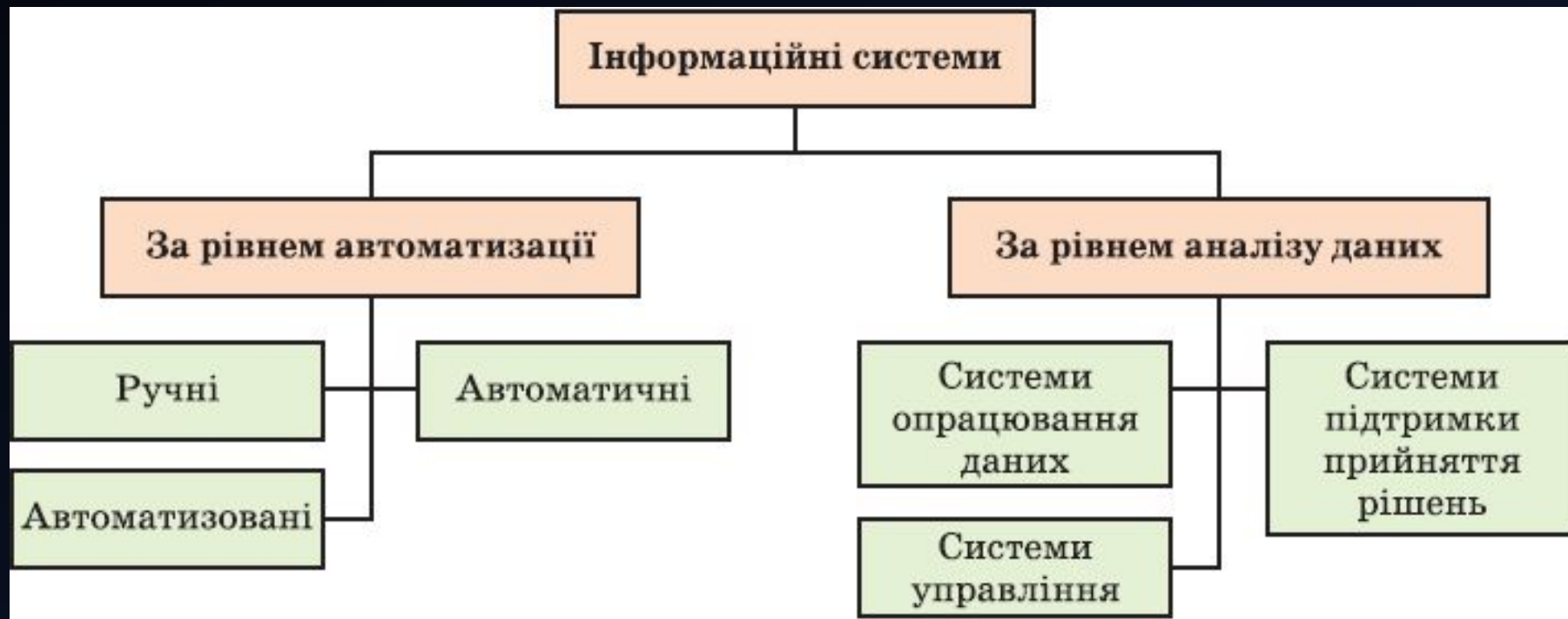



Дякую за увагу
!