

Сварочное производство. Сварка давлением.

Выполнил: Василенко Р.В.

Группа: МФ-12-1

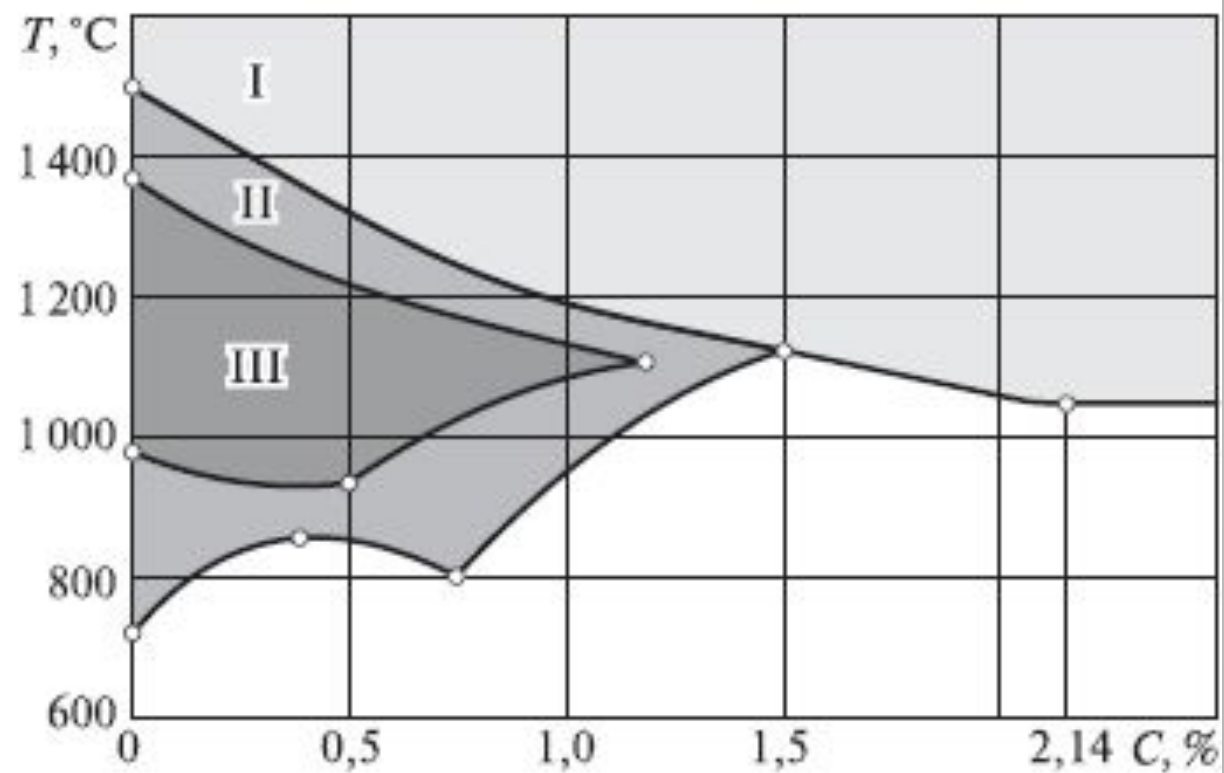
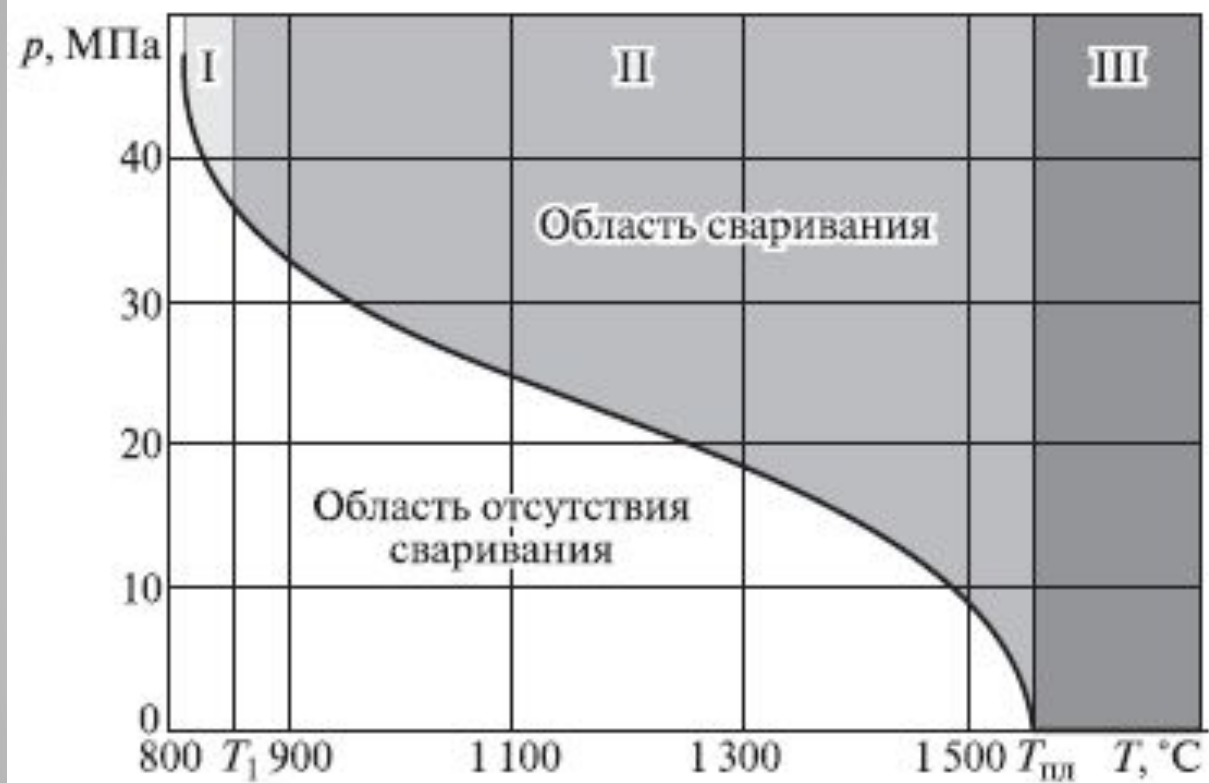

Автоматизация процесса сварки.

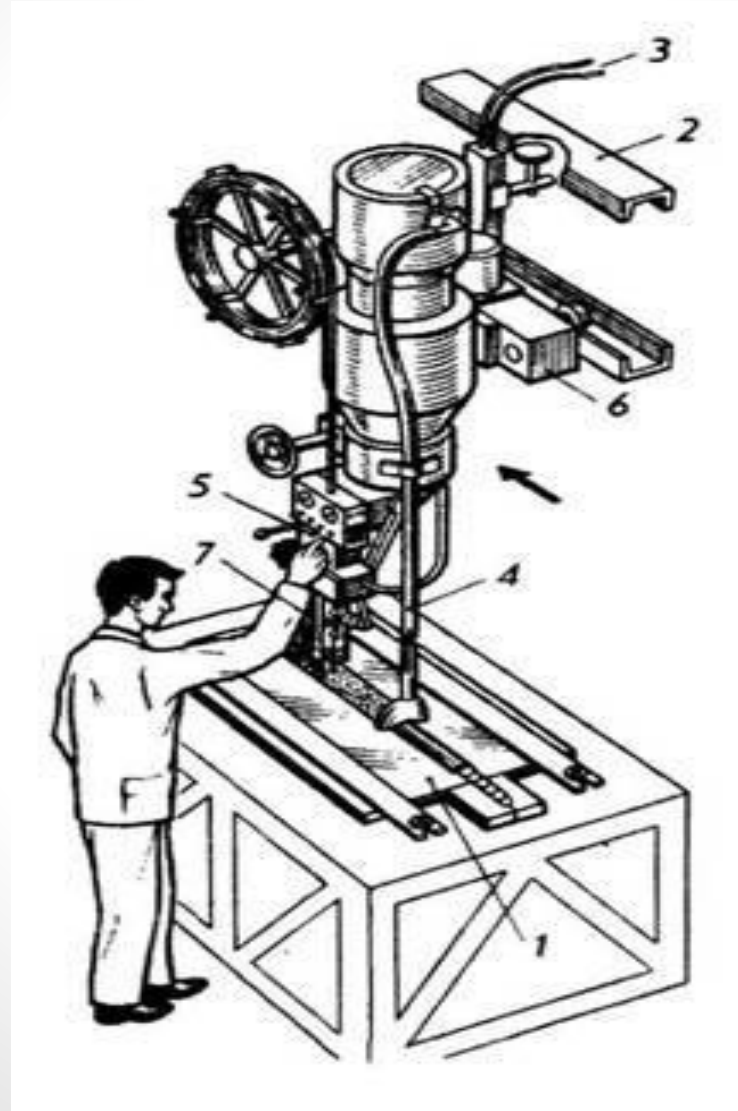

Процесс сварки.

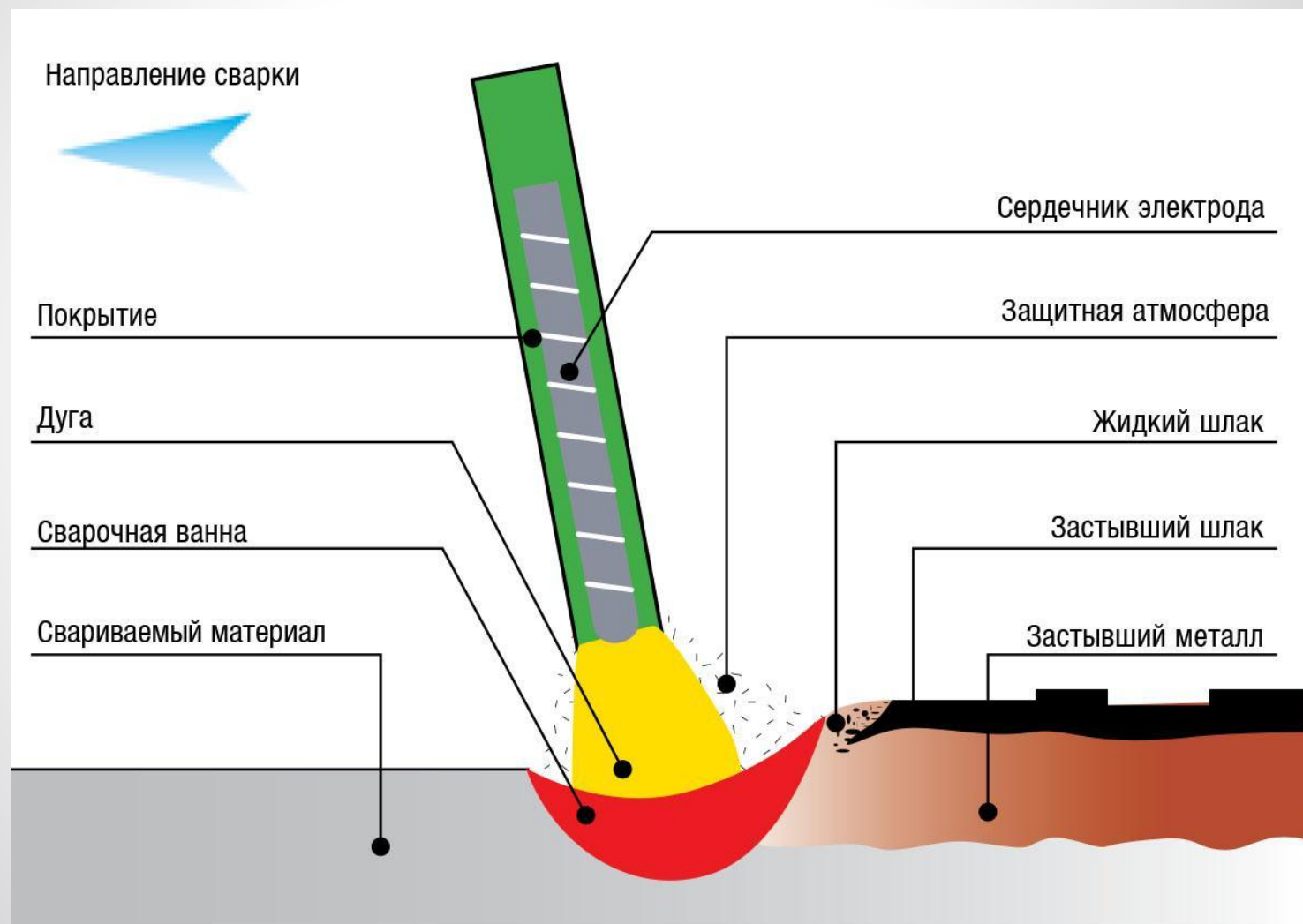

Виды сварки.

- Сварка плавлением
- Сварка давлением

Сварка давлением.

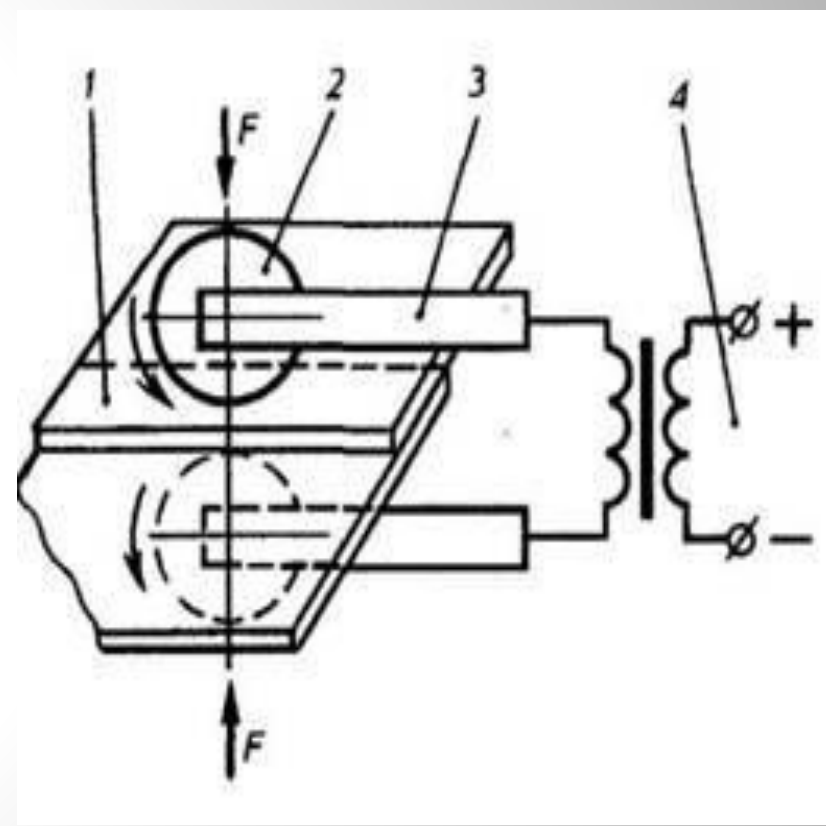
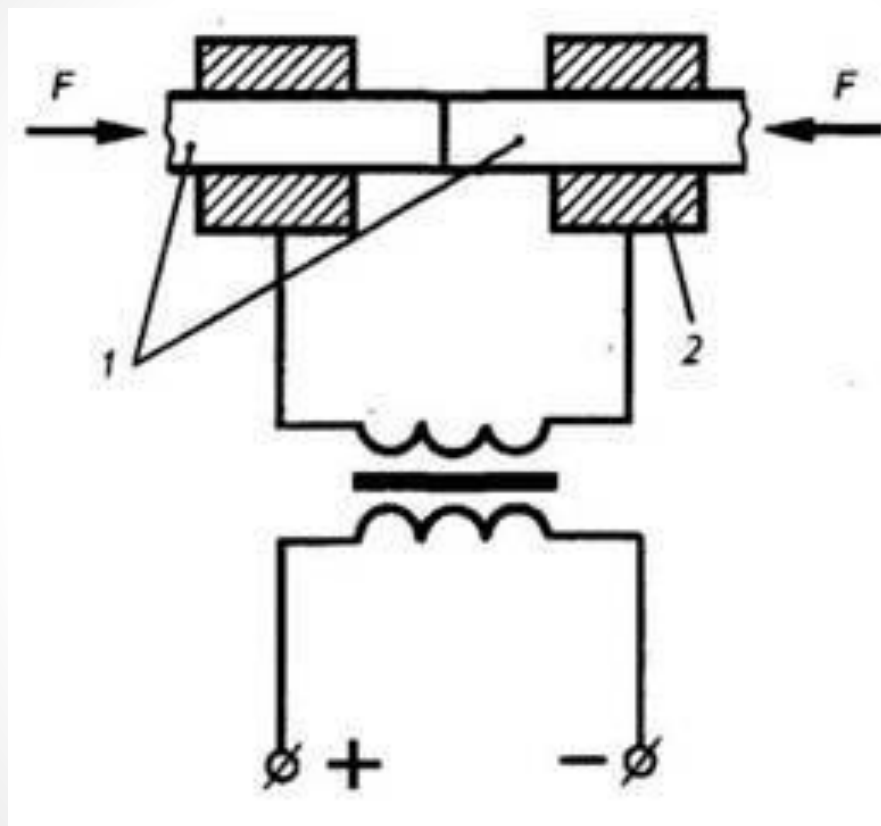
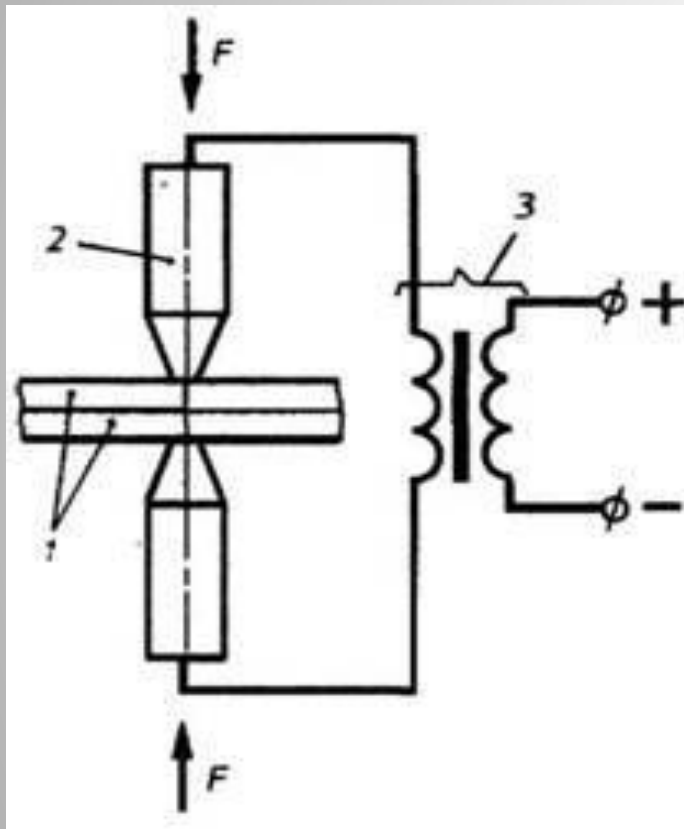

Преимущества сварки.

- Экономия металла.
- Снижения трудоемкости изготовления.
- Уменьшение стоимости изделия.
- Увеличение качества и прочности соединения.

Спасибо за внимание!