



Caddy Cargo



Цена: 15 300 \$

ОСНАЩЕНИЕ АВТОМОБИЛЯ

Адаптация на холодных зон

Стальное запасное колесо с оригинальной комплектацией шин, вкл. набор инструментов и домкрат

Регулировка по высоте сиденья водителя

12-вольтовая розетка на приборной панели

Поясничные опоры (механический) 1-й ряд, водительская сидения

Сенсоры парктроника сзади

Адаптация на холодных стран

Предупреждающий звуковой сигнал и лампа ремня безопасности водителя не пристегнуты

Шины 195/65 R15 H XL с низким сопротивлением качению (стальные диски 15')

Система помощи при старте на подъеме, без кнопки управления системы анти-скольжения

Аудиосистема "Composition Audio" 2 динамика

Наружные зеркала с электроприводом и обогревом / Электрические стеклоподъемники с комфортным управлением и автоматическим выключателем

Усиленная подвески и амортизаторы / Дополнительные меры против ударов камней в критических областях днища.

Бардачок с подсветкой и запирающейся крышкой / Система кондиционирования / Хладагент R134a



МОДЕЛЬ

VW Caddy

ДВИГАТЕЛЬ

Тип

Бензиновый

Кол-во цилиндров

4

Рабочий объем, см³

1598

Максимальная мощность, л.с.

110 л.с. (при 5500-5800 об/мин)

Крутящий момент, Нм

155 при 3800 об/мин

ТРАНСМИССИЯ

Тип привода

Передний

Тип трансмиссии

МКПП-5

ПОДВЕСКА

Передняя

Стойки McPherson

Задняя

Рессорного типа

ТОРМОЗНАЯ СИСТЕМА

Передние / задние тормоза

Дисковые / Дисковые

МАССА И ОБЪЕМЫ

Снаряженная масса, кг

1375

Полная масса, кг

2170

Пассажировместимость

2

Объем багажного отделения

3200 л

ДИНАМИКА

Максимальная скорость, км/ч

172

Разгон 0-100 км/ч, с

12,5

РАСХОД ТОПЛИВА

Городской цикл (л)

9,1

Смешанный цикл (л)

7,1

Загородной цикл (л)

6,0

Объем топливного бака

55

Экологический класс (эмиссия)

Евро-3

ГАБАРИТЫ

Д x Ш x В

4408x1793x1244

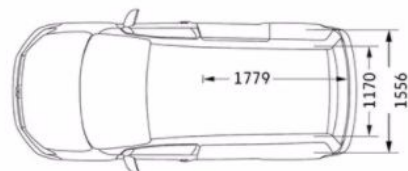
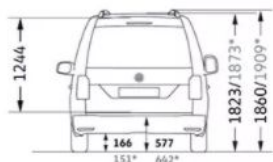
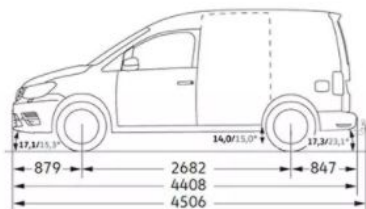
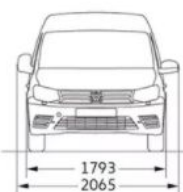



Caddy Combi



Цена: 16 800 \$

ОСНАЩЕНИЕ АВТОМОБИЛЯ

Адаптация на холодных зон

Стальное запасное колесо с оригинальной комплектацией шин, вкл. набор инструментов и домкрат

Окрашенные бамперы

Регулировка по высоте сиденья водителя

Раздвижное окно в пассажирском салоне, передний правый

Правый солнцезащитный козырек без косметического зеркала, без ярлыка подушки безопасности

12-вольтовая розетка в приборной панели и в багажном отделении

Поясничные опоры (механический) 1-й ряд, водительская сидения

Сенсоры парктроника сзади

Предупреждающий звуковой сигнал и лампа ремня безопасности водителя не пристегнуты

Шины 195/65 R15 H XL с низким сопротивлением качению (стальные диски 15")

Система помощи при старте на подъеме, без кнопки управления системы анти-скольжения

Аудиосистема "Composition Audio" 2 динамика

Наружные зеркала с электроприводом и обогревом / Электрические стеклоподъемники с комфортным управлением и автоматическим выключателем

Усиленная подвески и амортизаторы / Дополнительные меры против ударов камней в критических областях днища.

Сиденья 3-х местная во 2-м ряду (складная, складная / опрокидывающаяся + съемная), сиденья 2-х местная в 3-м ряду сидений (складная)

Бардачок с подсветкой и запирающейся крышкой / Система кондиционирования / Хладагент R134a

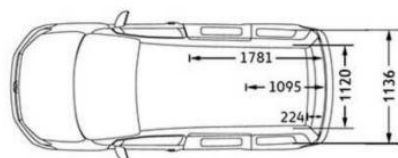
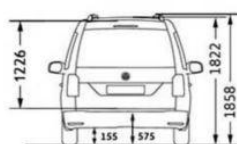
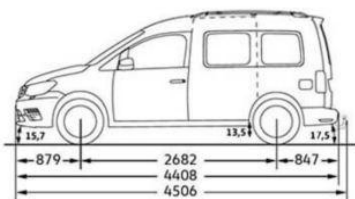
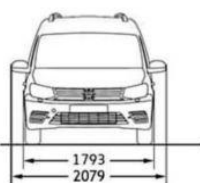

МОДЕЛЬ	VW Caddy
ДВИГАТЕЛЬ	
Тип	Бензиновый
Кол-во цилиндров	4
Рабочий объем, см3	1598
Максимальная мощность, л.с.	110 л.с. (при 5500-5800 об/мин)
Крутящий момент, Нм	155 при 3800 об/мин
ТРАНСМИССИЯ	
Тип привода	Передний
Тип трансмиссии	МКПП-5
ПОДВЕСКА	
Передняя	Стойки McPherson
Задняя	Рессорного типа
ТОРМОЗНАЯ СИСТЕМА	
Передние / задние тормоза	Дисковые / Дисковые
МАССА И ОБЪЕМЫ	
Снаряженная масса, кг	1375
Полная масса, кг	2170
Пассажировместимость	7
Объем багажного отделения при 2/5/7 сиденьях	3200/918/190 л
ДИНАМИКА	
Максимальная скорость, км/ч	172
Разгон 0-100 км/ч, с	12,5
РАСХОД ТОПЛИВА	
Городской цикл (л)	9,1
Смешанный цикл (л)	7,1
Загородной цикл (л)	6,0
Объем топливного бака	55
Экологический класс (эмиссия)	Евро-3
ГАБАРИТЫ	
Д x Ш x В	4408x1793x1244



Caddy Trendline



Цена: 19 300 \$

ОСНАЩЕНИЕ АВТОМОБИЛЯ

Адаптация на холодных зон

Стальное запасное колесо с оригинальной комплектацией шин, вкл. набор инструментов и домкрат

Окрашенные бамперы

Регулировка по высоте сиденья водителя

Раздвижное окно в пассажирском салоне, передний правый

Правый солнцезащитный козырек без косметического зеркала, без ярлыка подушки безопасности

12-вольтовая розетка в приборной панели и в багажном отделении

Поясничные опоры (механический) 1-й ряд, водительская сидения

Сенсоры парктроника сзади

Предупреждающий звуковой сигнал и лампа ремня безопасности водителя не пристегнуты

Шины 195/65 R15 H XL с низким сопротивлением качению (стальные диски 15")

Система помощи при старте на подъеме, без кнопки управления системы анти-скольжения

Аудиосистема "Composition Audio" 2 динамика

Наружные зеркала с электроприводом и обогревом / Электрические стеклоподъемники с комфортным управлением и автоматическим выключателем

Усиленная подвески и амортизаторы / Дополнительные меры против ударов камней в критических областях днища.

Сиденья 3-х местная во 2-м ряду (складная, складная / опрокидывающаяся + съемная), сиденья 2-х местная в 3-м ряду сидений (складная)

Бардачок с подсветкой и запирающейся крышкой / Система кондиционирования / Хладагент R134a



МОДЕЛЬ	VW Caddy
ДВИГАТЕЛЬ	
Тип	Бензиновый
Кол-во цилиндров	4
Рабочий объем, см ³	1598
Максимальная мощность, л.с.	110 л.с. (при 5500-5800 об/мин)
Крутящий момент, Нм	155 при 3800 об/мин
ТРАНСМИССИЯ	
Тип привода	Передний
Тип трансмиссии	МКПП-5
ПОДВЕСКА	
Передняя	Стойки McPherson
Задняя	Рессорного типа
ТОРМОЗНАЯ СИСТЕМА	
Передние / задние тормоза	Дисковые / Дисковые
МАССА И ОБЪЕМЫ	
Снаряженная масса, кг	1375
Полная масса, кг	2170
Пассажировместимость	7
Объем багажного отделения при 2/5/7 сиденьях	3200/918/190 л
ДИНАМИКА	
Максимальная скорость, км/ч	172
Разгон 0-100 км/ч, с	12,5
РАСХОД ТОПЛИВА	
Городской цикл (л)	9,1
Смешанный цикл (л)	7,1
Загородной цикл (л)	6,0
Объем топливного бака	55
Экологический класс (эмиссия)	Евро-3
ГАБАРИТЫ	
Д x Ш x В	4408x1793x1244

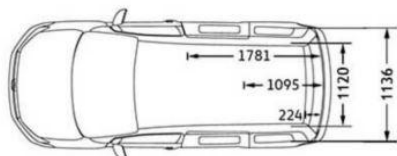
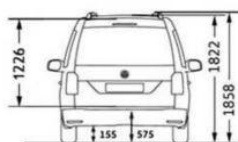
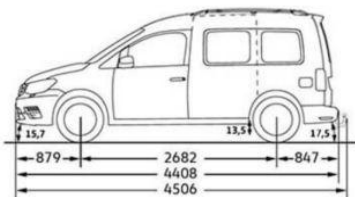
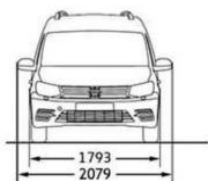



Caddy Trendline



Цена: 20 700 \$

ОСНАЩЕНИЕ АВТОМОБИЛЯ

Адаптация на холодных зон

Стальное запасное колесо с оригинальной комплектацией шин, вкл. набор инструментов и домкрат

Окрашенные бамперы

Регулировка по высоте сиденья водителя

Раздвижное окно в пассажирском салоне, передний правый

Правый солнцезащитный козырек без косметического зеркала, без ярлыка подушки безопасности

12-вольтовая розетка в приборной панели и в багажном отделении

Поясничные опоры (механический) 1-й ряд, водительская сидения

Сенсоры парктроника сзади

Предупреждающий звуковой сигнал и лампа ремня безопасности водителя не пристегнуты

Шины 195/65 R15 H XL с низким сопротивлением качению (стальные диски 15")

Система помощи при старте на подъеме, без кнопки управления системы анти-скольжения

Аудиосистема "Composition Audio" 2 динамика

Наружные зеркала с электроприводом и обогревом / Электрические стеклоподъемники с комфортным управлением и автоматическим выключателем

Усиленные подвески и амортизаторы / Дополнительные меры против ударов камней в критических областях днища.

Сиденья 3-х местная во 2-м ряду (складная, складная / опрокидывающаяся + съемная), сиденья 2-х местная в 3-м ряду сидений (складная)

Бардачок с подсветкой и запирающейся крышкой / Система кондиционирования / Хладагент R134a



МОДЕЛЬ	VW Caddy
ДВИГАТЕЛЬ	
Тип	Бензиновый
Кол-во цилиндров	4
Рабочий объем, см ³	1598
Максимальная мощность, л.с.	110 л.с. (при 5500-5800 об/мин)
Крутящий момент, Нм	155 при 3800 об/мин
ТРАНСМИССИЯ	
Тип привода	Передний
Тип трансмиссии	МКПП-5
ПОДВЕСКА	
Передняя	Стойки McPherson
Задняя	Рессорного типа
ТОРМОЗНАЯ СИСТЕМА	
Передние / задние тормоза	Дисковые / Дисковые
МАССА И ОБЪЕМЫ	
Снаряженная масса, кг	1375
Полная масса, кг	2170
Пассажировместимость	7
Объем багажного отделения при 2/5/7 сиденьях	3200/918/190 л
ДИНАМИКА	
Максимальная скорость, км/ч	172
Разгон 0-100 км/ч, с	12,5
РАСХОД ТОПЛИВА	
Городской цикл (л)	9,1
Смешанный цикл (л)	7,1
Загородной цикл (л)	6,0
Объем топливного бака	55
Экологический класс (эмиссия)	Евро-3
ГАБАРИТЫ	
Д x Ш x В	4408x1793x1244

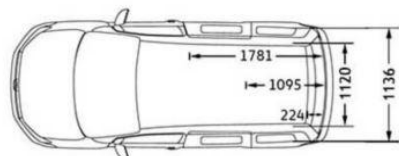
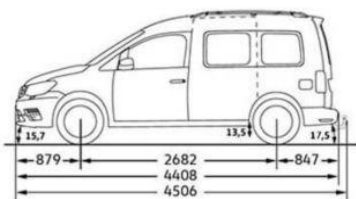
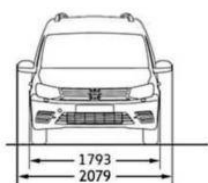

Гарантия

2

ГОДА
ПОЛНОЙ
ГАРАНТИИ

12

лет гарантии
ОТ СКВОЗНОЙ
КОРРОЗИИ



Сервис пакет



Замена моторного масла



Замена масляного фильтра



Замена элемента воздушного фильтра



Замена свечей зажигания



Замена воздушного фильтра салона



Замена тормозных колодок



ŠKODA KODIAQ



ŠKODA

ТЕХНИЧЕСКИЕ ХАРАКТЕРИСТИКИ

ДВИГАТЕЛЬ

Число цилиндров / рабочий объём, см³

Макс. мощность, кВт/об./мин.

Макс. крутящий момент, Н·м/об./мин.

Топливо

ДИНАМИКА

Максимальная скорость, км/ч

Время разгона до 100 км/ч, с

Расход топлива, л/100 км

Диаметр разворота, м

ТРАНСМИССИЯ

Тип

Сцепление

Коробка передач

ВЕС

Снаряжённая масса в стандартной комплектации с водителем весом 75 кг, кг

Полезная нагрузка включая водителя и дополнительное оборудование, кг

Полная разрешённая масса, кг

Ёмкость топливного бака л

2.0 TSI / 180 л.с.
4x4

Бензиновый двигатель с турбонаддувом и системой непосредственного впрыска топлива

4/1984

132/3900-6000

320/1400-3940

Бензин с октановым числом не менее 95

207

8,2

10,7

12,2

4x4

Двухдисковое сцепление с электрогидравлическим управлением

7-ступенчатая DSG

1749

706

2380

60



БАЗОВЫЕ ОПЦИИ

Многофункциональное 2-спицевое кожаное рулевое колесо

Панорамная крыша

Сиденье водителя с электроприводом и памятью настроек, для пассажира - с ручной регулировкой по высоте

Кожаная обивка сидений

Солнцезащитные механические шторки для задних боковых стекол

Передние сиденья с подогревом

Электропривод крышки багажника

Центральный замок KESSY Full

3 ряда сидений, сиденье 2-го ряда делимое, складное, с центральным подлокотником

Наружные электрозеркала с обогревом

Наружные электрозеркала с обогревом, автоматическим затемнением и памятью

Передние и задние датчики парковки

Светодиодные фары (LED)

Датчик света/дождя

Круиз-контроль с ограничителем скорости

Цифровая приборная панель

Камера заднего вида

Система кругового обзора Area View

AMBITION
\$34 000

STYLE
\$38 000



Концепт дизайна медицинского отсека JAC

Sunray V4



Параметры и оснащение АСМП

JAC Sunray V4



Технические параметры	JAC Sunray V4	Комплектация	JAC Sunray V4
Производитель АСМП	“JAC Motors Co., Ltd” (Китай)	Приемное устройство	•
Категория АСМП	Тип – А	Носилки	•
Габариты (Д x Ш x В), мм	5050 x 2080 x 2370	Сигнально-громкоговорящие устройства (мигалка)	•
Габариты мед-салона (Д x Ш x В), мм	2400 x 1600 x 1440	Отопление	•
Объём двигателя / Мощность (л. с.)	2,0л / 190 (бензин)	Кондиционер	•
Экологический класс	Евро-4	Розетки 12В	•
Цена для экспорта	35 000 долл. США	Медицинский шкаф	•
		Сиденье для медицинского персонала	•
		Откидное сиденье	•
		Скамейка	•
		Кислородный баллон	•
		Огнетушитель	•



JAC X100



ОСНАЩЕНИЕ АВТОМОБИЛЯ

Автомобиль с цифровым радио USB/MP3

Задние противотуманные фары

Рулевое колесо с регулировкой спереди и сзади

Внутреннее зеркало с ручным антибликовым покрытием

Центральный замок с дистанционным управлением

Подстаканник

Кондиционер

МОДЕЛЬ	W6126	W6130	W6160
ЦЕНА	Экв=14 600 \$ *	Экв=15 500 \$ *	Экв=17 200 \$ *
ДВИГАТЕЛЬ			
Тип	Бензин	Бензин	Газ/бензин
Рабочий объем, см ³	1590	1590	1590
Максимальная мощность, л.с	118	118	118
Крутящий момент, Нм	155	155	155
ТРАНСМИССИЯ			
Тип привода	4x2	4x2	4x2
Тип трансмиссии	МКПП-5	МКПП-5	МКПП-5
МАССА И ОБЪЕМЫ			
Колесная база, мм	2600	2850	2850
Снаряженная масса, кг	1720	1720	1720
Максимальная масса транспортного средства, кг	3500	3500	3500
Пассажировместимость	2	2	2
Максимальная скорость, км/ч	95	95	95
Объем и тип топливного бака (л)	Бензин: 60	Бензин: 60	Газ: 145 Бензин: 15
ГАБАРИТЫ			
Д x Ш x В	5182*1700*2075	5570*1700*2070	5570*1626*2070

*Примечание: 1 долл. США = 11 500 сум

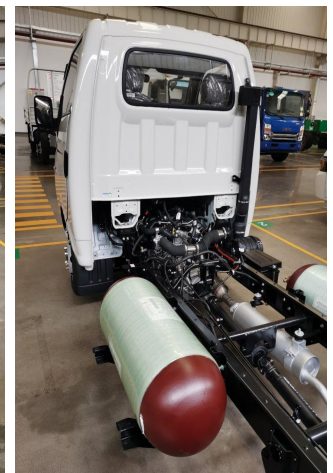
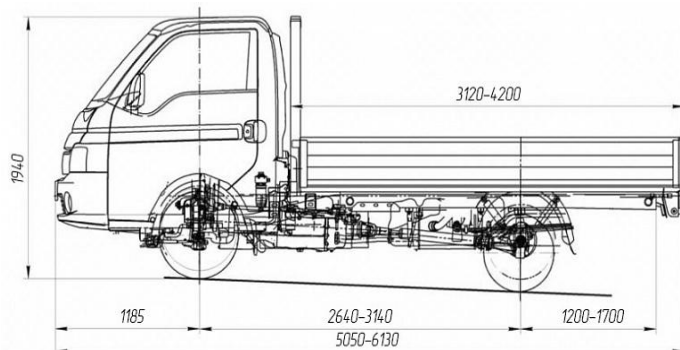

Каталог запчастей

- Цель EPC — помочь дистрибьюторам проверить коды и изображения автомобилей JAC. Это поможет дистрибьюторам быстро узнать о продукции JAC. Прежде чем разместить первоначальный заказ запасных частей, производитель предлагает электронный каталог запчастей, показывает как войти в систему EPC, сообщает как проверить информацию о транспортном средстве в EPC.

Прайс-лист запчастей

- Цена запасных частей указана в Дистрибьютерской системе управления (DMS). Цену запасных частей можно проверить непосредственно в системе DMS.

Поставка запчастей

- Заказ морем: Дважды в месяц. Можем разместить морской заказ в системе DMS 5 и 20 числа каждого месяца (за исключением первого заказа новых автомобилей и данных о нестандартных деталях DMS);
 - Авиа заказ: раз в две недели. Можем разместить воздушный заказ или экспресс-заказ в любой день в течение двух недель;
 - Первоначальные заказы на запасные части указывают на то, что Сторона Б впервые покупает автомобили JAC. Не имея каких-либо исторических данных о послепродажном обслуживании и опыте продажи автомобилей JAC;
 - Поставщик поможет с первоначальным заказом по рекомендованному списку запасных частей;
 - Покупатель отправляет первоначальный заказ на запчасти в соответствии со списком запасных частей, рекомендованным поставщиком,, если у Стороны Б нет разумного решения;
 - Который в основном включает детали для регулярного обслуживания, быстро движущиеся детали и некоторые общие детали, используемые при небольших проблемах или авариях.
- Во избежание нехватки запасных частей и экономии авиаперевозок рекомендуемые элементы не рекомендуется удалять.

Приоритетность

-Экспресс-заказы имеют приоритет над авиа заказами; воздушные заказы имеют приоритет над морскими приказами.

Дистрибьютерская система управления

- Система управления дистрибьютором — это операционная система, JAC и дилер будут работать вместе для управления деталями в DMS;
- После размещения первоначальных заказов на запасные части Сторона А предложит стороне В пароль DMS и проинструктирует Сторону В;
- Как использовать DMS для проверки цен на запасные части, заказов запасных частей и отслеживания отгрузки. Сторона А должна добавить информацию о Стороне Б в систему DMS. Сторона Б должна соблюдать правила и требования DMS.

Гарантийная политика

- Гарантийный срок автомобиля, предоставленный производителем составляет: 3 года/100000 км;

Эксплуатация и техническое обслуживание

- Эксплуатация и техническое обслуживание транспортного средства в соответствии с правилами Руководства по гарантийному обслуживанию и техническому обслуживанию и Инструкции пользователя;
- Первоначальное техническое обслуживание и регулярное техническое обслуживание транспортных средств должны проводиться в течение срока действия гарантии, и такое техническое обслуживание должно регистрироваться в Руководстве по гарантийному обслуживанию и техническому обслуживанию с печатью дилера.