

Папка «МОИ ДОСТИЖЕНИЯ

»

Урок технологии в 4 классе

Подумайте

- **Каким требованиям должны отвечать упаковки для разных по форме и размерам изделий?**
- **Какие знания и практические умения помогут сделать это красиво, качественно и удобно?**

1

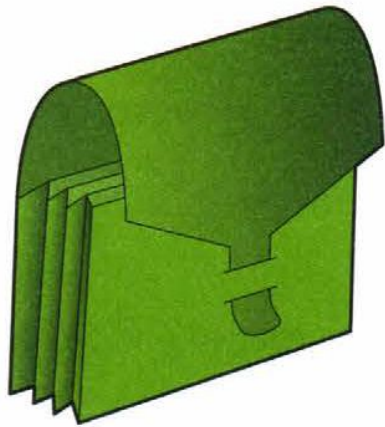

2

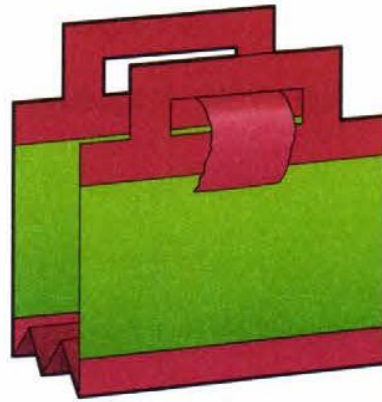

3

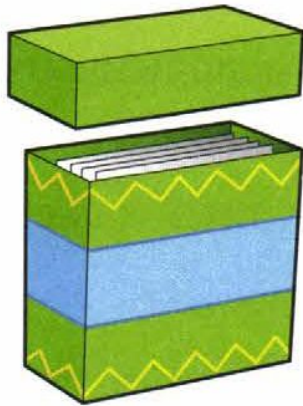

4



7

5



6

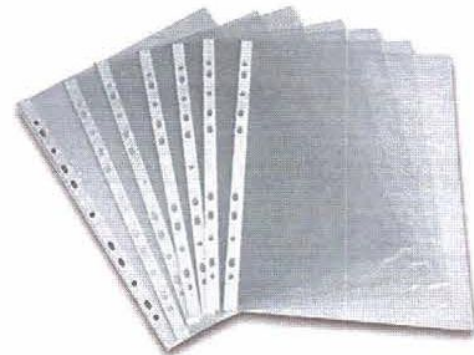

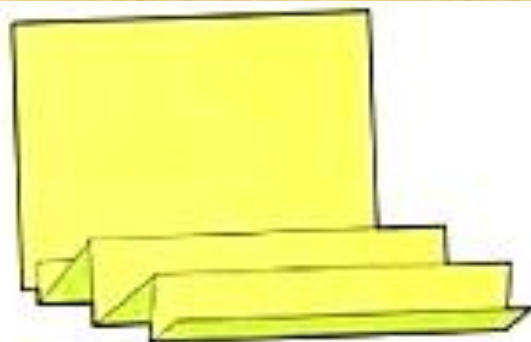

Замкі



1. Магнит



2. Скоросшиватель

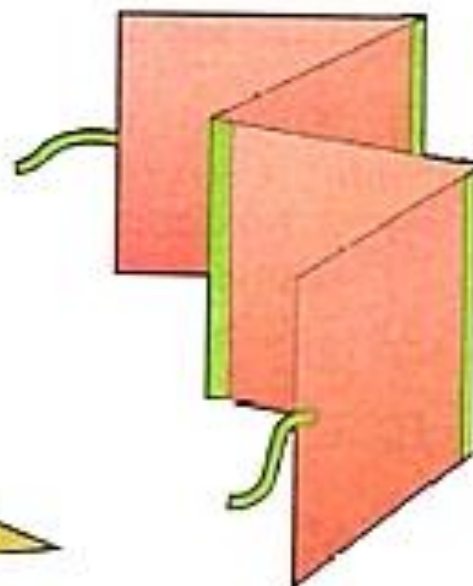

3. Тесьма

Проектное задание. В конце учебного года каждому надо будет представить папку своих достижений по технологии. Свои лучшие работы надо где-то хранить. Изготовьте папку для хранения плоских изделий, фотографий и объёмных изделий.

**Можете использовать в
работе следующие идеи**

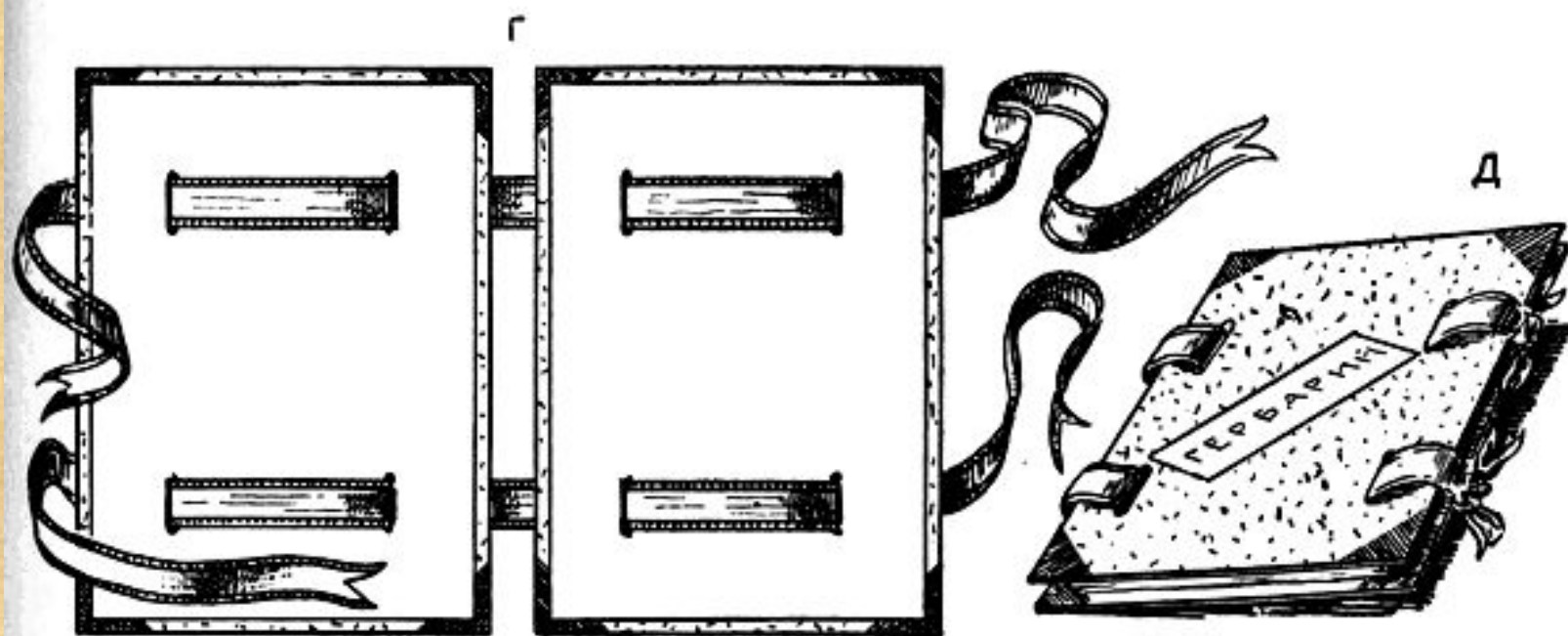
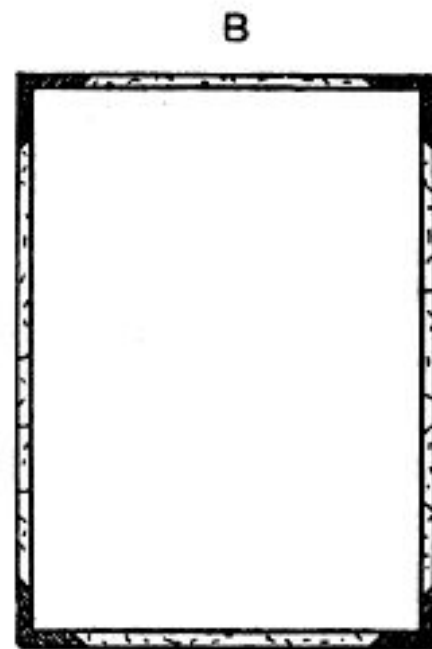
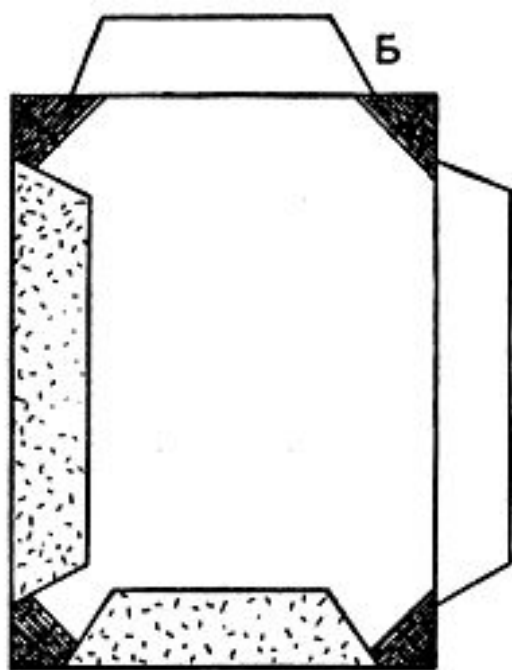
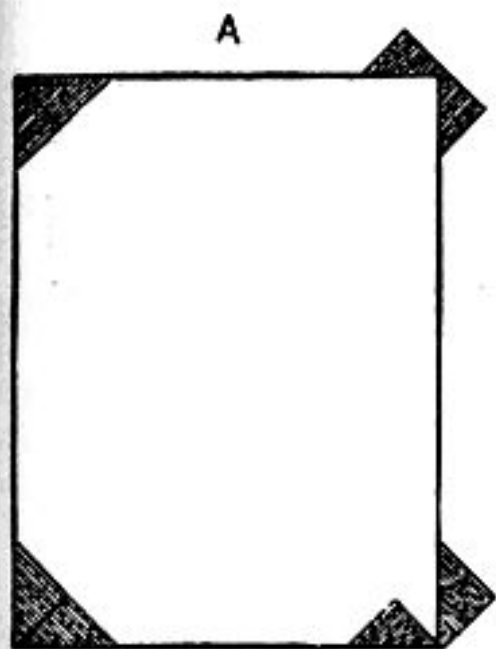



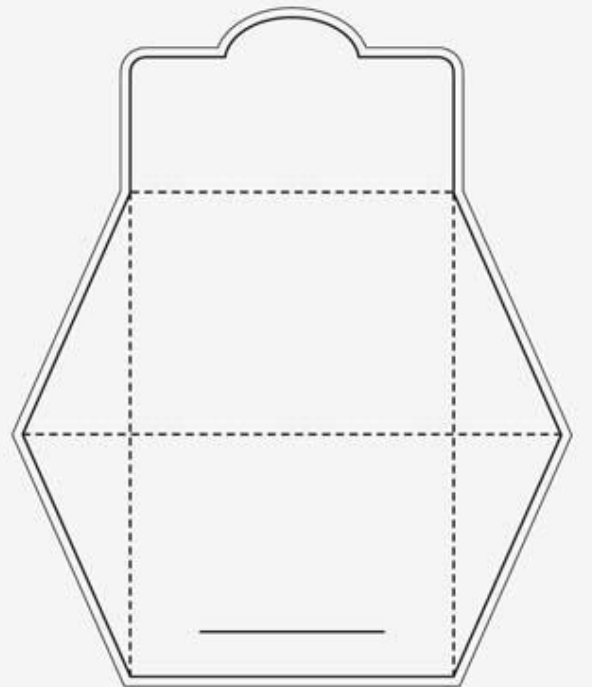
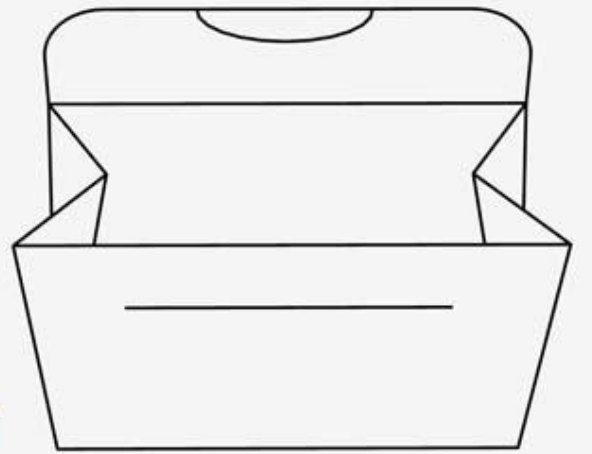
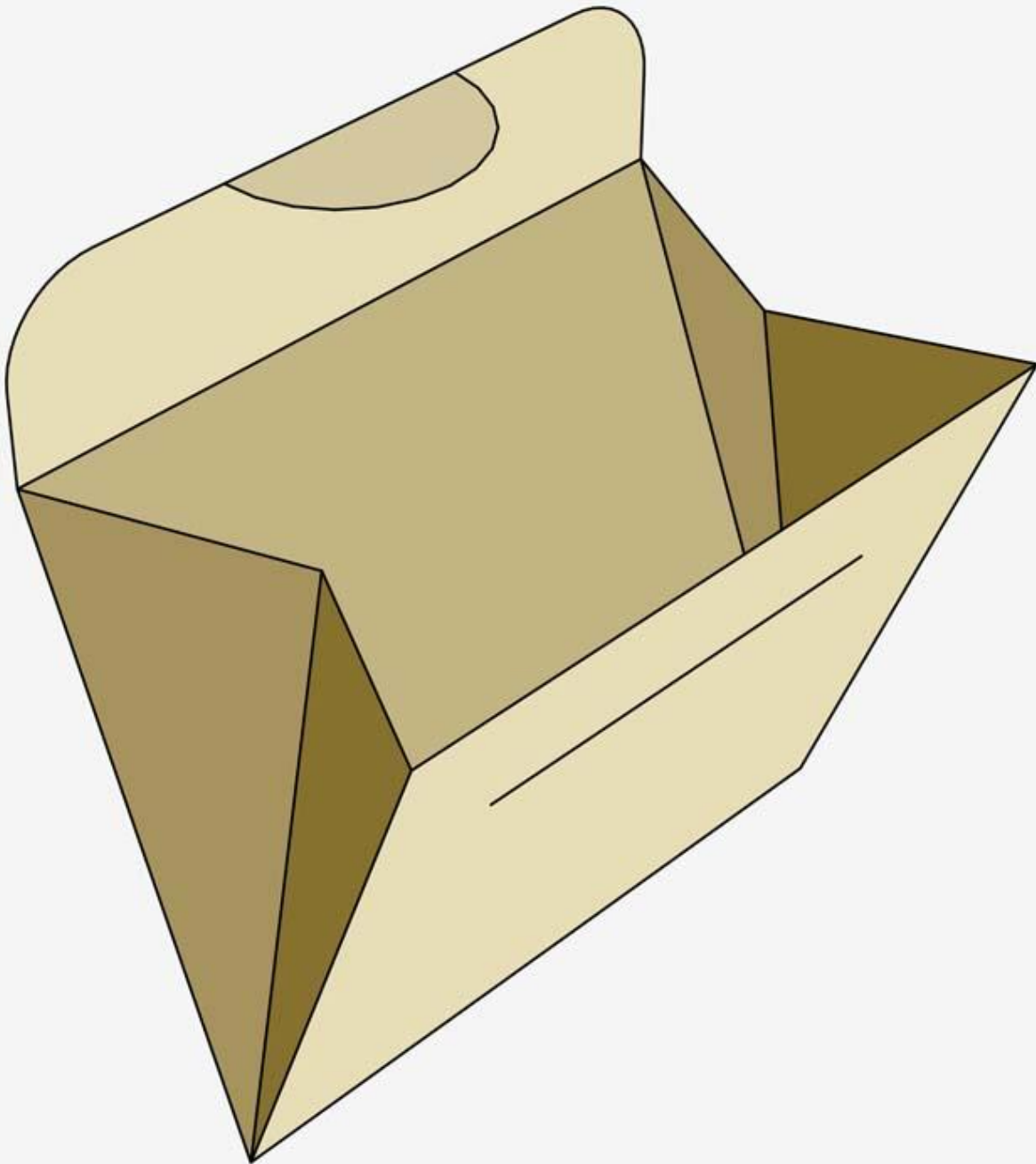

штамп №1-А3 - сборный

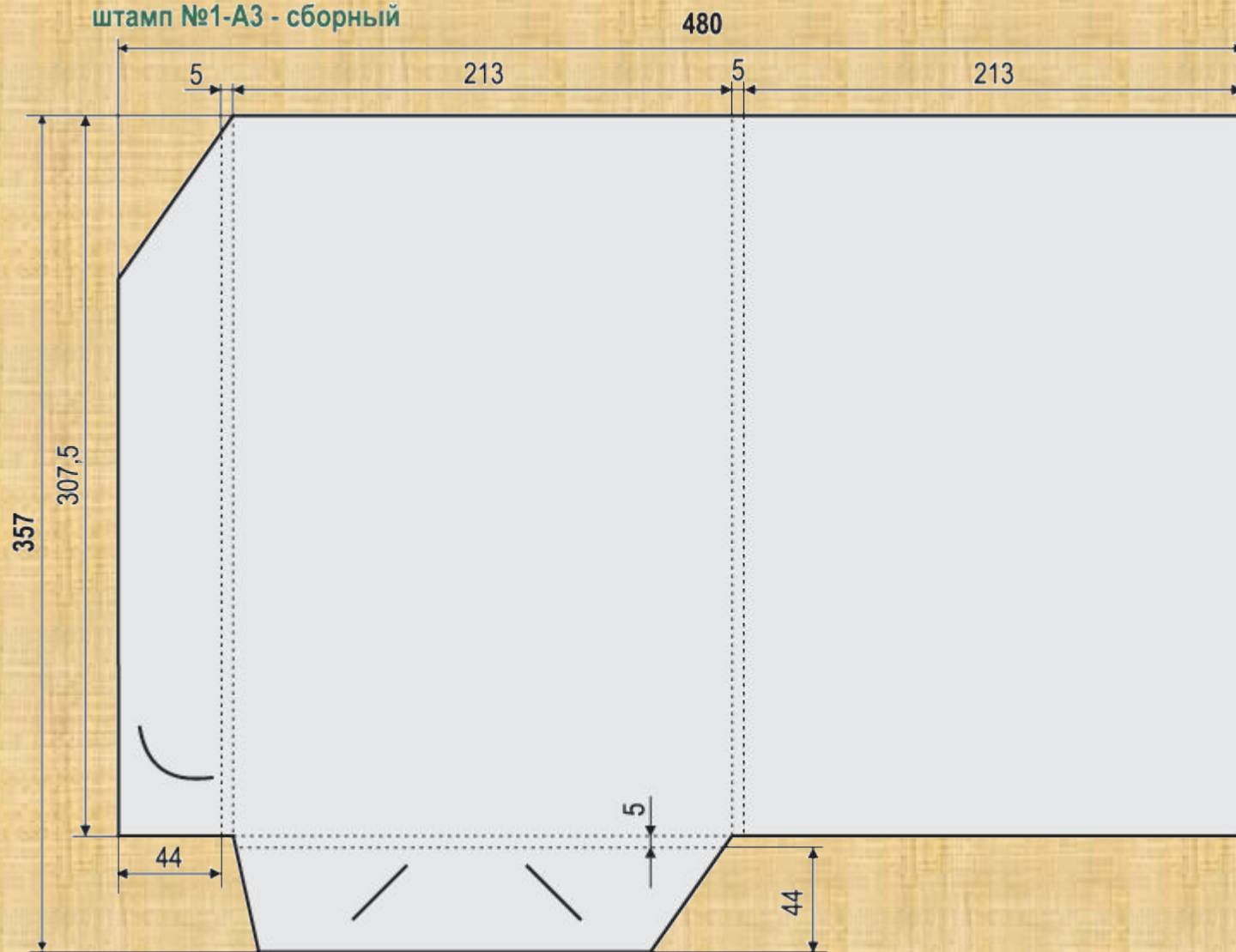

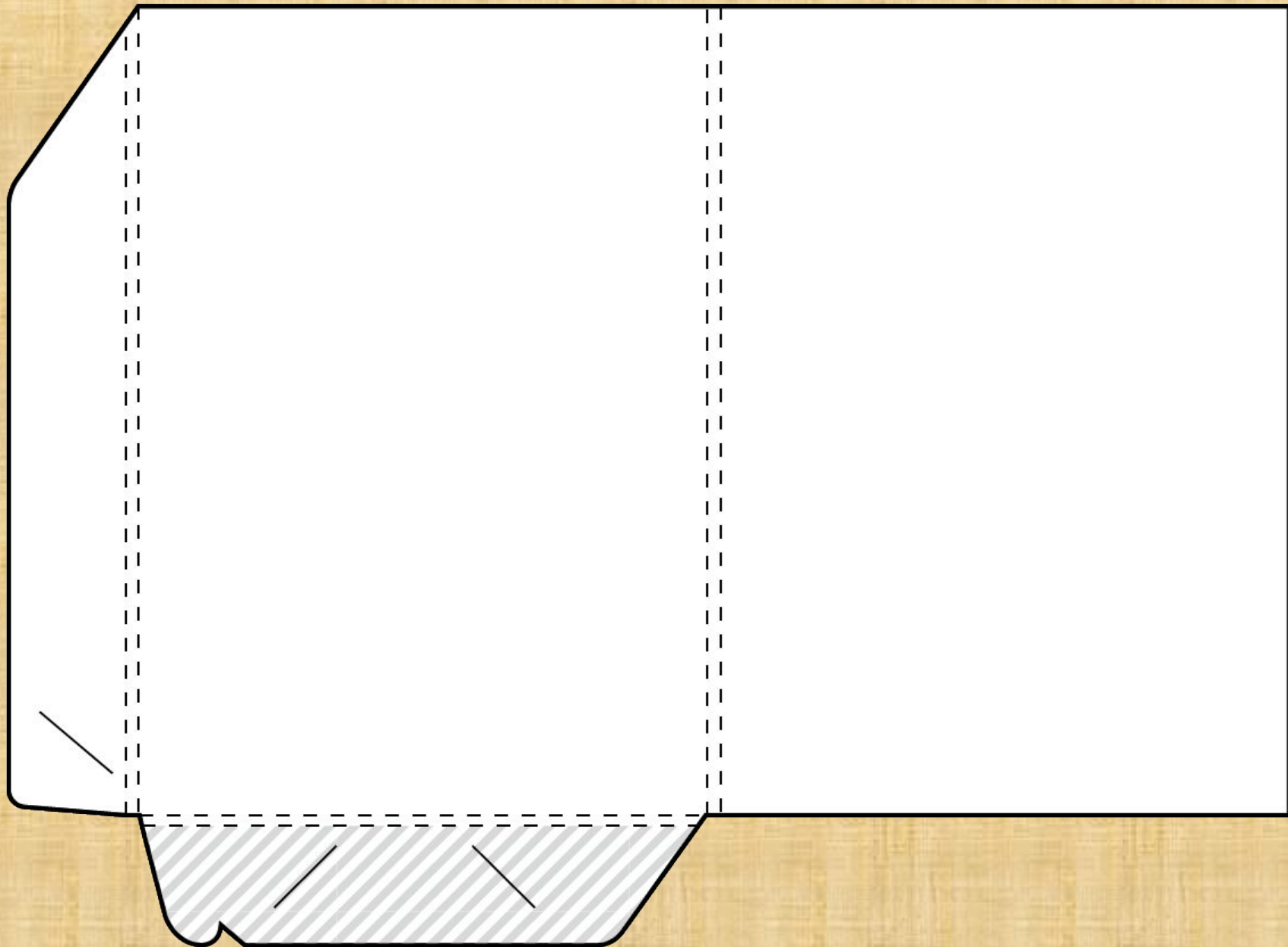



Техника безопасности при работе с ножницами



Не держи ножницы концами вверх.



Не оставляй ножницы в открытом виде.

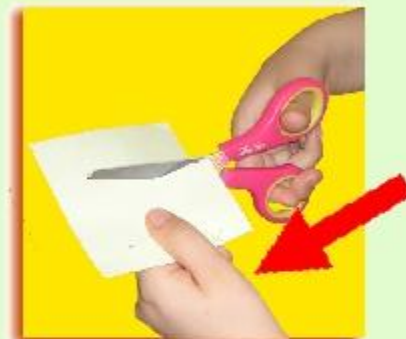

При работе следи за пальцами левой руки.



Клади ножницы на стол так, чтобы они не свешивались за край стола.



Передавай ножницы в закрытом виде кольцами в сторону товарища.

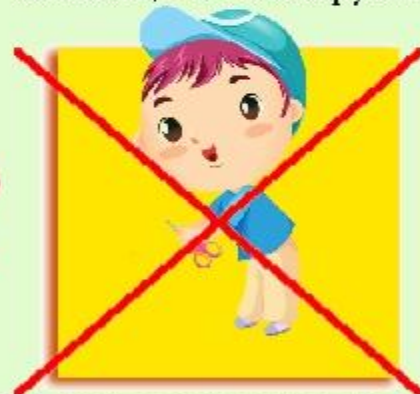

Не режь ножницами на ходу, не подходи к товарищу во время резания.

